

Montageanleitung

**Assembly
instructions**

**Instructions
de montage**

**ROCK
TABLE**

MDF

it

**Instrucciones
de montaje**

**Istruzioni di
montaggio**

04.2017

ROCK TABLE *Design Jean Marie Massaud*

CONTENUTO DEI COLLI
CONTENTS OF PACKAGES
INHALT DER VERPACKUNGSEINHEITEN
CONTENU DES COLIS
CONTENIDO DE LOS BULTOS

- n° 1 collo contenente il basamento (scatola) + feltrini
 n° 1 collo contenente il top in legno/cemento e kit
 ferramenta (scatola)
 n° 1 collo contenente il top in cristallo e piastra di
 copertura (cassa)

- n° 1 box containing the base + felt pad
 n° 1 box containing the wooden/cement top and
 hardware kit
 n° 1 crate containing the glass tabletop and cover plate

- 1 Kollo mit dem Gestell (Karton) + Filzgleitern
 1 Kollo mit der Tischplatte aus Holz/Beton und
 Metalbeschläge (Karton)
 1 Kollo mit der Tischplatte aus Glas und Abdeckplatte
 (Kiste)

- 1 colis contenant la base (boîte) + feutres
 1 colis contenant le plateau en bois /ciment et le kit
 quincaillerie (boîte)
 1 colis contenant le plateau en verre et la plaque de
 couverture (caisse)

- n° 1 bulto con la base (caja) + fieltros
 n° 1 bulto con el sobre de madera/ cemento y el kit de
 herraje (caja)
 n° 1 bulto con el sobre de cristal y la placa de cobertura
 (caja)

A - B

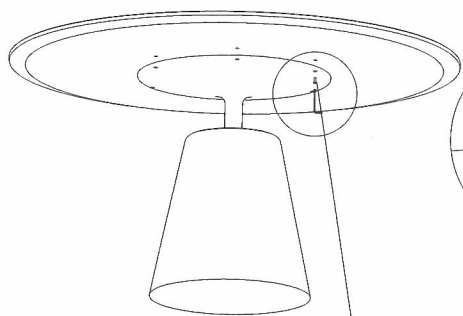

top legno - wooden top - Tischplatte aus Holz - plateau en bois - sobre de madera

nr. 6 viti M6 - M6 screws - M6 Schrauben - vis M6 - tornillos M6

top cemento - cement top - Tischplatte aus Beton - plateau en ciment - sobre de cemento

nr. 3 viti M6 - M6 screws - M6 Schrauben - vis M6 - tornillos M6

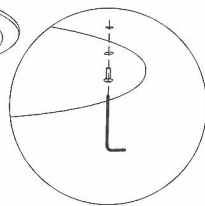

top legno/cemento - wooden/cement top - Tischplatte aus Holz oder Beton - plateau en bois ou ciment - sobre de madera o cemento

nr. 4 viti M6 - M6 screws - M6 Schrauben - vis M6 - tornillos M6

Solo top legno
Wooden top only
Nur Tischplatte aus Holz
Seulement plateau en bois
Sólo sobre de madera

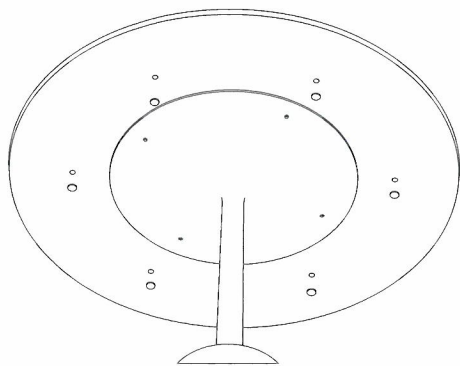

C

1

MONTAGGIO DEL TOP IN
LEGNO/CEMENTO

MOUNTING OF THE
WOODEN/CEMENT TOP

MONTAGE DER PLATTE AUS
HOLZ/BETON

MONTAGE DU PLATEAU EN
BOIS/CEMENT

MONTAJE DEL SOBRE DE
MADERA/CEMENTO

- A - Estrarre il basamento dall'imballo e posizionarlo a terra.
- B - Posizionare il top sul basamento, centrare i fori e fissarlo con le viti M6 fornite nel kit ferramenta.
- C - **Solo per tavolo H110 con top ø800:** coprire i fori sotto al top con i sei adesivi in dotazione.

ENGLISH

- A - Take the base out of its packaging and place it on the ground.
- B - Position the top on the base, centre the holes, and fasten it with the M6 screws supplied in the hardware kit.
- C - **Only with tables in H110 with top ø800:** cover the holes under the top with the six adhesive strips provided.

DEUTSCH

- A - Das Gestell aus der Verpackung entnehmen und auf den Boden setzen.
- B - Die Tischplatte auf das Gestell legen, die Öffnungen übereinander legen und mit den beiliegenden M6 Schrauben befestigen.
- C - **Nur für den Tisch H110 mit Tischplatte ø800:** die Öffnungen unter der Tischplatte mit den sechs beiliegenden Aufklebern abdecken.

FRANÇAIS

- A - Sortir la base de son emballage et la placer au sol.
- B - Positionner le plateau sur la base, centrer les trous et le fixer à l'aide des vis M6 fournies dans le kit quincaillerie.
- C - **Uniquement pour la table H110 avec plateau ø800:** couvrir les trous sous le plateau à l'aide des six couvre-caches adhésifs fournis.

ESPAÑOL

- A - Desembale la base y colóquela sobre el suelo.
- B - Coloque el sobre en la base, centre los orificios y fíjelo con los tornillos M6 incluidos en el kit de herraje.
- C - **Sólo para la mesa H110 con sobre ø800:** cubra los orificios debajo del sobre con los seis adhesivos incluidos.

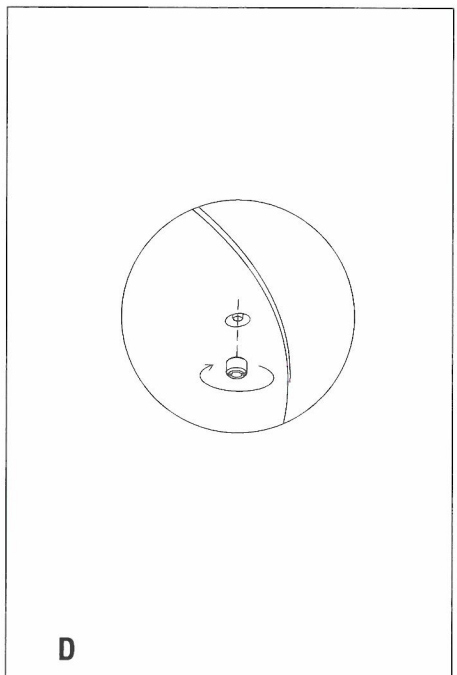
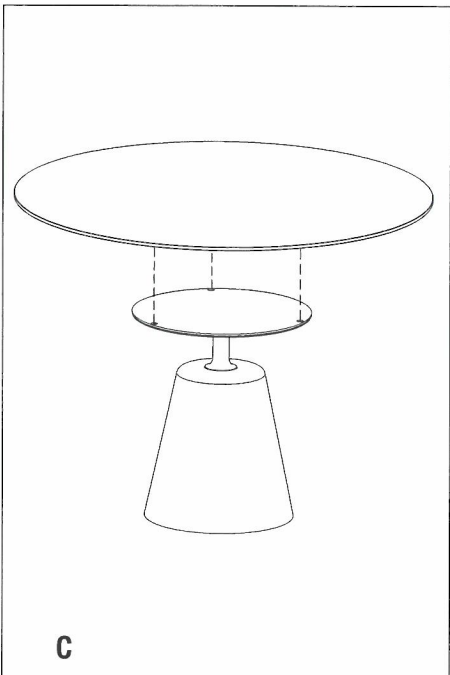
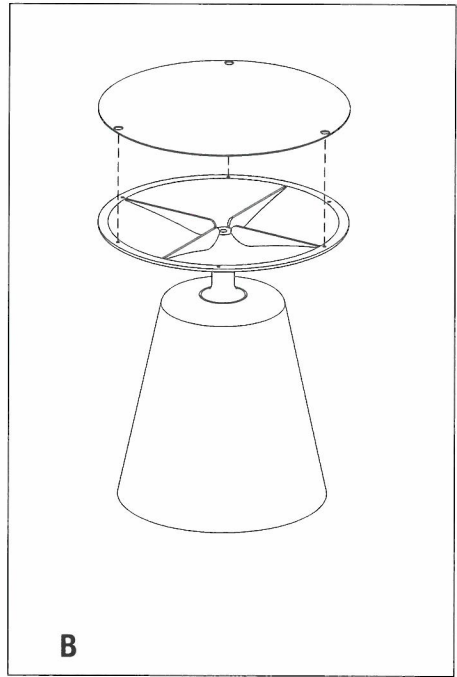
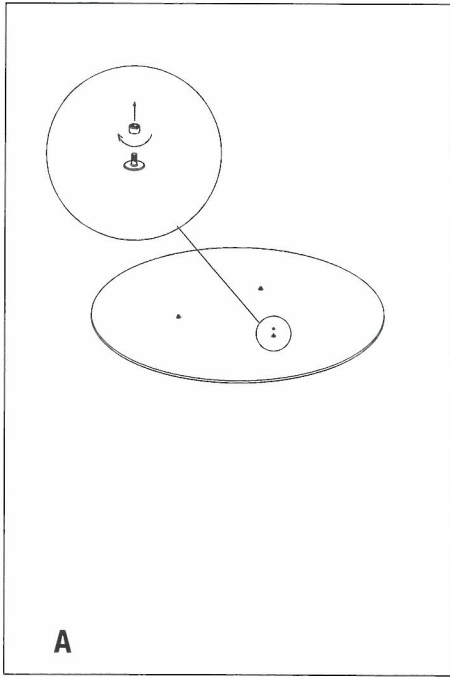

2

MONTAGGIO DEL TOP IN CRISTALLO
MOUNTING OF THE GLASS TOP
MONTAGE DER GLASPLATTE
MONTAGE DU PLATEAU EN VERRE
MONTAJE DEL SOBRE DE CRISTAL

ITALIANO

- A - Rimuovere le ghiera premontate sui filetti.
- B - Appoggiare la piastra sul basamento centrando i 3 fori.
- C - Sollevare il piano e calarlo sulla base inserendo i perni nei 3 fori.
- D - Avvitare le ghiera ai perni per bloccare il top.

ENGLISH

- A - Remove the ring nuts pre-mounted on the threads.
- B - Lay the plate on the base and centre the 3 holes.
- C - Lift the top and place it on the base, inserting the pins into the 3 holes.
- D - Screw the ring nuts on the pins to block the top.

DEUTSCH

- A - Die auf den Gewinden aufgeschraubten Muttern entfernen.
- B - Die Platte auf das Gestell legen und dabei die 3 Öffnungen zentrieren.
- C - Die Tischplatte anheben und auf das Gestell absenken, dabei die Stifte in die 3 Öffnungen einführen.
- D - Die Muttern auf die Stifte schrauben, um die Tischplatte zu.

FRANÇAIS

- A - Enlever les bagues pré-montées sur les goujons.
- B - Poser la plaque sur la base en centrant les 3 trous.
- C - Soulever le plateau et le baisser sur la base en insérant les goujons dans les 3 trous.
- D - Visser les bagues aux goujons pour bloquer le plateau.

ESPAÑOL

- A - Extraiga los anillos montados en las roscas.
- B - Apoye la placa sobre la base centrando los 3 orificios.
- C - Levante la superficie y hágala descender sobre la base introduciendo lo pernos en los 3 orificios.
- D - Enrosque los anillos a los pernos para bloquear el sobre.

PULIZIA E MANUTENZIONE

Per pulizia e manutenzione fare riferimento alle informazioni sul sito www.mdfitalia.it

CLEANING AND MAINTENANCE

For cleaning and maintenance, please see the information on the website www.mdfitalia.it

REINIGUNG UND WARTUNG

Für Reinigungs-und Wartungstipps, bitte finden Sie Infos auf unserer Site www.mdfitalia.it

NETTOYAGE ET ENTRETIEN

Pour nettoyage et maintenance, regarder les informations sur notre site www.mdfitalia.it

LIMPIEZA Y MANTENIMIENTO

Para información de limpieza y mantenimiento, vea la web www.mdfitalia.it



MDF ITALIA srl
Società Unipersonale

info@mdfitalia.it
www.mdfitalia.it

HEADQUARTER
via fratelli cervi, 4/A
22066 mariano comense (CO)
t +39 031 7570301
f +39 031 7570340

SHOWROOM MILANO
via della chiusa
20123 milano
t +39 02 58317168
f +39 02 58320859

REGISTERED OFFICE
via tommaso grossi, 2
20121 milano
P.I. - C.F. 09683280961
R.E.A. MI - 2106973