



TREEPOD STAND INSTRUCTION MANUAL ENGLISH

THIS MANUAL CONTAINS IMPORTANT SAFETY INFORMATION AND GUIDELINES. BEFORE USING THE TREEPOD STAND READ THIS MANUAL COMPLETELY AND CAREFULLY AND MAKE SURE YOU UNDERSTAND AND AGREE TO ALL WARNINGS, CAUTIONS, INSTRUCTIONS, AND SAFETY RECOMMENDATIONS. PERIODICALLY REVIEW THE INFORMATION IN THIS MANUAL AND INSPECT YOUR TREEPOD AND TREEPOD STAND REGULARLY FOR SIGNS OF DAMAGE AND/OR WEAR. DO NOT USE THE TREEPOD OR THE TREEPOD STAND IF EITHER SHOW SIGNS OF DAMAGE OR WEAR, BUT CONTACT SELLER TO DISCUSS THE STATUS AND SAFETY OF YOUR PRODUCTS IF IN QUESTIONABLE CONDITION. DO NOT USE THE TREEPOD OR TREEPOD STAND UNLESS YOU ACCEPT ALL RISK OF INJURY AND/OR DEATH THAT MAY RESULT FROM YOUR USE.

PARENTS OF MINORS AND MINORS: *Minors should not use a TreePod and/or TreePod Stand unless they are under constant competent adult supervision. Make sure that the TreePod and/or TreePod Stand is only installed in areas where minors cannot access it without such adult supervision. Minors should never install or adjust the TreePod Stand or TreePod at any time. The TreePod and TreePod Stand should not be left unattended or set up for unsupervised use by Minors.*

The TreePod and TreePod Stand were developed to accommodate one adult or a few children, **weighing less than 500lbs (227kg) total**, for use over a flat, even and soft landing area without any obstacles, people, projections, or hazards underneath and/or nearby. A HANGING SYSTEM IS ONLY AS STRONG AS ITS WEAKEST LINK AND ALL INSTRUCTIONS AND GUIDELINES MUST BE FOLLOWED. The TreePod Stand must only be used in the manner described in this manual. The TreePods are suspended play houses that should be hung where the bottom ring is no higher than 4 feet (1.2m). USING ANY EQUIPMENT THAT IS SUSPENDED ABOVE GROUND CAN BE A DANGEROUS ACTIVITY THAT MAY RESULT IN SERIOUS INJURY AND/OR DEATH EVEN WHEN USED PROPERLY. USE AT YOUR OWN RISK AND ALWAYS USE COMMON SENSE.

- Improper assembly of the TreePod Stand could result in failure and potential injury or worse.
- If used improperly or substantial forces are otherwise applied to the side of the TreePod Stand or through animated use, the TreePod Stand could tip over, causing damage and/or substantial injury to users and surroundings.
- Make sure that the area surrounding and over which the TreePod Stand is erected is flat, even and free of all obstacles, hazards and/or dangers, and not near or on any edges of cliffs, drops, or other obstacles of danger should the TreePod Stand move or tip over.
- Do NOT leave the TreePod Stand up or use it during HEAVY WINDS and stormy weather as it can blow over and may attract lightning. If TreePod Stand blows over it can cause damage or injury to surroundings and people in the TreePod or near the vicinity.
- DO NOT set the TreePod at any height that will allow the bottom ring to be any higher than 4 feet (1.2m) off the ground, insuring the retractable TreePod ladder can ALWAYS touch the ground IF your TreePod has a retractable ladder.
- Make sure that there are no obstacles, hazards, people, or projections underneath and/or

near the TreePod Stand and TreePod that could cause the TreePod Stand to be unsteady or at an angle and possibly injure the user or users in a fall.

- Do NOT exceed 500 pounds (227kg) in weight in the TreePod or suspended from TreePod Stand at any time.
- Make sure the elements of the TreePod Stand and TreePod have been installed properly before use.
- Adult supervision is always required when Minors are using TreePod.
- Do not set up the TreePod or TreePod Stand in front of pedestrian, bike or other traffic paths.
- DO NOT USE ANY OTHER COMPONENTS, PARTS, TOOLS OR MATERIALS OTHER THAN THOSE INCLUDED IN THE IN THE TREEPOD PACKAGE OR RECOMMENDED IN THIS MANUAL
- TreePods and this TreePod Stand are not impervious to damage or wear. THE TREEPOD AND TREEPOD STAND MUST BE PROPERLY MAINTAINED AND INSPECTED BEFORE EVERY USE. FAILURE TO INSPECT AND MAINTAIN THE TREEPOD BEFORE EACH USE MAY RESULT IN INJURY AND/OR DEATH.
- DO NOT use TreePods or TreePod Stand if you are pregnant, as there is a risk of fall/drop and heightened danger!

FAILURE TO:

- USE COMMON SENSE,
- USE THE TREEPOD AND TREEPOD STAND AS RECOMMENDED IN THIS MANUAL, AND
- HEED THE WARNINGS AND INSTRUCTIONS IN THIS MANUAL

SIGNIFICANTLY INCREASES THE RISK OF SERIOUS INJURY AND/OR DEATH.

Intended Use and Non-Uses:

The TreePod Stand is designed specifically for the TreePod, intended for gentle play and relaxation. NEVER jump into the TreePod or use it as a trampoline or swing. Such activities could cause the TreePod Stand to fall over or otherwise cause damage to the TreePod and/or TreePod Stand and endanger the user's safety and surroundings. Do NOT use the TreePod Stand to suspend any products or items other than the TreePod. The TreePod Stand should not be set up near or on any edges of cliffs, drops, or other obstacles that could be of danger to User or surroundings should the TreePod Stand move or tip over. Do NOT attach or secure the TreePod or TreePod Stand to a movable platform or anchor, they are not intended to be used for such recreation or activities. Do NOT attempt to use this product for anything other than its intended purpose, and always observe height and weight limits. Do not use the TreePod Stand in or on a vehicle or truck, moving or stationary.

The TreePod and TreePod Stand are not intended to be used in inclement, severe, or bad weather. If there is weather that creates dangerous conditions, such as storms, heavy rain, high winds, and/or lightning, do not use or remain in TreePod in or during those conditions! It is highly recommended that the TreePod Stand and TreePod are taken down and stored to avoid remaining in and being subject to such conditions. Leaving the TreePod Stand and TreePod out and installed in bad weather can lead to potential destruction and/or damage to both of the products. In heavy winds the TreePod Stand can blow over causing other damage. If the TreePod Stand and/or TreePod are subject to such conditions, they should be inspected in detail prior to any future use. Be sure to thoroughly dry the TreePod before storing.

WHEN ASSEMBLED AND INSTALLED, THE TREEPOD PLACES SIGNIFICANT FORCE ON THE ANCHORING STRUCTURE, GREAT CARE MUST BE EXERCISED WHEN USING THE TREEPOD AND TREEPOD STAND TO DECREASE THE RISK OF INJURY AND/OR DEATH. OVERLOADING THE TREEPOD OR TREEPOD STAND WITH MORE THAN 500 POUNDS (227 KG) INCREASES THE FORCES AND MAY CAUSE ANCHOR, TREEPOD AND/OR ANY PARTS TO FAIL RESULTING IN

INJURY AND/OR DEATH.

THE MANUFACTURER AND RESELLERS OF THE TREEPOD AND TREEPOD STAND EXPLICITLY DISCLAIM ANY AND ALL RESPONSIBILITY AND LIABILITY FOR ANY DEATH, PARALYSIS, INJURY, AND/OR DAMAGE TO ANY PERSON OR PROPERTY THAT MAY OCCUR THAT ARISES OUT OF OR IS IN ANY WAY RELATED TO THE USE AND/OR MISUSE OF THIS PRODUCT.

MAINTENANCE: The TreePod and TreePod Stand should always be kept clean and dry. It is recommended to apply aftermarket UV resistance spray and mold resistance spray to protect the fabric of the TreePod from the elements. Sprays should be reapplied every two months. The TreePod Stand and TreePod should be inspected before each use for damage to the fabric and hanging points. If any damage is visible or questionable, do not use and seek insight and repair. You can visit our website www.mytreepod.com or contact us at info@mytreepod.com.

STORAGE: When not in use, the TreePod Stand should be stored dry, clean, and fully disassembled in its original box, in a dry environment and out of reach of children, pets or other animals.

LIMITED WARRANTY

This product is warranted against any material or manufacturing defect for one (1) year from the purchase date as stated on a valid receipt. THIS WARRANTY DOES NOT COVER OR INCLUDE ANY DAMAGE OR DEFECT CAUSED BY: NORMAL WEAR AND TEAR, MODIFICATIONS OR ALTERATIONS, INCORRECT STORAGE, POOR MAINTENANCE, AND/OR DAMAGE DUE TO ACCIDENTS, NEGLIGENCE, OR MISUSE (INCLUDING BUT NOT LIMITED TO FAILURE TO FOLLOW INSTRUCTIONS AND ANY USE NOT EXPLICITLY OUTLINED AND APPROVED IN THIS MANUAL).

The Warranty herein will not be honored for products that are purchased through an unauthorized dealer or secondary reseller. Unauthorized and/or resold products are not backed up by the high quality standards and dependability of original products sold by authorized dealers. Buying from an unauthorized dealer you could get a product that is fake, stolen, or a remanufactured, and being listed as new. To redeem any potential warranty you will need to provide proof of purchase with the product.

Other than as described above, THE MANUFACTURER, SELLERS, AND RESELLERS OF THIS PRODUCT MAKE NO OTHER REPRESENTATIONS AND/OR WARRANTIES, EITHER EXPRESS OR IMPLIED, REGARDING THE PRODUCT, INCLUDING WITHOUT LIMITATION, ANY WARRANTIES AS TO MERCHANTABILITY, QUALITY, OR FITNESS FOR A PARTICULAR PURPOSE. THE MANUFACTURER, SELLERS, AND RESELLERS SHALL NOT BE LIABLE IN ANY WAY WHATSOEVER FOR SPECIAL, INDIRECT, CONSEQUENTIAL, OR INCIDENTAL DAMAGES, WHETHER BASED ON BREACH OF CONTRACT, BREACH OF WARRANTY, TORT (INCLUDING NEGLIGENCE), PRODUCT LIABILITY OR OTHERWISE, EVEN IF THEY HAVE BEEN ADVISED OF THE POSSIBILITY OF SUCH DAMAGES. VIOLATION OF THE INSTRUCTIONS AND WARNINGS HEREIN OPERATES AS A WAIVER OF CLAIMS BY THE USER. THE TREEPOD USER AGREES THAT HIS OR HER FULL REMEDY AGAINST THE MANUFACTURER, SELLERS, AND RESELLERS FOR ANY LIABILITY, CLAIMS, OR DAMAGES, SHALL BE LIMITED TO THE PURCHASE PRICE OF THE TREEPOD, AND IRREVOCABLY WAIVES ALL CLAIMS FOR ANY OTHER DAMAGES THAT SUCH TREEPOD USER MAY HAVE.

FURTHER WARNINGS

INSTALLATION OF THE TREEPOD STAND AND TREEPOD MAY INVOLVE HEIGHTS, CAN BE DANGEROUS AND MAY LEAD TO INJURY AND/OR DEATH. THE INSTALLATION MUST NEVER BE EXECUTED BY MINORS AND EXTREME CARE AND CAUTION MUST BE TAKEN WHEN EXECUTED BY ADULTS.

INSTRUCTIONS:

PARTS

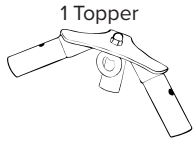

1 Topper



1 Wrench



3 - Top Leg Poles
(2 female ends)

1 Ring with Webbing

24 Hex Bolts

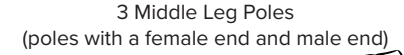

3 Middle Leg Poles
(poles with a female end and male end)

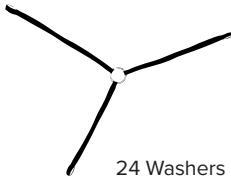

24 Cap Nuts



24 Washers

24 Lock Washers

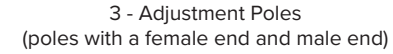

3 - Adjustment Poles
(poles with a female end and male end)

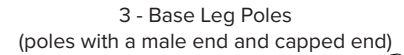

3 - Base Leg Poles
(poles with a male end and capped end)

3 - Pole Covers



ASSEMBLY:

1. Find solid flat ground area and make sure there are no soft spots or other obstacles on the ground that could make the TreePod Stand unsteady or at an angle.

2. Lay out all of the parts identifying the sections of each leg.

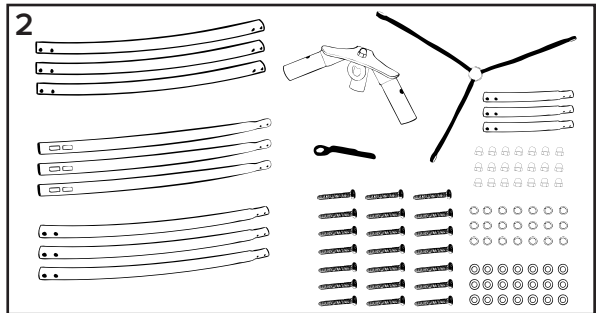

3. Lay the Topper on the ground with prongs up and insert the female end of a Top Leg Pole into the Topper. Insert bolts in the pre-drilled holes along top leg section from the inside. Place a washer and lock washer onto the bolt from the outside. Then screw on a nut cap. Tighten using the wrench to secure. Repeat with the other two Top Leg Poles.

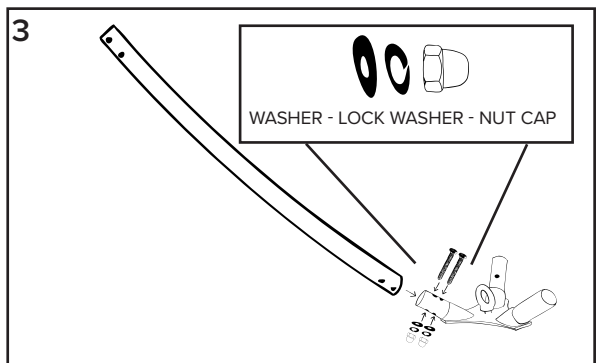

4. Turn the Topper over so it is standing upright on the legs.

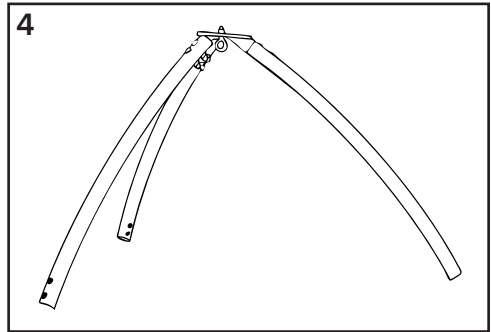

5. Tip the partially assembled unit on two of its supports and slide the male end of a Middle Leg Pole into the female end of a Top Leg Pole. Insert bolts through the pre-drilled holes from the inside. Place a washer and lock washer onto the bolt from the outside. Then screw on a nut cap. Tighten using the wrench to secure. Repeat with the other two Middle Leg Poles.

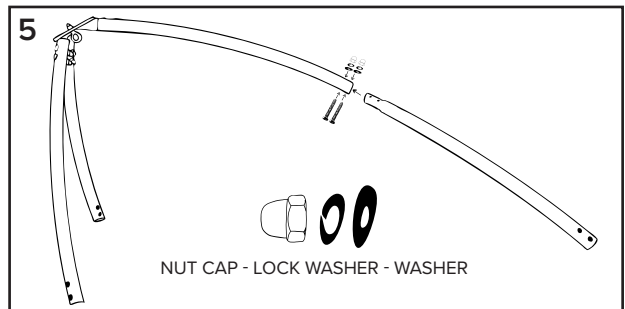

6. Tip the partially assembled unit on two of its supports and slide the male end of an Adjustment Pole into the female end of a Middle Leg Pole. Insert bolts through the pre-drilled holes from the inside. Place a washer and lock washer onto the bolt from the outside. Then screw on a nut cap. Tighten using the wrench to secure. Repeat with the other two Adjustment Poles.

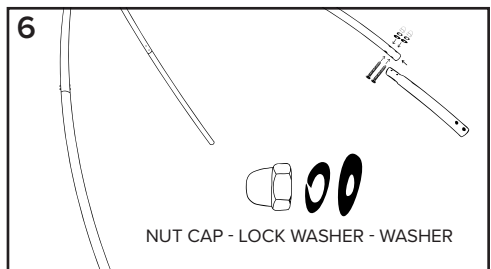

OPTIONAL: Adjustment Poles can be removed for a lower overall height.

7. Tip the partially assembled unit on two of its supports and slide the male end of a Base Leg Pole into the female end of an Adjustment Pole or Middle Leg Pole (if Adjustment Poles are removed). Insert bolts through the pre-drilled holes from the inside. Place a washer and lock washer onto the bolt from the outside. Then screw on a nut cap. Tighten using the wrench to secure. Repeat with the other two Base Leg Poles.

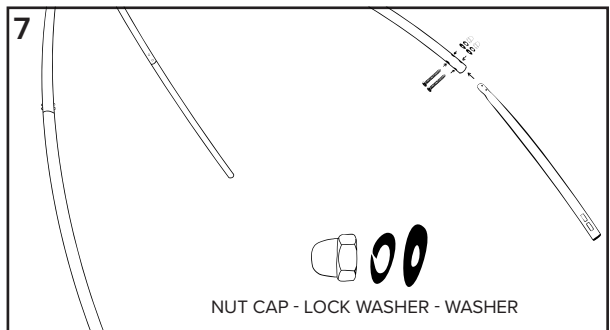

8. Using at least three people, lift the TreePod Stand and place in the desired location to hang the TreePod.

9. Lay the Ring with Webbing on the ground in the center of the TreePod Stand and roll the webbing out to each leg.

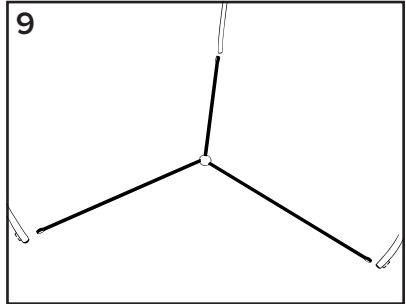

10. Lift each leg and place the sewn loop of the webbing around the legs at ground level to secure the TreePod Stand.

WARNING - DO NOT REMOVE WEBBING. WEBBING MUST BE ATTACHED TO ALL LEGS AT ALL TIMES. REMOVAL OF THE WEBBING WILL AFFECT THE INTEGRITY OF THE TREEPOD STAND AND ITS STABILITY AND WILL VOID THE WARRANTY. DO NOT USE PRODUCT IF WEBBING IS DAMAGED OR HAS BEEN REMOVED.

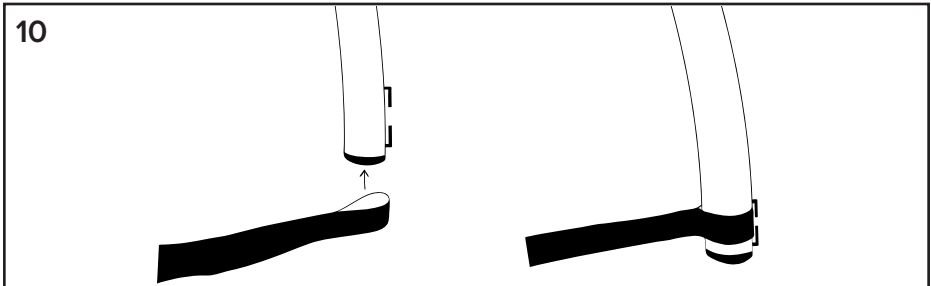

INSTALLATION

1. Read fully and follow directions in the TreePod manual to assemble.

2. Attach the Quick Link included in the TreePod package to the sewn loop on top of the TreePod and the welded ring at the top of the TreePod Stand. Screw in the Quick Link gate completely so it is secure.

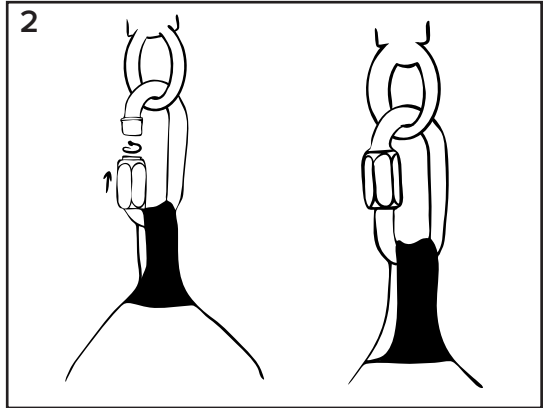

3. Secure the TreePod with guy-line(s) tying to the leg(s) of the TreePod Stand below the webbing.

NOTE: Amount of guy-lines will depend on your model of TreePod.

Cabana/Lounger: 1 guy-line

TreePod Hanging Treehouse/TreePod Plus:
3 guy-lines

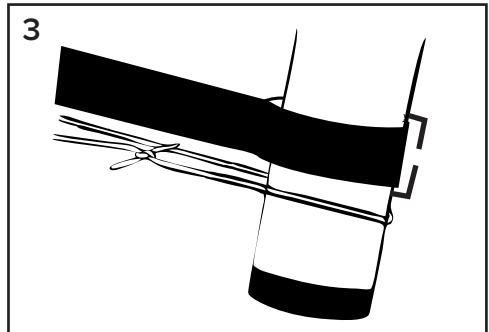

NOTE: Check the Quick Link and guy-line knots to insure the TreePod is secure in place.

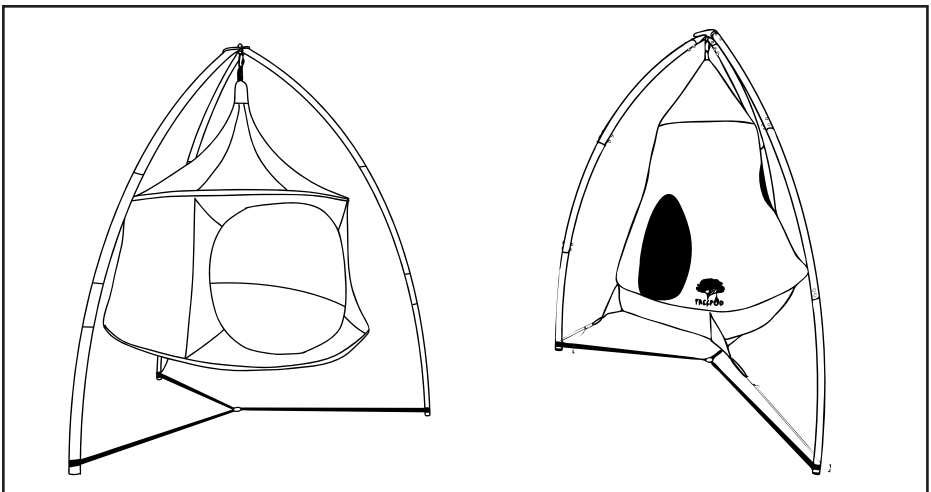

ENTERING AND EXITING THE TREEPOD

ALWAYS sit directly into the TreePod with both feet on the ground, and then slide back to get inside.

To exit the TreePod, sit at the door and place both feet on the ground then stand to exit. DO NOT jump out of the TreePod or exit head first.

For additional information or questions visit www.mytreepod.com or contact us at info@mytreepod.com

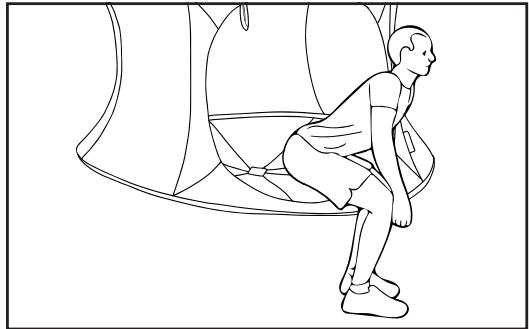
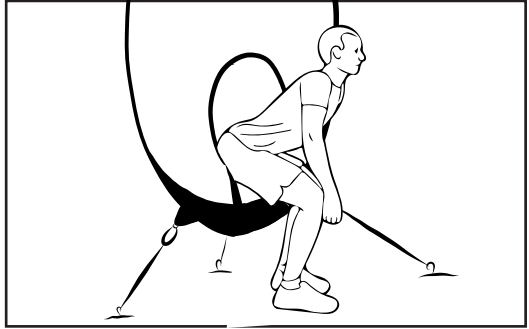

OPTIONAL: Install Pole Cover in locations where TreePod touches TreePod Stand poles for additional protection.

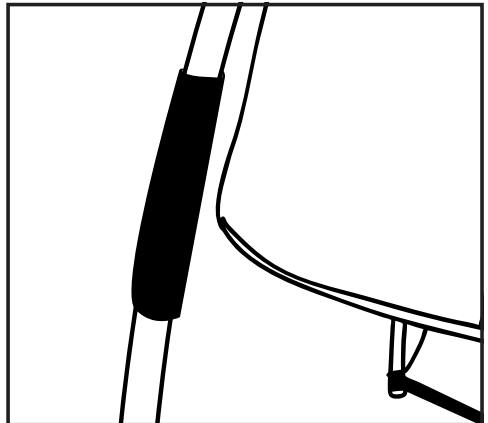



TREEPOD STAND

MANUAL DE INSTRUCCIONES

ESPAÑOL

ESTE MANUAL CONTIENE **INFORMACIÓN IMPORTANTE DE SEGURIDAD Y RECOMENDACIONES**. ANTES DE USAR LA BASE TREEPOD LEA ESTE MANUAL COMPLETA Y CUIDADOSAMENTE Y ASEGÚRESE DE QUE COMPRENDE Y ACEPTA TODAS LAS ADVERTENCIAS, PRECAUCIONES, INSTRUCCIONES Y RECOMENDACIONES DE SEGURIDAD. **PERIÓDICAMENTE DEBE REVISAR ESTE MANUAL E INSPECCIONAR EL TREEPOD Y SU BASE** PARA DETECTAR SI HAY SEÑALES DE DAÑO O DESGASTE. NO UTILICE EL TREEPOD O LA BASE TREEPOD SI MUESTRAN SEÑALES DE DAÑO O DESGASTE, CONTACTE AL VENDEDOR PARA DETERMINAR EL ESTADO Y LA SEGURIDAD DE SUS PRODUCTOS SI ESTÁN EN CONDICIONES CUESTIONABLES. NO UTILICE EL TREEPOD O LA BASE TREEPOD A MENOS QUE ACEPTE TODOS LOS RIESGOS DE ACCIDENTE, LESIÓN O MUERTE ASOCIADOS A SU USO.

PADRES DE NIÑOS Y MENORES: *Niños y jóvenes menores de edad no deben usar el TreePod y/o la Base TreePod a menos que estén bajo supervisión constante de un adulto competente. Debe asegurarse que el TreePod y el anclaje estén instalados únicamente en áreas donde los menores no puedan acceder a menos que estén bajo supervisión de un adulto. Niños y jóvenes menores de edad no deben instalar o ajustar jamás la Base TreePod o el TreePod. El TreePod y su base no deben quedar sin supervisión ni ser armados por niños y jóvenes menores de edad sin la supervisión de un adulto.*

El TreePod y la Base Treepod se desarrollaron para el uso por parte de un adulto o varios niños, **cuyo peso total combinado sea inferior a 227Kg (500lbs)**, sobre un área de aterrizaje plana, suave y uniforme, en la cual no haya presencia de obstáculos, personas, salientes o peligros debajo y/o en los alrededores. EL SISTEMA DE ANCLAJE ES TAN RESISTENTE CÓMO LA RESISTENCIA DE SU PIEZA MÁS DÉBIL Y TODAS LAS INSTRUCCIONES Y RECOMENDACIONES DEBEN SER ACATADAS. La Base TreePod solo debe usarse en la manera descrita en este manual. Los TreePods son casas de juegos suspendidas que deben colgarse en un lugar donde el anillo inferior no esté a más de 1,2m (4ft) del piso. EL USO DE CUALQUIER EQUIPO QUE ESTÉ SUSPENDIDO SOBRE EL PISO PUEDE SER UNA ACTIVIDAD PELIGROSA QUE PUEDE RESULTAR EN LESIONES GRAVES Y/O LA MUERTE AÚN CUANDO SE USE CORRECTAMENTE. UTILICE BAJO SU PROPIO RIESGO Y SIEMPRE USE EL SENTIDO COMÚN.

- El ensamblaje incorrecto de la Base TreePod podría resultar en fallas y lesiones potenciales o algo peor.
- Si se utiliza de manera incorrecta o se aplican fuerzas considerables sobre los laterales de la Base TreePod o a través del uso dinámico, la Base TreePod podría colapsar, causando daños y/o lesiones importantes a los usuarios y al entorno.
- Asegure que el área alrededor y debajo de donde estará instalada la Base TreePod sea plana, uniforme y libre de todo tipo de obstáculos y/o cualquier otro tipo de peligros, y que no se encuentre cerca de o en bordes de acantilados, desniveles u otros obstáculos peligrosos en caso de que la Base TreePod se mueva o vuelque.

- NO deje la Base TreePod instalada ni la use durante VIENTOS FUERTES y tormentas, ya que puede caerse y atraer relámpagos. Si la Base TreePod se cae, puede causar daños o lesiones tanto al entorno como a las personas que se encuentran en el TreePod o cerca de él.
- NO instale el TreePod a ninguna altura que permita que el anillo inferior esté más alto que 1.2m (4ft) del piso, asegurándose de que la escalera plegable TreePod SIEMPRE toque el piso SI su modelo de TreePod incluye una escalera plegable.
- Asegúrese de que no haya ningún tipo de obstáculos, peligros, personas o salientes debajo y/o cerca de la Base TreePod y el TreePod que puedan causar que la Base TreePod esté inestable o en ángulo, y posiblemente lesionar al usuario o usuarios en una caída.
- NO exceda las 500 libras (227 kg) de peso en el TreePod o suspendido de la Base TreePod en ningún momento.
- Asegúrese de que los elementos de la Base TreePod y el TreePod hayan sido instalados de manera adecuada antes de su uso.
- Se requiere la supervisión constante de un adulto cuando el TreePod esté siendo usado por niños y jóvenes menores de edad.
- No instale el TreePod o la Base TreePod frente a sendas peatonales, caminos de bicicletas, ni en ningún otro lugar que pueda interrumpir el tráfico.
- NO UTILICE NINGÚN OTRO COMPONENTE, PARTE, HERRAMIENTA O MATERIALES QUE NO SEAN LOS INCLUIDOS EN ESTE EMPAQUE O LOS RECOMENDADOS EN ESTE MANUAL.
- Los TreePods y esta Base TreePod no son inmunes a daños o desgaste. EL TREEPOD Y LA BASE PARA TREEPOD DEBEN MANTENERSE E INSPECCIONARSE CORRECTAMENTE ANTES DE CADA USO. LA FALTA DE INSPECCIÓN Y MANTENIMIENTO DEL TREEPOD ANTES DE CADA USO PUEDE RESULTAR EN LESIONES Y/O MUERTE.
- NO utilice TreePods o la Base TreePod si está embarazada, ya que hay riesgo de caídas y un peligro muy alto.

LA FALTA DE:

- USO DE SENTIDO COMÚN,
- USO DELTREEPOD Y SU BASE DE LA MANERA RECOMENDADA EN ESTE MANUAL, Y
- RESPETO A LAS ADVERTENCIAS E INSTRUCCIONES EN ESTE MANUAL

INCREMENTA SIGNIFICATIVAMENTE EL RIESGO DE LESIONES GRAVES Y/O MUERTE.

USO RECOMENDADO Y USOS NO ACEPTADOS:

La Base TreePod está diseñada específicamente para el TreePod, pensado para un juego calmado y relajación. NUNCA salte al entrar al TreePod, ni lo utilice como un trampolín o columpio. Esas actividades podrían causar que la Base TreePod se caiga o provocar daños al TreePod y/o a la Base TreePod y poner en peligro la seguridad del usuario y su entorno. NO utilice la Base TreePod para colgar ningún otro producto u objeto que no sea el TreePod. La Base TreePod no debe colocarse cerca o en los bordes de acantilados, desniveles u otros obstáculos que puedan ser peligrosos para el usuario o el entorno en caso de que la Base TreePod se mueva o se caiga. NO fije ni asegure el TreePod o la Base TreePod a una plataforma móvil o a un anclaje, ya que no están diseñados para ser utilizados en este tipo de pasatiempos o actividades. NO intente utilizar este producto para un propósito distinto al recomendado y siempre cumpla los límites de peso y altura. No utilice la Base TreePod en o sobre un vehículo o camión, en movimiento o estacionado.

El TreePod y la Base TreePod no están diseñados para su uso en condiciones climáticas adversas o extremas. Si hay clima que crea condiciones riesgosas, tales como tormentas, lluvias torrenciales, vientos fuertes, y/o relámpagos, ¡no use ni permanezca en el TreePod en o durante esas condiciones! Es sumamente recomendable que la Base TreePod y el TreePod se desmonten y almacenen para evitar que sufran tales condiciones. Dejar la Base TreePod y el TreePod fuera e instalarlos en condiciones climáticas adversas puede provocar la destrucción potencial y/o el daño de ambos productos. En caso de vientos muy fuertes, la Base TreePod puede volarse y provocar otros daños. Si la Base TreePod y/o el TreePod están sujetos a tales condiciones, deben ser

revisados en detalle antes de cualquier uso futuro. Asegúrese de secar bien el TreePod antes de guardarlo.

CUANDO ESTÁ ENSAMBLADO E INSTALADO, EL TREEPOD SUMINISTRA UNA FUERZA CONSIDERABLE AL SISTEMA DE ANCLAJE, SE DEBE TENER UN GRAN CUIDADO AL USAR EL TREEPOD Y SU BASE PARA DISMINUIR EL RIESO DE LESIÓN O MUERTE. SOBRECARGAR EL TREEPOD Y LA BASE CON MAS DE 227KG (500LBS) INCREMENTA LAS FUERZAS Y PUEDE CAUSAR QUE EL ANCLAJE, EL TREEPOD Y/O CUALQUIER OTRO COMPONENTE FALLE RESULTANDO EN LESIÓN O MUERTE.

EL FABRICANTE Y LOS REVENDEDORES AUTORIZADOS DEL TREEPOD Y LA BASE

EXPLICITAMENTE NIEGAN CUALQUIER RESPONSABILIDAD E INDEMNIZACIÓN POR CUALQUIER MUERTE, PARÁLISIS, LESIÓN Y/O DAÑOS A CUALQUIER PERSONA O PROPIEDAD QUE PUEDA OCURRIR, RESULTAR O ESTAR RELACIONADO DE CUALQUIER MANERA AL USO Y/O MAL USO DE ESTE PRODUCTO.

MANTENIMIENTO: La Base TreePod debe mantenerse siempre limpia y seca. Se recomienda aplicar un spray de repuesto resistente a los rayos UV y un spray resistente al moho para proteger la tela de los elementos. Los aerosoles se deben volver a aplicar cada dos meses. La Base TreePod y el TreePod deben inspeccionarse antes de cada uso para verificar si la tela y los puntos de suspensión están dañados. Si hay algún daño visible o que pueda ser cuestionable, no los utilice y solicite ayuda y una reparación. Puede visitar nuestra página web www.mytreepod.com o ponerse en contacto con nosotros en info@mytreepod.com.

ALMACENAJE: Cuando no se utilice, la Base TreePod debe guardarse seca, limpia y completamente desmontada en su caja original, en un ambiente seco y fuera del alcance de los niños, mascotas u otros animales.

GARANTIA LIMITADA

Este producto está garantizado por defectos de materiales o fabricación por un (1) año desde la fecha de compra tal como se vea reflejado en un recibo válido. ESTA GARANTÍA NO CUBRE O INCLUYE NINGÚN DAÑO O DEFECTO CAUSADO POR: USO Y DESGASTE NORMAL, MODIFICACIONES O ALTERACIONES, ALMACENAJE INCORRECTO, MANTENIMIENTO INADECUADO, Y/O DAÑOS CAUSADOS POR ACCIDENTES, NEGLIGENCIA, O MAL USO (INCLUYENDO PERO NO LIMITADO AL INCUMPLIMIENTO DE LAS INSTRUCCIONES Y CUALQUIER USO NO EXPLÍCITAMENTE DETALLADO Y APROBADO EN ESTE MANUAL).

Esta Garantía no será válida para productos comprados a un distribuidor no autorizado o a un revendedor. Los productos vendidos por personas no autorizadas o revendidos no están respaldados por los altos estándares de calidad y confiabilidad que tienen los productos originales vendidos por distribuidores autorizados. Al comprar de un distribuidor no autorizado puede obtener un producto falso, robado o remanufacturado y listado como nuevo. Para hacer uso de cualquier garantía potencial, deberá presentar un comprobante de compra con el producto.

Además de lo descrito arriba, EL FABRICANTE, VENDEDORES Y DISTRIBUIDORES DE ESTE PRODUCTO NO HACEN NINGUNA OTRA REPRESENTACIÓN Y/O GARANTÍA, YA SEA EXPRESA O IMPLÍCITA, RESPECTO AL PRODUCTO, INCLUYENDO SIN LIMITACIÓN, CUALQUIER GARANTÍA EN CUANTO A SU ADECUACIÓN, CALIDAD O IDONEIDAD PARA UN USO PARTICULAR. EL FABRICANTE, VENDEDORES Y DISTRIBUIDORES AUTORIZADOS NO SERÁN RESPONSABLES DE NINGUNA MANERA POR DAÑOS ESPECIALES, INDIRECTOS, CONSECUENTES O INCIDENTALES, YA SEA BASADOS EN INCUMPLIMIENTO DE CONTRATO, INCUMPLIMIENTO DE GARANTÍA, DAÑOS (INCLUYENDO NEGLIGENCIA), FALLAS DEL PRODUCTO U OTRAS, AÚN SI HAN SIDO AVISADOS DE LA POSIBILIDAD DE ESOS RECLAMOS. EL NO CUMPLIMIENTO DE LAS INSTRUCCIONES Y RECOMENDACIONES EN ESTE MANUAL CONSTITUYE LA RENUNCIA DEL USUARIO A CUALQUIER RECLAMO. EL USUARIO DEL TREEPOD ACEPTA QUE SU COMPENSACION DE PARTE DEL FABRICANTE, VENDEDORES Y

DISTRIBUIDORES POR CUALQUIER RESPONSABILIDAD. RECLAMOS O DAÑOS ESTARÁ LIMITADO AL PRECIO DE COMPRA DEL TREEPOD, Y RENUNCIA IRREVOCABLEMENTE A CUALQUIER OTRO RECLAMO Y/O DAÑO QUE EL USUARIO DEL TREEPOD PUEDA TENER.

OTRAS ADVERTENCIAS

LA INSTALACIÓN DE LA BASE TREEPOD Y EL TREEPOD PUEDE INVOLUCRAR ALTURAS, PUEDE SER PELIGROSA Y PUEDE CAUSAR LESIONES Y/O LA MUERTE. LA INSTALACIÓN NUNCA DEBE SER REALIZADA POR MENORES DE EDAD Y SE DEBE TENER EXTREMO CUIDADO Y PRECAUCIÓN CUANDO ES REALIZADA POR ADULTOS.

INSTRUCCIONES:

PARTES

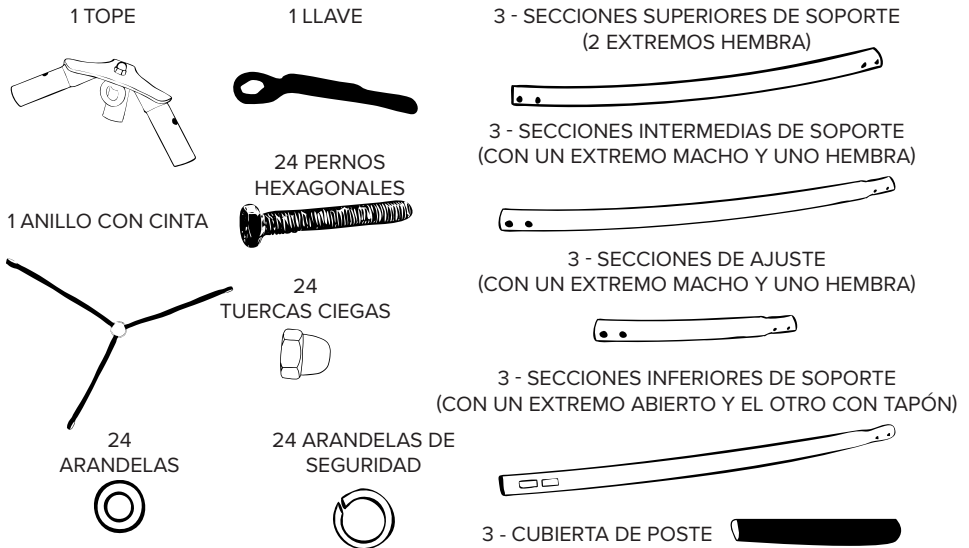

ENSAMBLAJE:

1. Busque un terreno plano y firme y asegúrese de que no haya lugares blandos u otros obstáculos en el suelo que puedan causar que la Base TreePod esté inestable o en ángulo.

2. Presente todas las partes identificando las secciones de cada soporte.

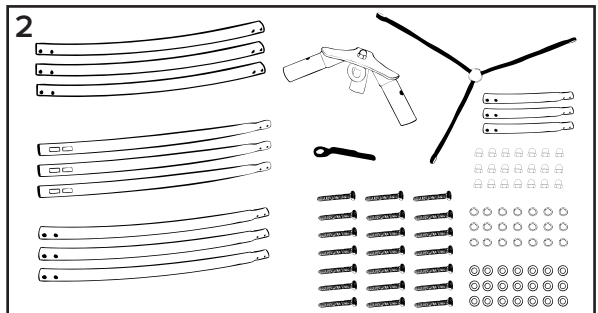

3. Coloque el tope en el suelo con las púas hacia arriba e inserte el extremo hembra de una sección superior de soporte en el tope. Inserte los pernos en los orificios preperforados a lo largo de la sección superior de soporte desde afuera. Coloque una arandela y fíjela desde adentro en el perno. A continuación, atornille una tuerca ciega. Ajuste con la llave para asegurar. Repita con las otras dos secciones superiores de soporte.

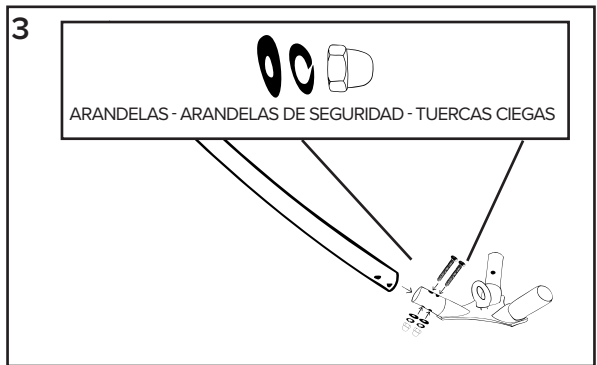

4. Voltee el tope para que quede erguido sobre las patas.

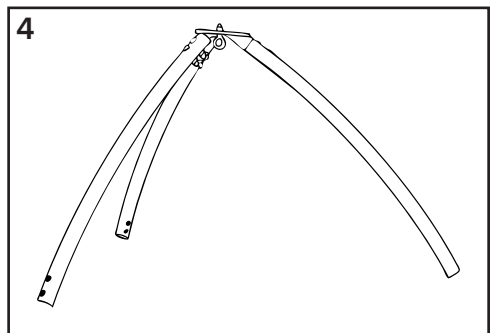

5. Incline la unidad parcialmente montada sobre dos de sus soportes y deslice el extremo macho de una sección intermedia de soporte en el extremo hembra de una sección superior de soporte. Inserte los pernos en los orificios preperforados desde afuera. Coloque una arandela y fíjela desde adentro en el perno. A continuación, atornille una tuerca ciega. Ajuste con la llave para asegurar. Repita con las otras dos secciones intermedias de soporte.

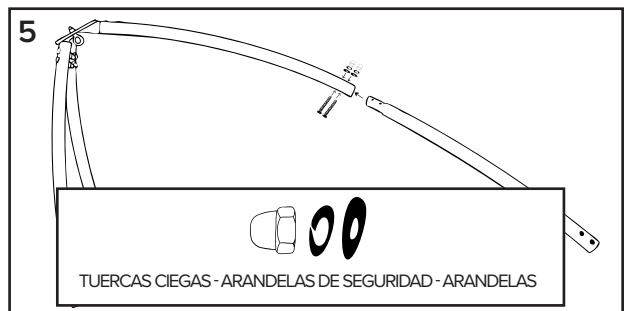

6. Incline la unidad parcialmente montada sobre dos de sus soportes y deslice el extremo macho de una sección de ajuste en el extremo hembra de una sección intermedia de soporte. Inserte los pernos en los orificios preperforados desde afuera. Coloque una arandela y fíjela desde adentro en el perno. A continuación, atornille una tuerca ciega. Ajuste con la llave para asegurar. Repita con las otras dos secciones de ajuste.



OPCIONAL: Las secciones de ajuste se pueden quitar para obtener una altura total más baja.

7. Incline la unidad parcialmente montada sobre dos de sus soportes y deslice el extremo macho de una sección inferior de soporte en el extremo hembra de una sección de ajuste o sección intermedia de soporte (si se quitaron las secciones de ajuste). Inserte los pernos en los orificios preperforados desde afuera. Coloque una arandela y fíjela desde adentro en el perno. A continuación, atornille una tuerca ciega. Ajuste con la llave para asegurar. Repita con las otras dos secciones inferiores de soporte.



8. Con la ayuda de dos personas, levante la Base TreePod y colóquela en el lugar deseado para colgarla.

9. Coloque el anillo con correas en el suelo en el centro de la Base TreePod y enrolle las correas hacia afuera en cada sección de soporte.

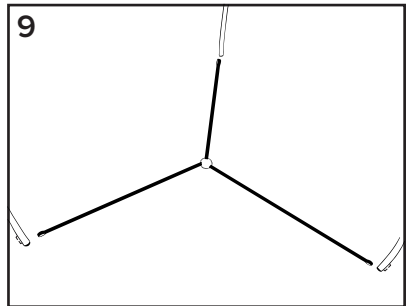

10. Levante un poco la sección de soporte y deslice el lazo de costura de la correa en los soportes a nivel de piso para asegurar la Base TreePod.

ADVERTENCIA - NO quite las correas. Las correas deben estar adheridas a todos los soportes siempre. Si se retira la correa, esto afectará la integridad de la base de TreePod y su estabilidad y anulará la garantía. No utilice el producto si las correas están dañadas o han sido removidas.

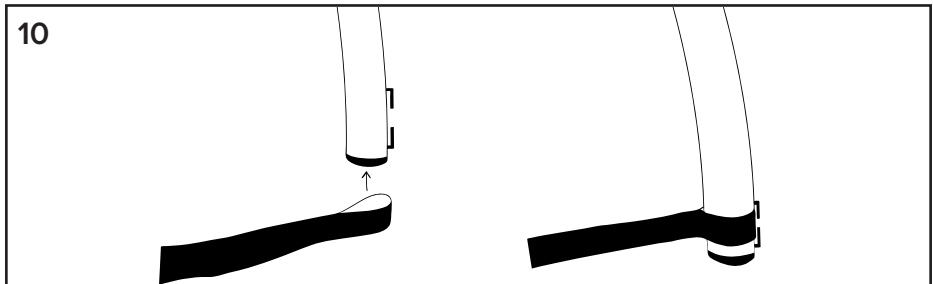

INSTALACIÓN

1. Lea con detenimiento y siga las instrucciones del manual de TreePod para el ensamble.

2. Conecte el eslabón rápido incluido en el paquete del TreePod al lazo de costura en la parte superior del TreePod y al anillo soldado en la parte superior de la Base TreePod. Atornille completamente la compuerta del eslabón rápido para que quede bien firme.

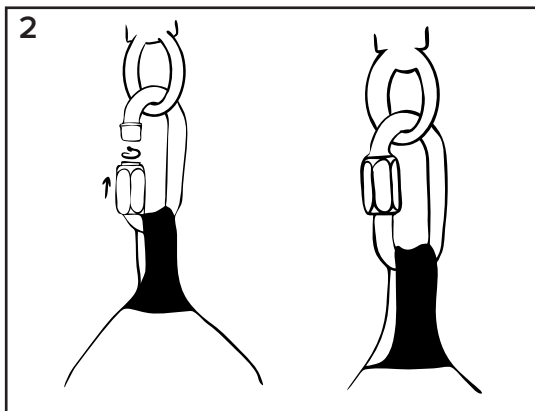

3. Asegure su TreePod con una o varias cuerdas de maniobra atadas a los soportes de la Base TreePod debajo de las correas.

NOTA: La cantidad de cuerdas de maniobra dependerá de su modelo de TreePod.

Tumbona colgante: 1 Cuerda de maniobra

Casa de árbol suspendida TreePod/TreePod Plus: 3 Cuerdas de maniobra

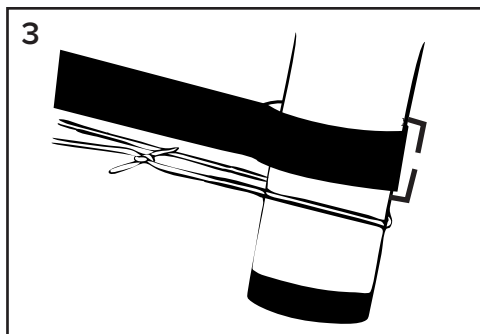

NOTA: Revise el eslabón rápido y los nudos de las cuerdas de maniobra para asegurarse de que el TreePod esté bien fijo en su lugar.

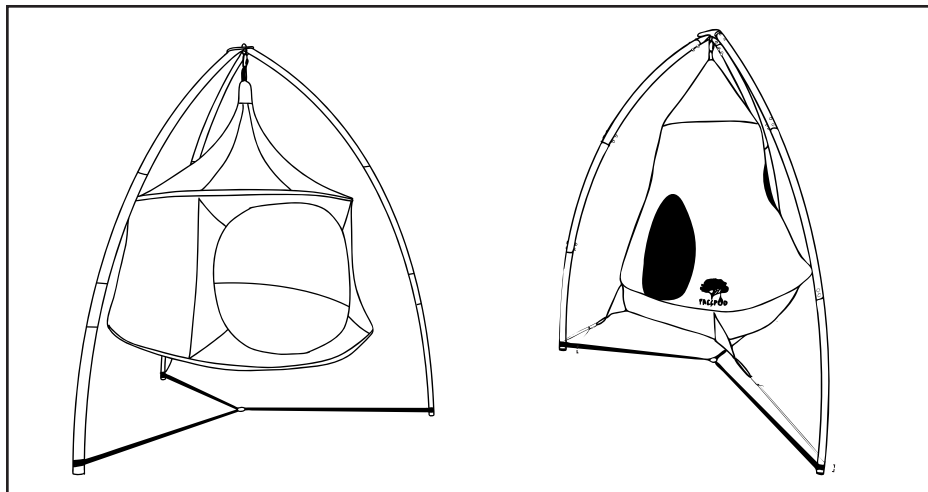

ENTRANDO Y SALIENDO DEL TREEPOD

SIEMPRE siéntese directamente en el TreePod con ambos pies en el suelo, y luego deslícese hacia atrás para entrar.

Para salir del TreePod, debe deslizarse sentado de frente hacia la puerta, sacar los pies, colocarlos en el piso y pararse. NUNCA salte para salir del TreePod ni salga con la cabeza primero.

Si tiene preguntas o requiere información adicional puede visitar www.mytreepod.com o escribirnos a info@mytreepod.com

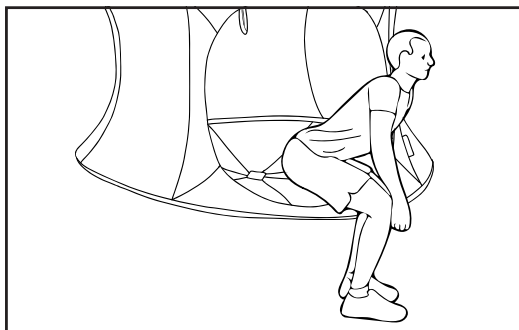
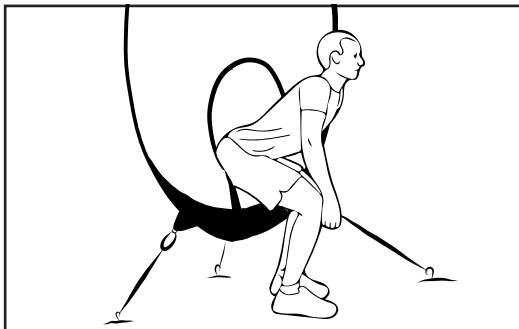

OPCIONAL: Instale la cubierta del poste donde el TreePod toca los postes del soporte del TreePod para obtener protección adicional.

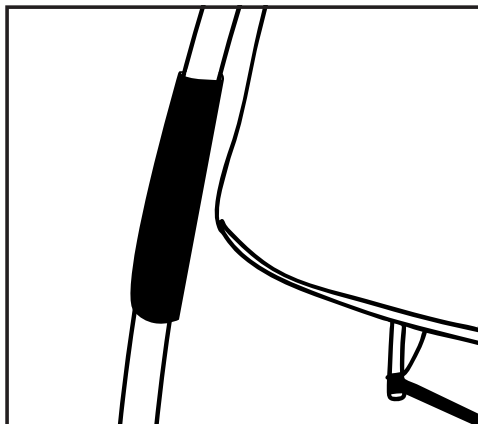



TREEPOD STAND

MANUEL D'INSTRUCTIONS

FRANÇAIS

CE MANUEL CONTIENT DES **INFORMATIONS IMPORTANTES RELATIVES À LA SÉCURITÉ ET DES DIRECTIVES**. AVANT D'UTILISER LE TREEPOD STAND (CADRE DE SUSPENSION) DE TREEPOD LISEZ ENTièrement CE MANUEL ATTENTIVEMENT ET ASSUREZ-VOUS DE COMPRENDRE ET D'ACCEPTER TOUS LES AVERTISSEMENTS, MISES EN GARDE, INSTRUCTIONS, ET RECOMMANDATIONS DE SÉCURITÉ. REVOYEZ PÉRIODIQUEMENT LES INFORMATIONS CONTENUES DANS CE MANUEL ET INSPECTEZ RÉGULIÈREMENT VOTRE TREEPOD ET LE TREEPOD STAND (CADRE DE SUSPENSION) DE TREEPOD POUR DÉTECTER DES SIGNES DE DOMMAGES OU D'USURE. NE PAS UTILISER LE TREEPOD OU LE TREEPOD STAND (CADRE DE SUSPENSION) DE TREEPOD S'IL PRÉSENTE DES DOMMAGES OU DES SIGNES D'USURE, MAIS CONTACTEZ LE VENDEUR POUR DISCUTER DE L'ÉTAT ET DE LA SÉCURITÉ DE VOTRE TREEPOD OU DU TREEPOD STAND (CADRE DE SUSPENSION) DE TREEPOD SI L'ÉTAT EST DOUTEUX. N'UTILISEZ LE TREEPOD OU LE TREEPOD STAND (CADRE DE SUSPENSION) DE TREEPOD QUE SI VOUS ACCEPTEZ TOUS LES RISQUES DE BLESSURES OU DE DÉCÈS QUI POURRAIENT DÉCOULER DE VOTRE UTILISATION.

LES PARENTS DE MINEURS ET DES MINEURS: *Les mineurs ne devraient pas utiliser le TreePod ou le Treepod Stand (cadre de suspension) de TreePod sauf s'ils sont constamment sous la surveillance d'un adulte compétent. Assurez-vous que le TreePod ou le Treepod Stand (cadre de suspension) de TreePod ne soient installés que dans des zones où les mineurs ne peuvent pas y accéder sans une surveillance d'adulte. Les mineurs ne doivent jamais installer ou ajuster le Treepod Stand (cadre de suspension) de TreePod ou le TreePod. Le TreePod et le Treepod Stand (cadre de suspension) de TreePod ne doivent pas être laissés sans surveillance ou mis en place par des mineurs sans surveillance.*

Le TreePod et le Treepod Stand (cadre de suspension) de TreePod ont été conçus pour accueillir un adulte ou quelques enfants, pesant moins de 227 kg (500 lb) au total, pour être utilisés sur une surface plane, régulière et permettant une sortie douce sans obstacles, personnes, projections ou dangers en dessous ou à proximité. UN SYSTÈME DE SUSPENSION N'EST AUSSI SOLIDE QUE SON LIEN LE PLUS FAIBLE ET TOUTES LES INSTRUCTIONS ET DIRECTIVES DOIVENT ÊTRE SUIVIES. Le Treepod Stand (cadre de suspension) de TreePod système ne doit être utilisé que de la manière décrite dans ce manuel. Les TreePod sont des maisons de jeu devant être suspendues de façon à ce que l'anneau inférieur ne soit pas plus haut que 1,2 m (4 pied) du sol. L'UTILISATION DE TOUT ÉQUIPEMENT SUSPENDU AU DESSUS DU SOL PEUT ÊTRE UNE ACTIVITÉ DANGEREUSE POUVANT ENTRAÎNER UNE BLESSURE GRAVE OU LA MORT MÊME QUAND UTILISÉ CORRECTEMENT. UTILISEZ-LE À VOS PROPRES RISQUES ET UTILISEZ TOUJOURS LE BON SENS.

- L'assemblage incorrect du Treepod Stand (cadre de suspension) de TreePod peut entraîner une défaillance et une possible blessure ou pire.
- Si utilisé incorrectement ou si des forces importantes sont appliquées sur le côté du Treepod Stand (cadre de suspension) de TreePod ou par une utilisation mouvementée, le Treepod Stand (cadre de suspension) de TreePod peut basculer et causer des dommages ou des préjudices importants aux utilisateurs et aux alentours.
- Assurez-vous que la zone autour et au dessus de laquelle le Treepod Stand (cadre de suspension) de TreePod est érigée, soit plane, régulière et libre de tous obstacles, dangers et ne soit pas près ou sur des bords de précipices, dénivellations ou autres obstacles présentant un danger si le Treepod Stand (cadre de suspension) de TreePod bouge ou bascule.
- NE laissez PAS le Treepod Stand (cadre de suspension) de TreePod érigé ou NE l'utilisez PAS durant un VENT VIOLENT ou un temps orageux car il peut être renversé et peut attirer la foudre. Si le Treepod Stand (cadre de suspension) de TreePod est renversé il peut endommager l'environnement autour et ou blesser les personnes dans le TreePod ou dans le voisinage.

- NE positionnez PAS le TreePod à une hauteur où l'anneau inférieur est à plus de 1,2 m (4 pied) du sol pour assurer que l'échelle rétractable de TreePod touche TOUJOURS le sol SI votre TreePod a une échelle rétractable.
- Assurez-vous qu'il n'y a pas d'obstacles, personnes, projections ou dangers en dessous ou à proximité du Treepod Stand (cadre de suspension) de TreePod pouvant rendre le Treepod Stand (cadre de suspension) de Treepod instable ou incliné et pouvant blesser l'utilisateur ou les utilisateurs lors d'une chute.
- Ne dépassez JAMAIS 227 kg (500 lb) en poids dans le TreePod ou suspendus au Treepod Stand (cadre de suspension) de TreePod
- Assurez-vous que les éléments du Treepod Stand (cadre de suspension) de TreePod et le TreePod ont été installés correctement avant de les utiliser.
- Une surveillance par un adulte est toujours requise quand des mineurs utilisent le TreePod.
- Ne placez pas le TreePod ou le Treepod Stand (cadre de suspension) de Treepod en face d'une voie piétonne, cyclable ou destinée à une autre circulation.
- N'UTILISEZ AUCUN COMPOSANT, PIÈCE, OUTIL OU MATÉRIEL AUTRE QUE CEUX INCLUS DANS L'EMBALLAGE DU TREEPOD STAND OU RECOMMANDÉ DANS CE MANUEL.
- Le TreePod et le Treepod Stand (cadre de suspension) de TreePod ne sont pas insensibles aux dommages et à l'usure. LE TREEPOD ET LE TREEPOD STAND (CADRE DE SUSPENSION) DE TREEPOD DOIVENT ÊTRE CORRECTEMENT ENTRETENUS ET INSPECTÉS AVANT CHAQUE UTILISATION. LE MANQUE À INSPECTER ET À ENTREtenir LE TREEPOD AVANT CHAQUE UTILISATION PEUT ENTRAINER UNE BLESSURE OU LA MORT.
- N'utilisez PAS le TreePod ou le Treepod Stand (cadre de suspension) de TreePod si vous êtes enceinte car il y a un risque de chute et un danger accru !

LE MANQUE À:

- UTILISER LE BON SENS,
- UTILISER LE TREEPOD ET LE TREEPOD STAND (CADRE DE SUSPENSION) DE TREEPOD COMME RECOMMANDÉ DANS CE MANUEL ET À
- TENIR COMPTE DES AVERTISSEMENTS ET DES INSTRUCTIONS DE CE MANUEL

AUGMENTE DE FAÇON IMPORTANTE LE RISQUE BLESSURE GRAVE OU DE MORT.

UTILISATION PRÉVUE ET NON UTILISATIONS :

Le Treepod Stand (cadre de suspension) de TreePod est conçu spécifiquement pour le TreePod prévu pour la détente. NE sautez JAMAIS dans le TreePod et ne l'utilisez JAMAIS comme un trampoline ou une balançoire. Ces activités peuvent provoquer le renversement du Treepod Stand (cadre de suspension) de TreePod ou causer autrement un dommage au Treepod ou au Treepod Stand (cadre de suspension) de TreePod et mettre en danger la sécurité de l'utilisateur et de l'entourage. N'utilisez PAS le Treepod Stand (cadre de suspension) de TreePod pour suspendre tout objet autre que le TreePod. Le Treepod Stand (cadre de suspension) de TreePod ne doit pas être placé près ou sur des bords de précipices, dénivellations ou autres obstacles présentant un danger si le Treepod Stand (cadre de suspension) de TreePod bouge ou bascule. NE fixez pas ou n'attachez PAS le TreePod ou le Treepod Stand (cadre de suspension) de TreePod à une plateforme mobile ou une ancre, elle ne sont pas prévues pour être utilisées pour ces loisirs ou activités. N'essayez PAS d'utiliser ce produit pour autre chose que son utilisation prévue et respectez toujours les limites de hauteur et de poids. N'utilisez pas le Treepod Stand (cadre de suspension) de TreePod dans ou sur un véhicule ou camion en mouvement ou à l'arrêt.

Le TreePod et le Treepod Stand (cadre de suspension) de TreePod ne sont pas prévus pour être utilisés par temps défavorable, violent ou mauvais. Par temps créant des conditions dangereuses, comme une tempête, une forte pluie, un vent violent et ou un orage n'utilisez pas ou ne restez pas dans le TreePod ! Il est fortement recommandé que le TreePod et le Treepod Stand (cadre de suspension) de TreePod soient démontés et stockés pour éviter qu'il ne restent pas et ne soient pas soumis à ces conditions. Laisser le Treepod Stand (cadre de suspension) de TreePod et le

TreePod installés dehors par mauvais temps peut entraîner l'endommagement ou la destruction de ces deux produits. Par vent violent le Treepod Stand (cadre de suspension) de TreePod peut être renversé et causer d'autres dommages. Si le Treepod Stand (cadre de suspension) de TreePod ou le TreePod sont soumis à de telles conditions ils doivent être inspectés en détail avant toute nouvelle utilisation. Assurez-vous de sécher complètement le TreePod avant de le stocker.

QUAND ASSEMBLÉ ET INSTALLÉ, LE TREEPOD EXERCE UNE FORCE IMPORTANTE SUR LA STRUCTURE DE RETENUE, UN GRAND SOIN DOIT ÊTRE EXERCÉ EN UTILISANT LE TREEPOD ET LE TREEPOD STAND (CADRE DE SUSPENSION) DE POUR DIMINUER LE RISQUE DE BLESSURE OU DE MORT SURCHARGER LE TREEPOD OU LE TREEPOD STAND (CADRE DE SUSPENSION) DE TREEPOD AVEC PLUS DE 227 kg (500 lb) AUGMENTE LES FORCES ET PEUT CAUSER LA DÉFAILLANCE DE LA FIXATION, DU TREEPOD OU DES PIÈCES, ENTRAÎNANT DES BLESSURES OU LA MORT.

LE FABRICANT ET LES REVENDEURS DU TREEPOD ET DU TREEPOD STAND (CADRE DE SUSPENSION) DE TREEPOD DÉCLINENT EXPLICITEMENT TOUTE RESPONSABILITÉ POUR TOUT DÉCÈS, PARALYSIE, BLESSURE OU DOMMAGE À PERSONNE OU À UN BIEN POUVANT SURVENIR DE QUELQUE FAÇON QUE CE SOIT LIÉ À L'UTILISATION OU À LA MAUVAISE UTILISATION DE CE PRODUIT.

ENTRETIEN: Le Treepod Stand (cadre de suspension) de TreePod et le Treepod doivent toujours être gardé propre et sec. Il est recommandé de pulvériser un produit de résistance aux UV et aux moisissures pour protéger le tissu des éléments. La pulvérisation doit être refaite tous les deux mois. Le Treepod Stand (cadre de suspension) de TreePod et le TreePod doivent être inspectés avant chaque utilisation pour des dommages au tissu et aux points de suspension. Si un dommage est visible ou soupçonné n'utilisez pas et recherchez des conseils ou faites réparer. Vous pouvez visiter notre site web www.mytreepod.com ou nous contacter à info@mytreepod.com.

STOCKAGE: Quand il n'est pas utilisé, le Treepod Stand (cadre de suspension) de TreePod doit être stocké sec, propre et complètement démonté dans son carton d'origine, dans un environnement sec et hors de la portée des enfants, animaux de compagnie ou autres animaux.

GARANTIE LIMITÉE

Ce produit est garanti contre tout défaut matériel ou de fabrication pendant un (1) an à compter de la date d'achat indiquée sur un reçu valable. CETTE GARANTIE NE COUVRE OU NE COMPREND PAS TOUT DOMMAGE OU DÉFAUT CAUSÉ PAR : L'USURE NORMALE, LES MODIFICATIONS OU ALTÉRATIONS, LE STOCKAGE INCORRECT, LE MAUVAIS ENTRETIEN, OU LES DOMMAGES DÛS À DES ACCIDENTS, À LA NÉGLIGENCE, OU À LA MAUVAISE UTILISATION (Y COMPRIS, SANS Y ÊTRE LIMITÉE, LE MANQUE À SUIVRE DES INSTRUCTIONS ET TOUT UTILISATION NON EXPLICITEMENT DÉCRITE ET APPROUVÉE DANS CE MANUEL).

La garantie en cela ne sera pas honorée pour des produits achetés d'un revendeur non autorisé ou un revendeur secondaire. Les produits non autorisés ou revendus ne sont pas protégés par les normes élevées de qualité et de fiabilité des produits d'origine vendus par les revendeurs autorisés. L'achat d'un revendeur non autorisé vous met en risque d'acquérir un produit contrefait, volé ou remis à neuf et listé comme neuf. Pour faire valoir toute garantie éventuelle vous devrez fournir une preuve d'achat avec le produit.

En dehors du ci-dessus, LE FABRICANT, LES VENDEURS ET REVENDEURS DE CE PRODUIT NE FONT AUCUNE DÉCLARATION OU NE DONNENT AUCUNE GARANTIE, EXPRESSE OU IMPLICITE, CONCERNANT LE PRODUIT, Y COMPRIS SANS LIMITATION, TOUTE GARANTIE DE QUALITÉ MARCHANDE, DE QUALITÉ, OU D'ADAPTATION À UN BUT PARTICULIER. LE FABRICANT, LES VENDEURS ET REVENDEURS NE SAURAIENT ÊTRE TENUS RESPONSABLES DE QUELQUE FAÇON QUE CE SOIT DE DOMMAGES SPÉCIAUX, INDIRECTS, CONSÉCUTIFS OU ACCESSOIRES, QU'ILS SOIT FONDÉS SUR UNE VIOLATION DE CONTRAT, VIOLATION DE GARANTIE, DÉLIT (Y COMPRIS LA NÉGLIGENCE), RESPONSABILITÉ EN MATIÈRE DE PRODUIT OU AUTREMENT, MÊME S'ILS ONT ÉTÉ AVISÉS DE LA POSSIBILITÉ DE TELS DOMMAGES. LA

VIOLATION DES INSTRUCTIONS ET AVERTISSEMENTS AUX PRÉSENTES CONSTITUENT UNE RENONCIATION AUX DEMANDES D'INDEMNITÉS PAR L'UTILISATEUR. L'UTILISATEUR DE TREEPOD ACCÈPTE QUE SON SEUL RECOURS CONTRE LE FABRICANT, LES VENDEURS ET REVENDEURS POUR TOUTE RESPONSABILITÉ, RÉCLAMATIONS OU DOMMAGES, SERA LIMITÉ AU PRIX D'ACHAT DU TREEPOD, ET RENONCE IRRÉVOQUEMENT À TOUTE RÉCLAMATION POUR TOUS AUTRES DOMMAGES QUE CET UTILISATEUR DE TREEPOD POURRAIT AVOIR.

AUTRES AVERTISSEMENTS

L'INSTALLATION DU TREEPOD STAND (CADRE DE SUSPENSION) DE TREEPOD ET DU TREEPOD PEUT IMPLIQUER DES HAUTEURS, PEUT ÊTRE DANGEREUSE ET PEUT ENTRAÎNER UNE BLESSURE OU LA MORT. L'INSTALLATION NE DOIT JAMAIS ÊTRE EFFECTUÉE PAR DES MINEURS ET UN SOIN ET UNE ATTENTION EXTRÊMES DOIVENT ÊTRE OBSERVÉS QUAND ELLE EST EFFECTUÉE PAR DES ADULTES.

INSTRUCCIONES:

PARTES

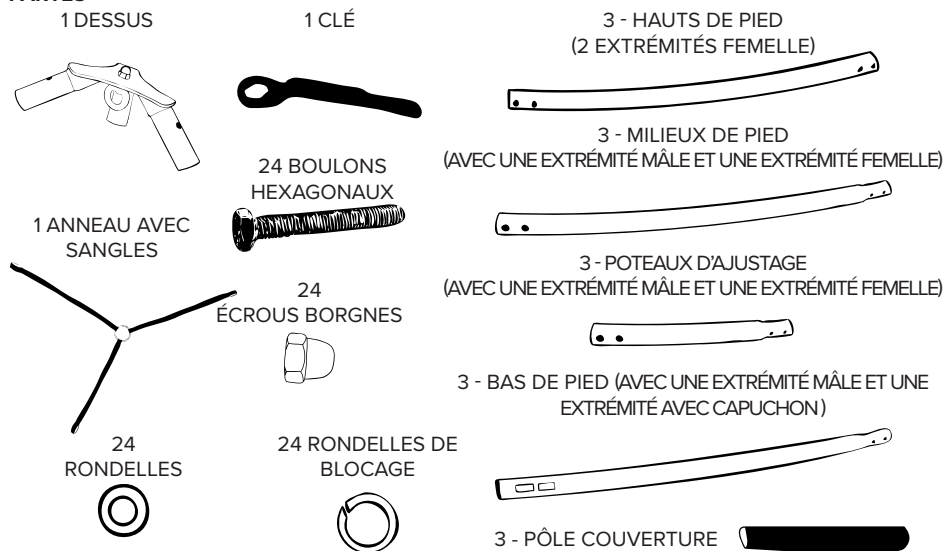

ASSEMBLAGE:

1. Trouvez un sol ferme et plane et assurez-vous qu'il n'y a pas de zones meubles ou autres obstacles pouvant rendre le Treepod Stand (cadre de suspension) de TreePod instable ou incliné.

2. Disposez toutes les pièces en identifiant les sections de chaque pied.

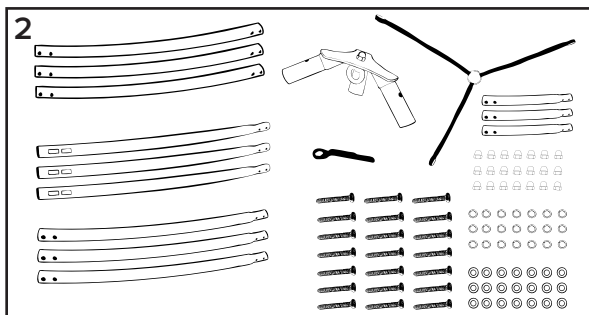

3. Disposez le dessus sur le sol avec les tubes pointant vers le haut et insérez l'extrémité femelle d'un haut de pied dans le dessus. Insérez de l'extérieur les boulons dans les trous pré percés le long du haut de pied. Mettez de l'intérieur une rondelle et une rondelle de blocage sur le boulon. Puis vissez un écrou borgne. Serrez avec la clé pour fixer. Répétez avec les deux autres hauts de pied.

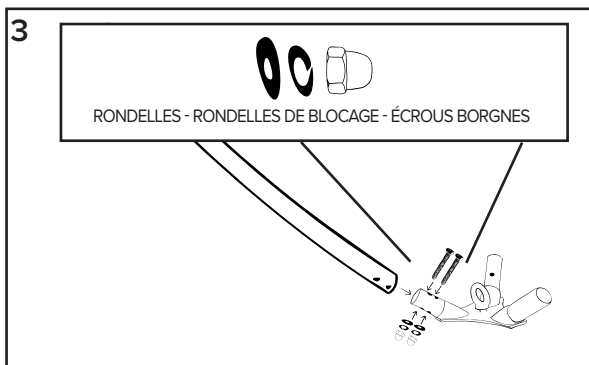

4. Retournez le dessus pour qu'il soit debout sur les pieds.

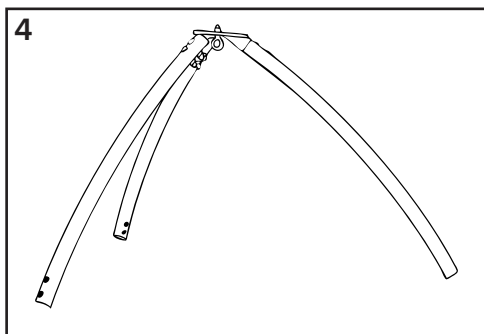

5. Inclinez l'unité partiellement assemblée sur deux de ses supports et faites glisser l'extrémité mâle d'un milieu de pied dans l'extrémité femelle d'un haut de pied. Insérez de l'extérieur les boulons dans les trous pré percés. Mettez de l'intérieur une rondelle et une rondelle de blocage sur le boulon. Puis vissez un écrou borgne. Serrez avec la clé pour fixer. Répétez avec les deux autres milieux de pied.

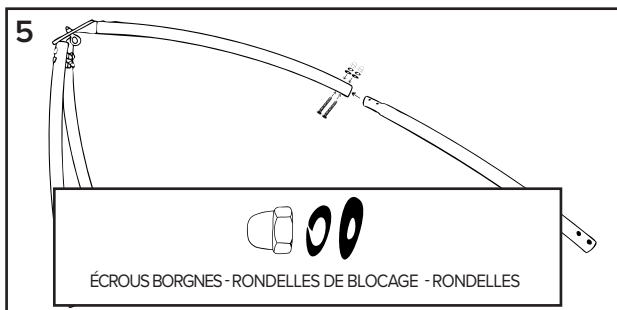

6. Inclinez l'unité partiellement assemblée sur deux de ses supports et faites glisser l'extrémité mâle d'un poteau d'ajustage dans l'extrémité femelle d'un milieu de pied. Insérez de l'extérieur les boulons dans les trous pré percés. Mettez de l'intérieur une rondelle et une rondelle de blocage sur le boulon. Puis vissez un écrou borgne. Serrez avec la clé pour fixer. Répétez avec les deux autres poteaux d'ajustage.

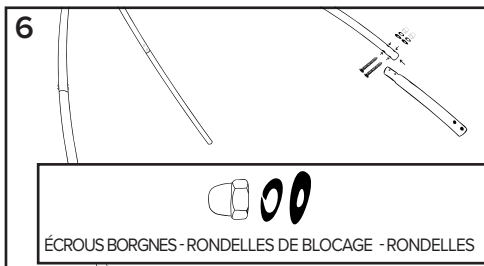

FACULTATIF : Les sections d'ajustage peuvent être enlevées pour une hauteur totale plus basse.

7. Inclinez l'unité partiellement assemblée sur deux de ses supports et faites glisser l'extrémité mâle d'un bas de pied dans l'extrémité femelle d'un poteau d'ajustage ou d'un milieu de pied (si les poteaux d'ajustage sont enlevés). Insérez de l'extérieur les boulons dans les trous pré percés. Mettez de l'intérieur une rondelle et une rondelle de blocage sur le boulon. Puis vissez un écrou borgne. Serrez avec la clé pour fixer. Répétez avec les deux autres bas de pied.

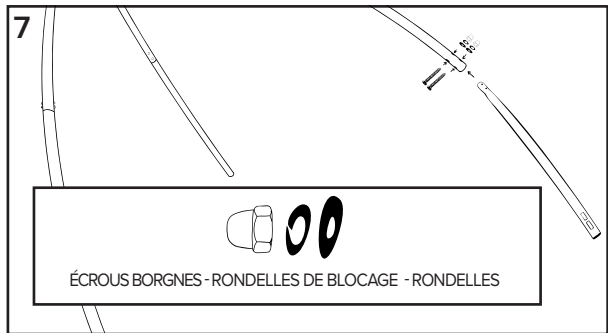

8. Soulevez avec au moins trois personnes le Treepod Stand (cadre de suspension) de TreePod et placez-le à l'endroit voulu pour suspendre le TreePod.

9. Disposez l'anneau à sangles sur le sol au milieu de l'équipement de suspension de TreePod et déroulez les sangles vers chaque pied.

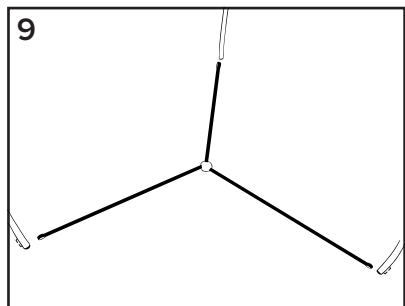

10. Soulevez chaque pied et mettez la boucle cousue de chaque sangle autour des pieds au niveau du sol pour fixer l'équipement de suspension de TreePod.

AVERTISSEMENT - N'ENLEVEZ PAS LES SANGLES LES SANGLES DOIVENT TOUJOURS ÊTRE ATTACHÉES AUX PIEDS. LE RETRAIT DES SANGLES AFFECTERA L'INTÉGRITÉ DE L'ÉQUIPEMENT DE SUSPENSION DE TREEPOD ET SA STABILITÉ ET ANNULERA LA GARANTIE. N'UTILISEZ PAS LE PRODUIT SI LES SANGLES SONT ENDOMMAGÉES OU ONT ÉTÉ ENLEVÉES.

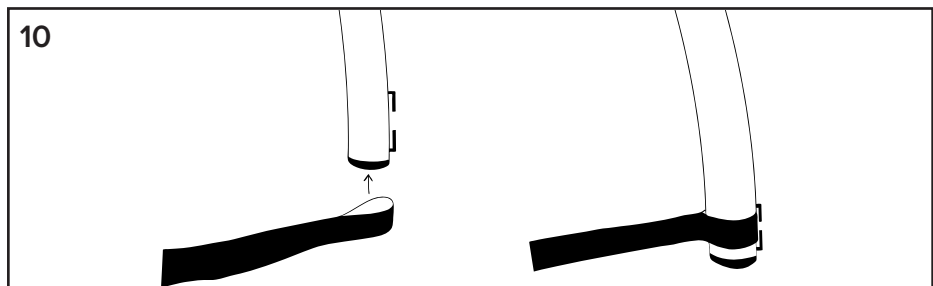

INSTALLATION

1. Lisez complètement et suivez les instructions du manuel de TreePod pour assembler.

2. Fixez le Quick Link, inclus dans l'emballage du TreePod, à la boucle cousue au haut du TreePod et l'anneau soudé au haut de l'équipement de suspension de TreePod. Vissez à fond le verrouillage du Quick Link.

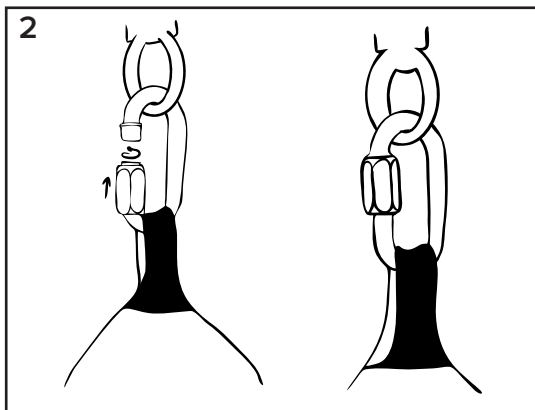

3. Attachez votre TreePod au(x) pied(s) de l'équipement de suspension de TreePod avec les haubans.

REMARQUE : Le nombre de haubans dépendra de votre modèle de TreePod.

Cabana/Lounger : 1 hauban

TreePod Hanging Treehouse/TreePod Plus : 3 haubans

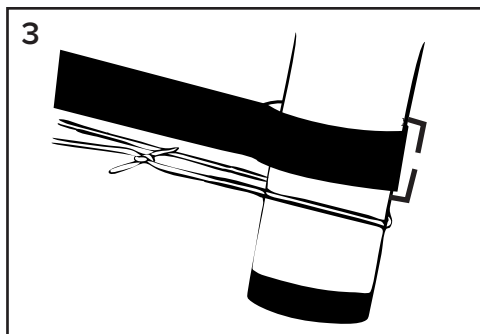

REMARQUE : Vérifiez les nœuds de Quick Link et de haubans pour être sûr que le TreePod est fixé en place.

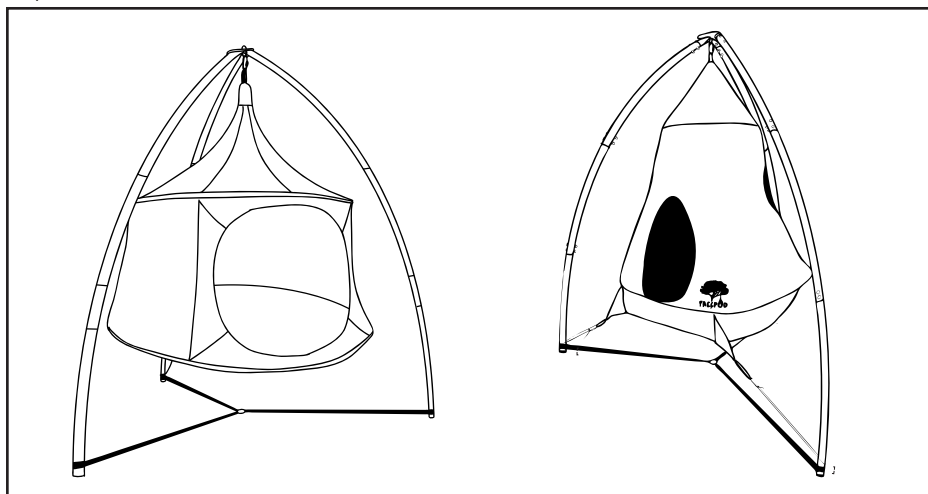

ENTRÉE ET SORTIE DU TREEPOD

Asseyez-vous **TOUJOURS** directement dans le TreePod avec les deux pieds au sol et puis glissez en arrière pour entrer.

Pour sortir du TreePod, asseyez-vous à la porte et mettez les deux pieds au sol puis mettez-vous debout pour sortir. **NE** sautez **PAS** du TreePod ou **NE** sortez **PAS** la tête la première.

Pour des informations supplémentaires ou des questions, visitez www.mytreepod.com ou contactez-nous à info@mytreepod.com

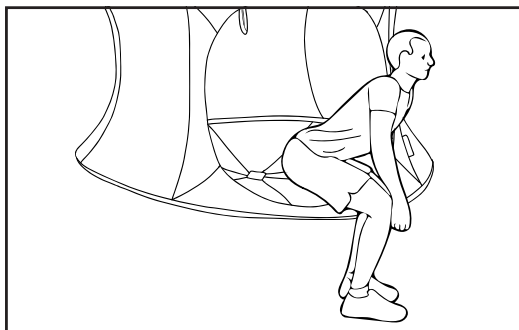
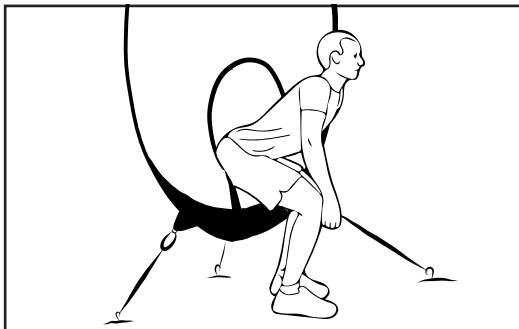

FACULTATIF: Installez le cache des poteaux là où le TreePod touche les poteaux du support TreePod pour une protection supplémentaire.

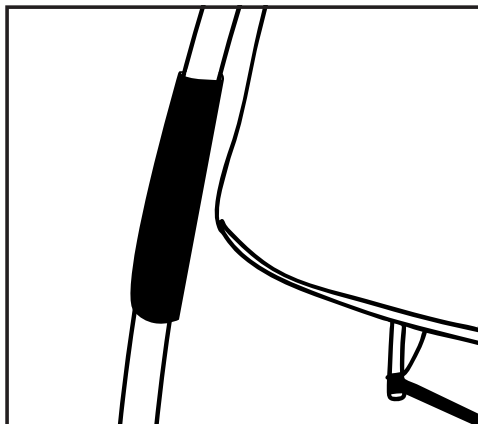



TREEPOD STÄNDER GEBRAUCHSANWEISUNG DEUTSCH

DIESE BEDIENUNGSANLEITUNG ENTHÄLT **WICHTIGE SICHERHEITSHINWEISE UND -RICHTLINIEN**. BEVOR SIE DEN TREEPOD-STÄNDER BENUTZEN, LESEN SIE SICH DIESE BEDIENUNGSANLEITUNG AUFMERKSAM UND VOLLSTÄNDIG DURCH UND STELLEN SIE SICHER, DASS SIE ALLE WARNUNGEN, VORSICHTSMASSNAHMEN, ANLEITUNGEN UND SICHERHEITSHINWEISE VERSTANDEN HABEN UND MIT IHNEN EINVERSTANDEN SIND. LESEN SIE SICH DIE INFORMATIONEN IN DIESER BEDIENUNGSANLEITUNG REGELMÄSSIG DURCH UND **PRÜFEN SIE IHREN TREEPOD SOWIE DEN TREEPOD STÄNDER REGELMÄSSIG** AUF BESCHÄDIGUNGEN UND/ODER ABNUTZUNG. BENUTZEN SIE DEN TREEPOD ODER DEN TREEPOD STÄNDER NICHT, WENN DIESE ANZEICHEN VON SCHÄDEN ODER ABNUTZUNG AUFWEISEN. KONTAKTIEREN SIE DEN VERKÄUFER UND SPRECHEN SIE MIT IHM ÜBER DEN ZUSTAND UND DIE SICHERHEIT IHRES PRODUKTS, FALLS DIESES SICH IN EINEM SCHLECHTEN ZUSTAND BEFINDET. BENUTZEN SIE DEN TREEPOD ODER DEN TREEPOD STÄNDER NICHT, SOFERN SIE NICHT JEGLICHES RISIKO VON VERLETZUNGEN UND/ODER TOD AKZEPTIEREN, DAS BEI DER NUTZUNG ENTSTEHEN KÖNNTE.

ELTERN VON MINDERJÄHRIGEN UND MINDERJÄHRIGE: Minderjährige sollten den TreePod und den TreePod Ständer nicht benutzen, wenn sie nicht ständig von einem befugten Erwachsenen betreut werden. Stellen Sie sicher, dass der TreePod und/oder der TreePod Ständer nur an Orten angebracht werden, wo Minderjährige ohne Aufsicht eines Erwachsenen keinen Zugang zu ihm haben. Minderjährige sollten den TreePod Ständer oder den TreePod niemals alleine aufbauen oder aufstellen. Der TreePod und der TreePod Ständer sollten niemals unbeaufsichtigt bleiben und auch nicht für die unbeaufsichtigte Benutzung durch Minderjährige aufgebaut werden.

Der TreePod und der TreePod Ständer sind für einen Erwachsenen oder mehrere Kinder vorgesehen, **die insgesamt weniger als 227 kg wiegen**. Der TreePod sollte auf einer flachen, ebenen und weichen Oberfläche ohne Hindernisse, Menschen, Vorsprünge oder gefährliche Objekte unterhalb und/oder in der Nähe aufgebaut werden. EIN AUFHÄNGESYSTEM IST NUR SO STARK WIE SEIN SCHWÄCHSTES GLIED, UND ALLE ANLEITUNGEN MÜSSEN BEFOLGT WERDEN. Der TreePod Ständer darf nur so benutzt werden, wie es in dieser Bedienungsanleitung angegeben ist. Die TreePods sind hängende Spielhäuser, die nur so aufgehängt werden dürfen, dass der untere Ring nicht mehr als 1,20 m vom Boden entfernt ist. JEDWEDE NUTZUNG EINES AUFGEHÄNGTEN TREEPODS IST GEFÄHRLICH UND KANN ZU ERNSTHAFTEN VERLETZUNGEN UND/ODER ZUM TOD FÜHREN, SOGAR DANN, WENN DAS GERÄT RICHTIG BENUTZT WIRD. SIE BENUTZEN DAS GERÄT AUF EIGENE GEFAHR. LASSEN SIE JEDERZEIT IHREN GESUNDEN MENSCHENVERSTAND WALTEN.

- Eine unsachgemäße Montage des TreePod Ständers kann zu einem Versagen und möglicherweise zu Verletzungen oder Schlimmerem führen.
- Bei unsachgemäßer Verwendung, wenn große seitliche Kräfte auf den TreePod Ständer wirken oder durch lebhaftere Benutzung kann der TreePod-Ständer umkippen und so Schäden und/oder erhebliche Verletzungen der Benutzer und ihrer Umgebung verursachen.
- Stellen Sie sicher, dass der Bereich, in dem der TreePod Ständer aufgestellt ist, eben und frei von allen Hindernissen, Risiken und/oder Gefahren ist. Nutzen Sie den TreePod Ständer nicht in der Nähe von Klippen, Abhängen oder anderen Hindernissen, die gefährlich werden können, wenn sich der TreePod Stand bewegt oder umkippt.
- Bei HEFTIGEM WIND, STURM ODER GEWITTER darf der TreePod Ständer NICHT aufgebaut und nicht genutzt werden, da er umkippen und/oder Blitze anziehen könnte. Wenn der TreePod Ständer umkippt, kann dies zu Schäden in der Umgebung sowie zu Verletzungen der Personen im TreePod oder in der Nähe führen.

- Hängen Sie den TreePod NICHT in einer Höhe auf, die es ermöglicht, dass der Grundring höher als 4 Fuß (1,20 m) über dem Boden ist. So ist gewährleistet, dass die einziehbare TreePod Leiter IMMER den Boden berührt, WENN Ihr TreePod über eine einziehbare Leiter verfügt.
- Stellen Sie sicher, dass sich keine Hindernisse, Gefahren, Personen oder Vorsprünge unter und/oder in der Nähe des TreePods und des TreePod Ständers befinden, die dazu führen könnten, dass der TreePod Ständer instabil oder schräg steht und dadurch den/die Benutzer bei einem Sturz verletzen könnten.
- Überschreiten Sie zu keinem Zeitpunkt das Gewicht von 500 Pfund (227 kg) im TreePod oder am TreePod Ständer.
- Stellen Sie sicher, dass die Elemente des TreePods und des TreePod Ständers korrekt aufgebaut wurden, bevor Sie diese verwenden.
- Wenn Minderjährige den TreePod und den TreePod Ständer benutzen, ist die Aufsicht durch Erwachsene immer erforderlich.
- Stellen Sie den TreePod oder den TreePod Ständer nicht neben Fußgänger- oder Radwegen bzw. anderen Verkehrswegen auf.
- VERWENDEN SIE KEINE ANDEREN KOMPONENTEN, TEILE, WERKZEUGE ODER MATERIALIEN ALS DIE, DIE IM LIEFERUMFANG DES TREEPOD-PAKETS ENTHALTEN SIND ODER IN DIESEM HANDBUCH EMPFOHLEN WERDEN.
- TreePods und TreePod Ständer sind nicht unempfindlich für Beschädigungen oder Verschleiß. DER TREEPOD UND DER TREEPOD STÄNDER MÜSSEN ORDNUNGSGEMÄSS GEWARTET UND VOR JEDEM GEBRAUCH KONTROLLIERT WERDEN. WENN DER TREEPOD NICHT GEWARTET UND NICHT VOR JEDEM GEBRAUCH ÜBERPRÜFT WIRD, KANN DIES ZU VERLETZUNGEN UND/ODER ZUM TOD FÜHREN.
- Benutzen Sie den TreePod oder TreePod Ständer NICHT, wenn Sie schwanger sind, da eine erhöhte Gefahr durch Fallen oder Stürzen besteht!

WENN:

- KEIN GESUNDER MENSCHENVERSTAND EINGESETZT WIRD,
- DER TREEPOD UND DER TREEPOD STÄNDER NICHT SO GENUTZT WERDEN WIE IN DIESER BEDIENUNGSANLEITUNG BESCHRIEBEN UND
- DIE WARNUNGEN UND ANWEISUNGEN AUS DIESER BEDIENUNGSANLEITUNG NICHT BEACHTET WERDEN,

ERHÖHT DIES DAS RISIKO VON SCHWEREN VERLETZUNGEN UND/ODER TOD ERHEBLICH.

BESTIMMUNGSGEMÄSSE VERWENDUNG UND NICHTVERWENDUNG

Der TreePod Ständer wurde speziell für den TreePod entwickelt, der für ruhiges Spiel und Entspannung gedacht ist. Springen Sie NIEMALS in den TreePod, nutzen Sie den TreePod NIE als Trampolin oder Schaukel. Solche Aktivitäten können dazu führen, dass der TreePod Ständer umkippt oder dass der TreePod und/oder der TreePod Ständer auf andere Weise beschädigt werden und somit die Sicherheit des Benutzers sowie die Umgebung gefährden. Benutzen Sie den TreePod Ständer NICHT, um andere Produkte oder Gegenstände als den TreePod aufzuhängen. Stellen Sie den TreePod Ständer nicht in der Nähe von Klippen, Abhängen oder anderen Hindernissen auf, die gefährlich werden können, wenn sich der TreePod Ständer bewegt oder umkippt. Befestigen Sie den TreePod oder TreePod Ständer NICHT an einer beweglichen Plattform oder einem Anker – für derlei Einsatz oder Aktivitäten sind sie nicht konzipiert. Verwenden Sie dieses Produkt NICHT für einen anderen als den vorgesehenen Zweck, und beachten Sie jederzeit die Größen- und Gewichtsbeschränkungen. Verwenden Sie den TreePod Ständer nicht in oder auf einem Fahrzeug oder Lastwagen, unabhängig davon, ob sich das Fahrzeug bewegt oder nicht.

Der TreePod und der TreePod Ständer sind nicht für den Einsatz bei schlechtem Wetter, extremer Witterung oder Unwetter vorgesehen. Verwenden Sie den TreePod sowie den TreePod Ständer nicht, wenn das Wetter gefährliche Bedingungen wie Stürme, Starkregen, starke Winde und/oder Blitze verursachen kann. Bei solchen Bedingungen wird dringend empfohlen, den TreePod und den TreePod Ständer abzubauen und einzulagern, um Schäden zu vermeiden. Wenn der TreePod oder der TreePod Ständer bei schlechtem Wetter im Freien aufgebaut oder genutzt werden, kann dies zu Schäden an bzw. einer Zerstörung der beiden Produkte führen. Bei starkem Wind kann der TreePod Ständer umkippen und Schäden verursachen. Wenn der TreePod und/oder der TreePod Ständer solchen Bedingungen ausgesetzt sind bzw. waren, müssen sie vor einer weiteren Benutzung genau auf Schäden kontrolliert werden. Stellen Sie sicher, dass der TreePod vollständig trocken ist, bevor Sie ihn einlagern.

TREEPOD STÄNDER GEBRAUCHSANWEISUNG - DEUTSCH

SOBALD DER TREEPOD MONTIERT UND AUFGEHÄNGT IST, SETZT ER DIE AUFHÄNGESTRUKTUR ERHEBLICHER BELASTUNG AUS. BEI DER NUTZUNG DES TREEPODS UND DES TREEPOD STÄNDERS IST GROSSE VORSICHT GEBOTEN, UM DAS RISIKO VON VERLETZUNGEN UND/ODER TOD ZU REDUZIEREN. WENN DER TREEPOD ODER DER TREEPOD STÄNDER MIT EINEM GEWICHT VON MEHR ALS 227 KG BELASTET WERDEN, KANN DIES ZU EINER KRAFTVERSTÄRKUNG FÜHREN. DIES KANN IN EINEM VERSAGEN DES ANKERS UND/ODER ANDERER TEILE UND DAMIT ZU VERLETZUNGEN ODER ZUM TOD FÜHREN. DER HERSTELLER UND DIE VERKÄUFER DES TREEPODS UND DES TREEPOD STÄNDERS LEHNEN AUSDRÜCKLICH JEGLICHE VERANTWORTUNG UND HAFTUNG FÜR TODESFÄLLE, LÄHMUNGEN, VERLETZUNGEN UND/ODER SCHÄDEN AN PERSONEN ODER EIGENTUM AB, DIE DURCH DIE NUTZUNG/DEN MISSBRAUCH DIESER PRODUKTE ENTSTEHEN ODER IN IRGEND EINER WEISE DAMIT ZUSAMMENHÄNGEN.

WARTUNG: Der TreePod sowie der TreePod Ständer sollten immer sauber und trocken gehalten werden. Um das Gewebe des TreePods vor Witterungseinflüssen zu schützen, wird empfohlen, alle zwei Monate UV-Schutz-Spray sowie Anti-Schimmel-Spray aufzutragen. Der TreePod und der TreePod Ständer sollten vor jedem Gebrauch auf Schäden am Gewebe und an den Aufhängepunkten untersucht werden. Wenn ein Schaden vermutet wird oder sichtbar ist, verwenden Sie die Produkte nicht, sondern lassen Sie sie überprüfen und reparieren. Für weitere Informationen besuchen Sie unsere Webseite www.mytreepod.com oder kontaktieren Sie uns unter info@mytreepod.com

AUFBEWAHRUNG: Wenn der TreePod Ständer nicht benutzt wird, sollte er trocken, sauber, komplett zerlegt und in der Originalverpackung in einer trockenen Umgebung und außerhalb der Reichweite von Kindern, Haustieren oder anderen Tieren aufbewahrt werden.

GARANTIEBESCHRÄNKUNG

Für dieses Produkt wird eine Garantie auf Material- oder Herstellungsdefekte von einem (1) Jahr (ab Kaufdatum, wie auf einer gültigen Quittung angegeben) übernommen. DIESE GARANTIE ERSTRECKT SICH NICHT AUF SCHÄDEN ODER MÄNGEL, DIE VERURSACHT WERDEN DURCH: NORMALE ABNUTZUNG, MODIFIKATIONEN ODER ÄNDERUNGEN, FALSCHES LAGERUNG, SCHLECHTE WARTUNG UND/ODER SCHÄDEN AUFGRUND VON UNFÄLLEN, FAHRLÄSSIGKEIT/VERNACHLÄSSIGUNG ODER FALSCHER NUTZUNG (EINSCHLIESSLICH, ABER NICHT BESCHRÄNKT AUF DIE NICHT-EINHALTUNG DER ANWEISUNGEN UND JEDLICHER NUTZUNG, DIE NICHT AUSDRÜCKLICH IN DIESER BEDIENUNGSANLEITUNG BESCHRIEBEN UND GENEHMIGT WURDE).

Die hier beschriebene Garantie wird nicht für Produkte gewährt, die über einen nicht autorisierten Händler oder Wiederverkäufer erworben wurden. Nicht autorisierte und/oder weiterverkaufte Produkte erfüllen nicht die hohen Qualitätsstandards und die Zuverlässigkeit der Originalprodukte, die von autorisierten Händlern verkauft werden. Wenn Sie bei einem nicht autorisierten Händler kaufen, erwerben Sie unter Umständen ein Produkt, das gefälscht, gestohlen oder wiederaufbereitet ist und als neu gelistet wird. Um eine eventuelle Garantie einlösen zu können, müssen Sie einen Kaufbeleg mit dem Produkt vorlegen.

BIS AUF DIE OBEN BESCHRIEBENEN ÜBERNEHMEN DIE HERSTELLER, VERKÄUFER UND WIEDERVERKÄUFER DIESES PRODUKTES KEINE WEITEREN GARANTIE UND/ODER ÜBERNAHMEN, WEDER AUSDRÜCKLICH ODER IMPLIZIERT, BEZÜGLICH DES PRODUKTES SOWIE (EINSCHLIESSLICH OHNE BESCHRÄNKUNG) FÜR JEGLICHE GEWÄHRLEISTUNGEN BZGL. HANDELSFÄHIGKEIT, QUALITÄT ODER EIGNUNG FÜR EINEN BESTIMMTEN ZWECK. HERSTELLER, VERKÄUFER UND WIEDERVERKÄUFER HAFTEN IN KEINER WEISE FÜR BESONDERE, INDIREKTE ODER DIREKTE FOLGE- ODER NEBENSCHÄDEN, UNABHÄNGIG DAVON, OB DIESE AUF VERTRAGSBRUCH, GARANTIEVERLETZUNG, UNSACHGEMÄSSER NUTZUNG (EINSCHLIESSLICH FAHRLÄSSIGKEIT), PRODUKTHAFTUNG ODER ANDERWEITIGEN FAKTOREN BERUHEN, SELBST WENN SIE AUF DIE MÖGLICHKEIT SOLCHER SCHÄDEN HINGEWIESEN WURDEN. VERSTÖSSE GEGEN DIE IN DIESER BEDIENUNGSANLEITUNG ENTHALTENEN ANWEISUNGEN UND WARNUNGEN GELTEN ALS VERZICHT AUF ANSPRÜCHE DES NUTZERS. DER TREEPOD-NUTZER AKZEPTIERT, DASS SEINE RECHTSMITTEL GEGEN DEN HERSTELLER, DIE VERKÄUFER UND WIEDERVERKÄUFER BEZÜGLICH JEDLICHER HAFTUNG, ANSPRÜCHE ODER SCHÄDEN AUF DEN KAUFPREIS DES TREEPOD BESCHRÄNKT SIND UND UND VERZICHTET UNWIDERRUFLICH AUF ALLE ANSPRÜCHE FÜR SONSTIGE SCHÄDEN, DIE ER/SIE ALS TREEPOD-NUTZER HABEN KÖNNTE.

WEITERE WARNHINWEISE

BEIM AUFBAU DES TREEPOD STÄNDERS SOWIE BEI DER ANBRINGUNG DES TREEPODS KANN ES VORKOMMEN, DASS HÖHENUNTERSCHIEDE BEWÄLTIGT WERDEN MÜSSEN. DIES KANN GEFÄHRLICH SEIN UND ZU VERLETZUNGEN UND/ODER ZUM TOD FÜHREN. DER AUFBAU UND DIE ANBRINGUNG DÜRFEN NIEMALS VON MINDERJÄHRIGEN DURCHGEFÜHRT WERDEN, UND BEI DER AUSFÜHRUNG DURCH ERWACHSENE IST ÄUSSERSTE VORSICHT GEBOTEN.

AUFBAUANLEITUNG:

LIEFERUMFANG

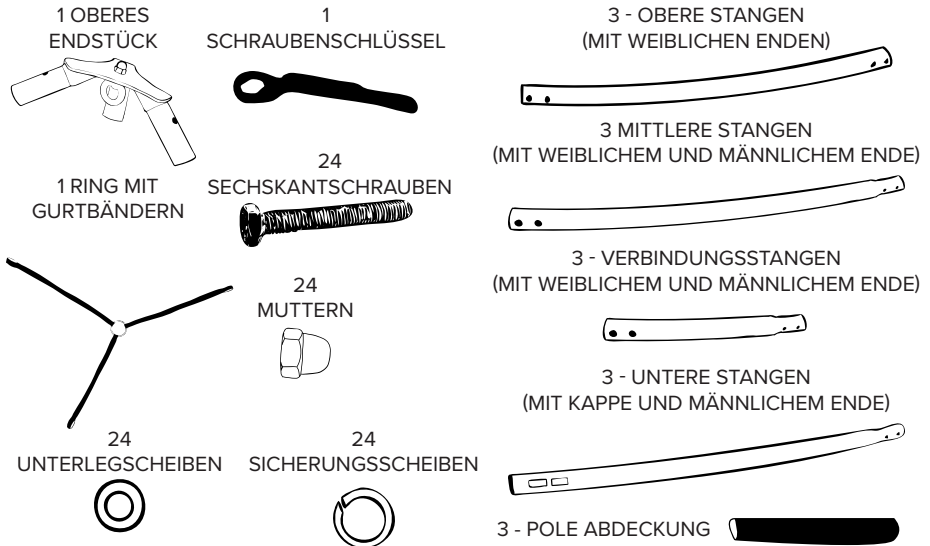

AUFBAU:

1. Finden Sie eine stabile, eben Fläche ohne weiche Stellen und ohne Hindernisse auf dem Boden, die den TreePod Ständer instabil machen oder dazu führen, dass er schräg steht.

2. Nehmen Sie alle Teile aus der Verpackung und legen Sie diese sortiert zurecht.

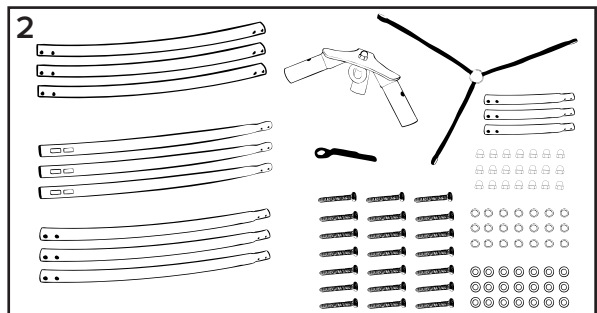

3. Legen Sie das obere Endstück so auf den Boden, dass die Schenkel nach oben zeigen. Stecken Sie das weibliche Ende einer oberen Stange in das Endstück. Setzen Sie von außen eine der mitgelieferten Schrauben in das vorgebohrte Loch. Setzen Sie von innen eine Unterlegscheibe, eine Sicherungsscheibe und dann eine Mutter auf. Ziehen Sie die Mutter mit dem Schraubenschlüssel fest an. Wiederholen Sie diesen Vorgang für die beiden anderen oberen Stangen.

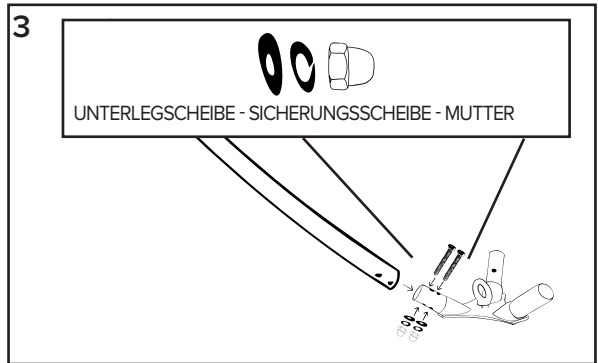

4. Drehen Sie das obere Endstück um, so dass es auf den drei Stangen steht.

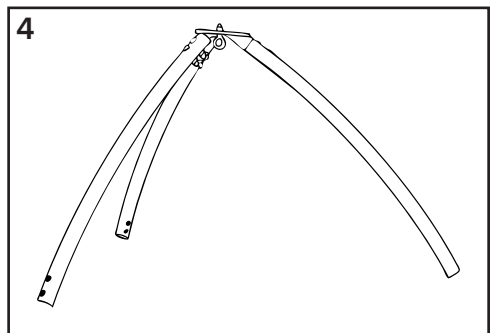

5. Lehnen Sie das Konstrukt zur Seite. Stecken Sie das männliche Ende einer mittleren Stange in das weibliche Ende einer oberen Stange. Setzen Sie von außen eine der mitgelieferten Schrauben in das vorgebohrte Loch. Setzen Sie von innen eine Unterlegscheibe, eine Sicherungsscheibe und dann eine Mutter auf. Ziehen Sie die Mutter mit dem Schraubenschlüssel fest an. Wiederholen Sie diesen Vorgang für die beiden anderen mittleren Stangen.

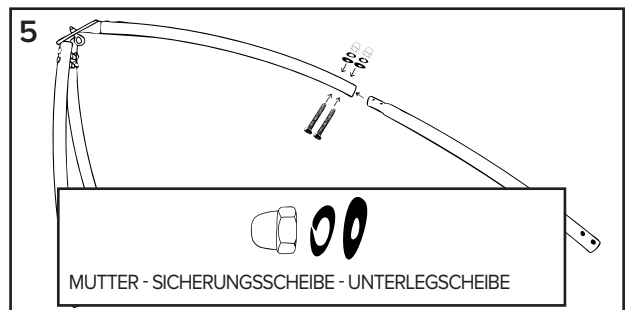

6. Lehnen Sie das Konstrukt zur Seite. Stecken Sie das männliche Ende einer Verbindungsstange in das weibliche Ende einer unteren Stange. Setzen Sie von außen eine der mitgelieferten Schrauben in das vorgebohrte Loch. Setzen Sie von innen eine Unterlegscheibe, eine Sicherungsscheibe und dann eine Mutter auf. Ziehen Sie die Mutter mit dem Schraubenschlüssel fest an. Wiederholen Sie diesen Vorgang für die beiden anderen Verbindungsstangen.

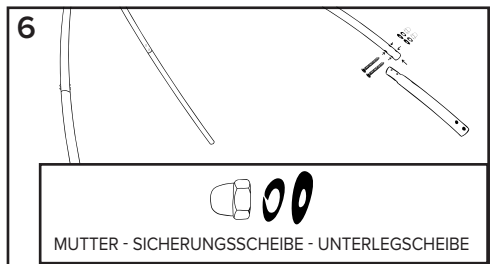

ALTERNATIVE: Wenn Sie den TreePod Ständer nicht ganz so hoch wünschen, können Sie die Verbindungsstangen auch weglassen.

7. Lehnen Sie das Konstrukt zur Seite. Stecken Sie das männliche Ende einer unteren Stange in das weibliche Ende der Verbindungsstange (bzw. einer mittleren Stange, falls Sie die Verbindungsstange weggelassen haben). Setzen Sie von außen eine der mitgelieferten Schrauben in das vorgebohrte Loch. Setzen Sie von innen eine Unterlegscheibe, eine Sicherungsscheibe und dann eine Mutter auf. Ziehen Sie die Mutter mit dem Schraubenschlüssel fest an. Wiederholen Sie diesen Vorgang für die beiden anderen unteren Stangen.

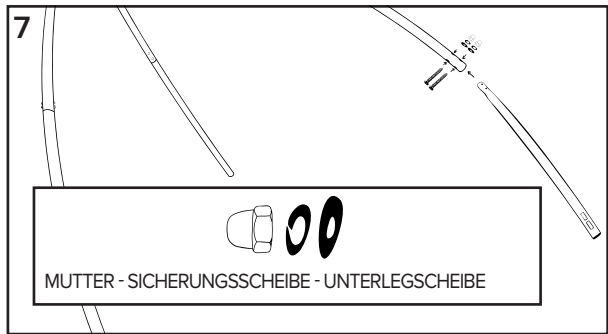

8. Heben Sie den TreePod Ständer mit mindestens drei Personen an und platzieren Sie ihn an der gewünschten Stelle.

9. Legen Sie den Ring mit Gurtbändern in der Mitte des TreePod Ständers auf den Boden. Rollen Sie zu jeder Stange hin ein Gurtband aus.

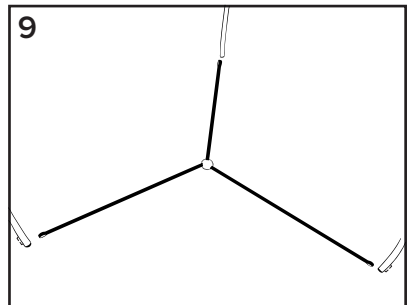

10. Heben Sie jede Stange an und legen Sie die Schlaufe des Gurtbandes auf Bodenhöhe darum, um den TreePod Ständer zu sichern.

WARNUNG: DAS GURT BAND DARF NICHT ENTFERNT WERDEN. ES MUSS JEDERZEIT AN ALLEN STANGEN BEFESTIGT SEIN. DAS ENTFERNEN DES GURT BANDS BEEINTRÄCHTIGT DIE STANDFESTIGKEIT UND STABILITÄT DES TREEPOD STÄNDERS UND FÜHRT ZUM ERLÖSCHEN DER GARANTIE. VERWENDEN SIE DAS PRODUKT NICHT, WENN DAS GURT BAND BESCHÄDIGT IST ODER ENTFERNT WURDE.

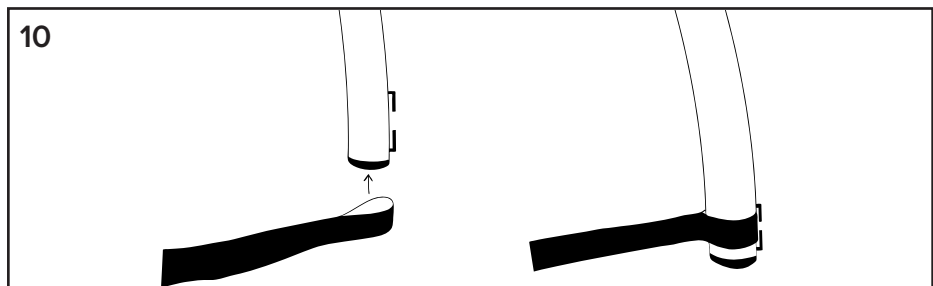

AUFHÄNGUNG

1. Lesen Sie die Aufbauanleitung des TreePods vollständig durch und befolgen Sie die darin enthaltenen Anweisungen.

2. Nutzen Sie den im Lieferumfang des TreePods enthaltenen Quick Link (Karabiner), um den Metall-Ring des TreePod Ständers mit der Stoff-Schleife des TreePods zu verbinden. Schrauben Sie den Quick Link (Karabiner) fest zu, so dass er sicher verschlossen ist.

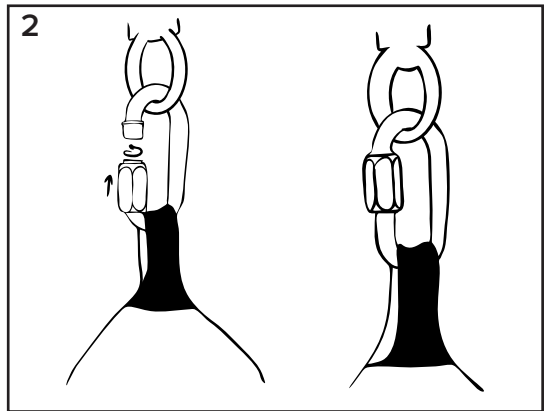

3. Befestigen Sie die Abspannseite des TreePods an den Stangen-Enden des TreePod Ständers. Achten Sie darauf, dass die Knoten der Abspannseite unter dem Gurtband platziert sind.

HINWEIS: Die Anzahl der Abspannseite hängt von Ihrem TreePod Modell ab.

Cabana/Lounger: 1 Abspannseite
TreePod Hängendes Baumhaus / TreePod Plus: 3 Abspannseite

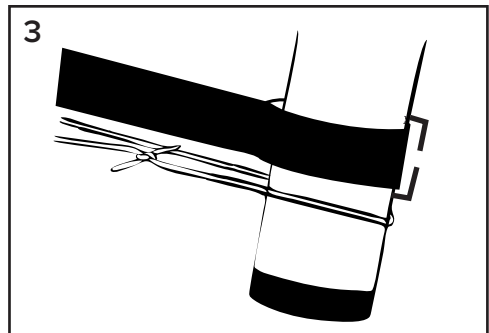

HINWEIS: Überprüfen Sie den Quick Link (Karabiner) sowie die Abspannseite, um sicherzustellen, dass der TreePod sicher befestigt ist.

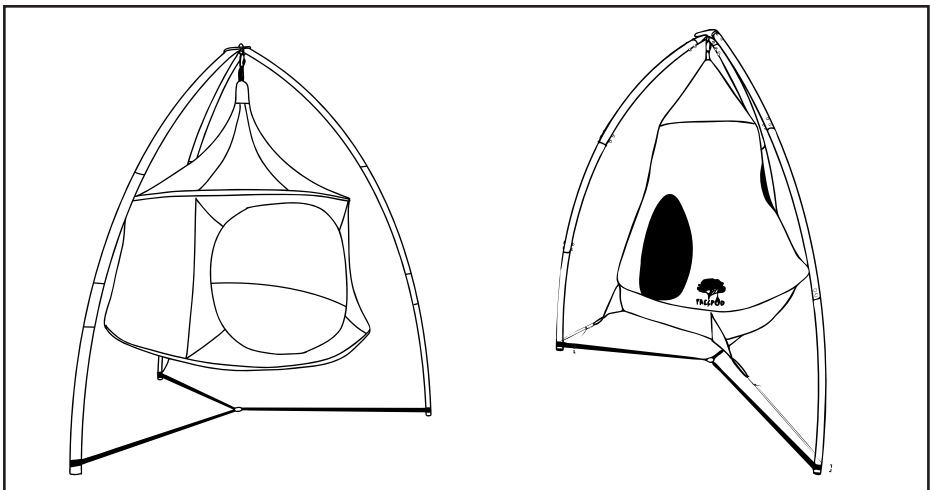

IN DEN TREEPOD EIN- UND AUSSTEIGEN

Setzen Sie sich **IMMER** rückwärts, mit beiden Füßen am Boden in den TreePod, und rutschen Sie dann nach hinten, um vollständig hineinzukommen.

Um den TreePod zu verlassen, setzen Sie sich in die Türöffnung, stellen Sie beide Füße auf den Boden und stehen Sie dann auf. Springen Sie **NICHT** aus dem TreePod heraus und gehen Sie nicht mit dem Kopf voran heraus.

Für weitere Informationen und bei Fragen besuchen Sie bitte www.mytreepod.com oder kontaktieren Sie uns unter info@mytreepod.com

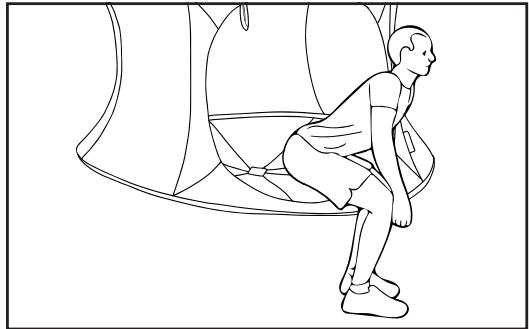
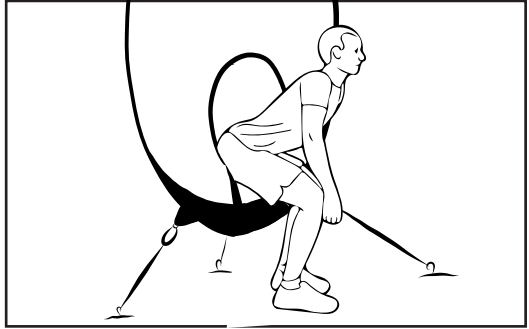

ALTERNATIVE: Installieren Sie die Stangenabdeckung an Stellen, an denen der TreePod die Stangen des TreePod-Ständers berührt, um zusätzlichen Schutz zu bieten.

