

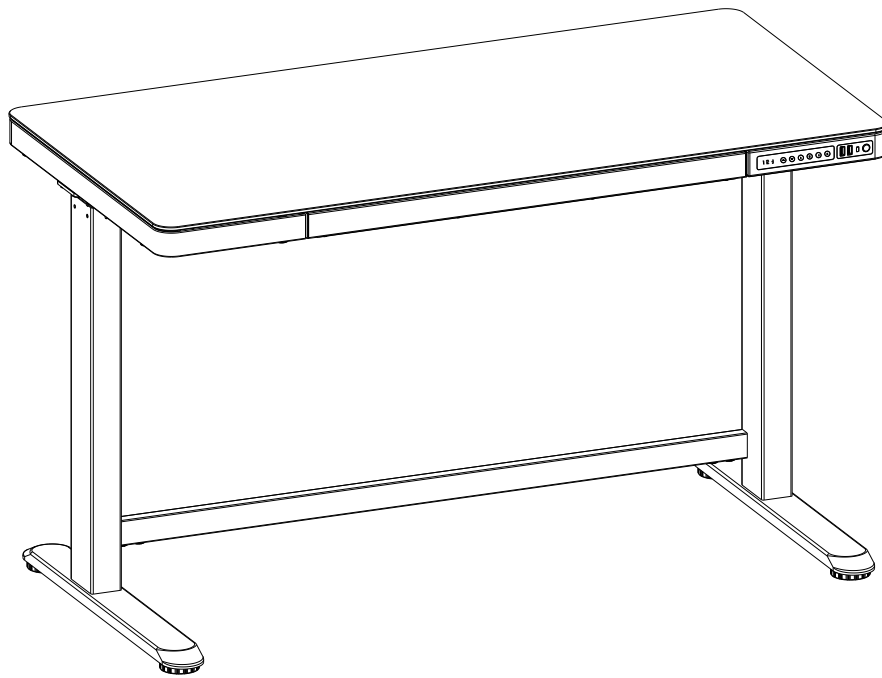

LIFETIME[®]

KIDSROOMS



WWW.LIFETIMEKIDSROOMS.COM

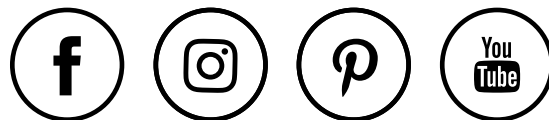

Item No.: ART.340

Installation guide

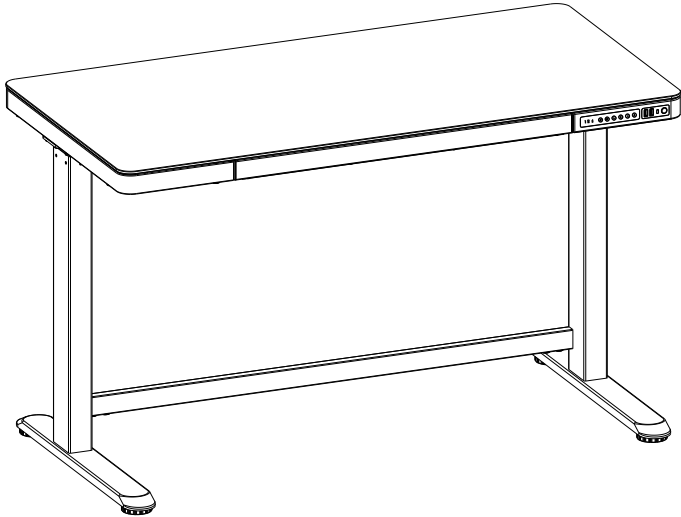

Accessory list

Attention: The drawings below are for guidance only and they may differ slightly from the product and fittings received. Please contact our customer service department should you have any queries.

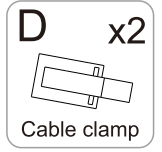
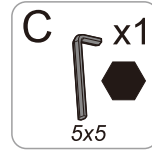
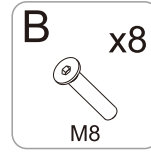
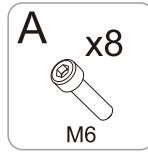

Technical data

Max. Weight Capacity	50KG
Height Range	720-1210mm
Drawer Stroke	230mm
Charging Ports/ Child Lock	

Component list

- 1. Tabletop X1
- 2. Lifting columns X1
- 3. Feet X2
- 4. Power plug X1

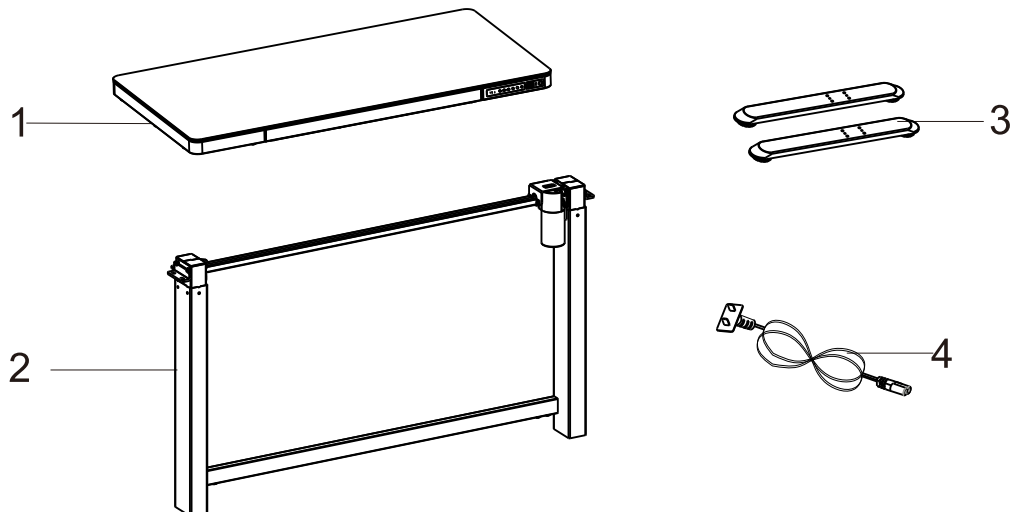

STEP 1

Install the tabletop and the lifting columns

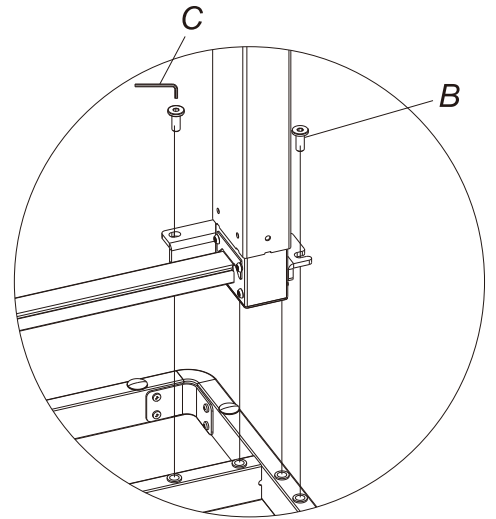
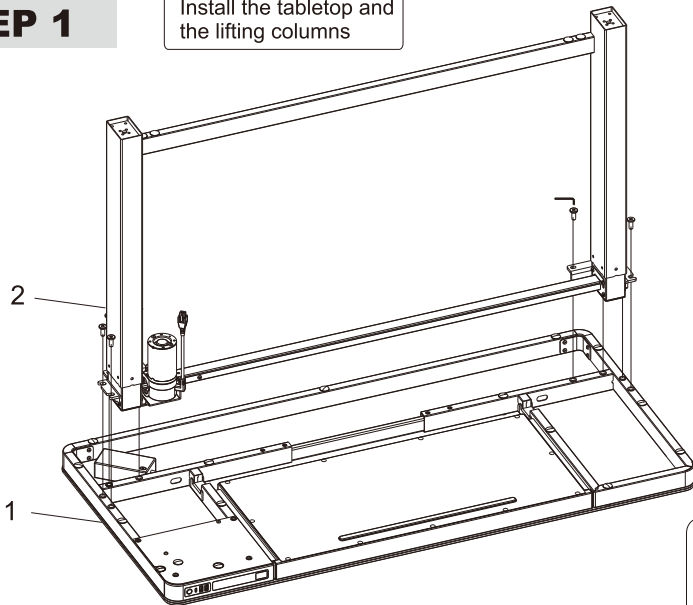

Use a hexagon allen key(C) and M8 screws to assemble the tabletop(1) and lifting columns(2).
Note: Do not touch the surface directly to the ground during installation to avoid scratching the tabletop by sharp objects.

STEP 2

Install the feet

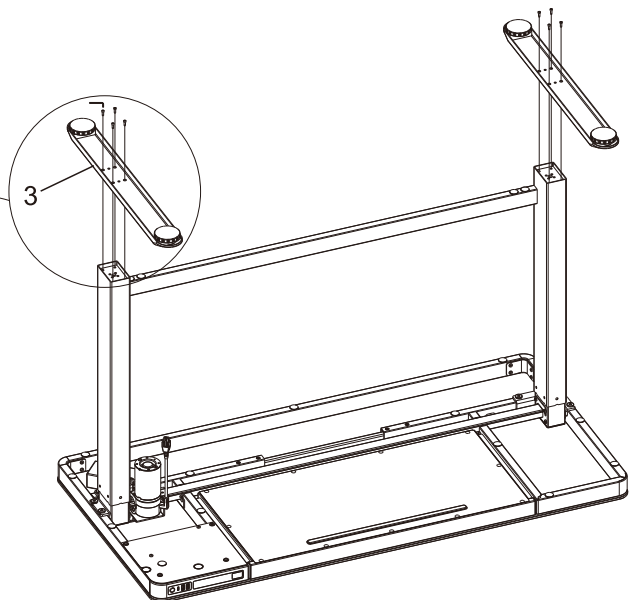
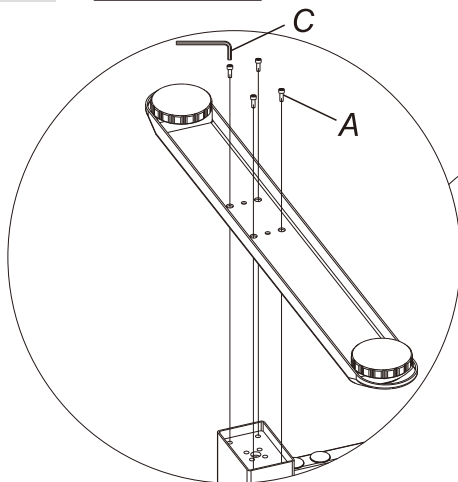

Use a hexagon allen key(C) and M6 screws(Ax8) to install the feet to the lifting columns. Pay attention to the orientation.

STEP 3

Install the motor and power lines

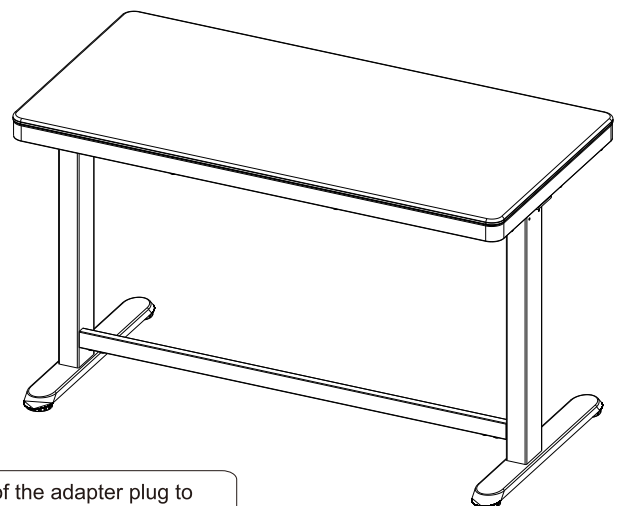
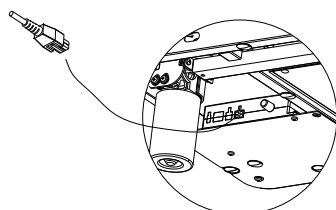
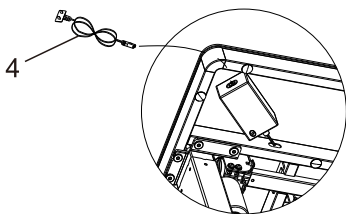

Connect the motor plug to the control box, then connect one side of the adapter plug to the adapter, another side to the power line.
Note: the motor and power lines can be fixed by cable clamp according to actual use.

Operation Instruction

Key button

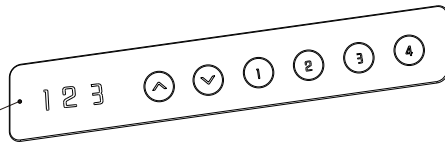

LED Screen

1. Touch the up/down button to adjust the height of the desk; keep pressing the up/down button for 2 seconds to continue adjust the height of the desk; the desktop runs to the lowest point and displays bot; the desktop runs to the highest point, displays top.
2. key button: 1,2,3,4 are the four height memory keys, long press the button about 3 seconds can record the current height;
3. Press the 3 and the 4 buttons simultaneously, long press for 5 seconds, the screen will show RST direction, keep pressing to achieve the reset. Type-C Output: 5V3A/9V2A/12V1.5A; Type-A Output: 3.6-6.5V2.4A/6.5-9V2A/12V1.5A; Total output power of single port: 18W Max. When the desk is lifting, the output will be stopped; when lifting stops, the output will be restarted.
5. Short press the "LOCK" button to achieve the child lock function, so as to avoid accidentally touch and guarantee the safety of children; The key lock and unlock is switchable, screen will show "Loc" when the desk is locked.
6. Sensitivity switch, long press the up and down button simultaneously, the anti-collision function will be closed when the screen shows "A-0"; the sensitivity is at 1 level when the screen shows "A-1", the sensitivity is at 2 level when the screen shows "A-2", the sensitivity is at 3 level when the screen shows "A-3", the 3 level is the most sensitive.

● Troubleshooting:

- a. Reset: When the LED shows "E01", press "▼" button until the desk reaches its lowest height and rebounds to stop, it means the reset has been finished.
- b. When it doesn't work and the LED shows "E02", please retry 18 mins later.
- c. If the "▼" button doesn't work, please check the cable connection and then cut off the power for at least 10 seconds. Reconnect to the power and press "▼" button to start the reset process when it shows the "E01".
- d. If all these above process are inefficient, plz contact our customer service.

Common fault treatment

The following tips will help you detected and eliminate the common fault and error. If the fault you met is not listed below, please contact with your supplier. Only the manufacturer and professionals are capable for investigating and correcting those fault and error.

Fault phenomenon	Method
No response while long pressing down arrow after connected with a power supply	1. Check if all the cables be connected well 2. Contact your supplier or dealer
No response while pressing up arrow/down arrow after connected with a power supply	1. Check if all the cables be connected well 2. Contact your supplier or dealer
Rising in a low speed	1. Check if overloaded, max loading: 50kg; 2. Contact your supplier or dealer
The motor not move as instructed	1. Contact your supplier or dealer
Go down but not go up	1. Reposition 2. Contact your supplier or dealer
Downward sliding	1. Check if overloaded, max loading: 50kg; 2. Contact your supplier or dealer
Frequently Reposition	1. Check if overloaded, max loading: 50kg; 2. Contact your supplier or dealer
Overwork (Duty cycle: Max 2min on/18min OFF)	1. Restart after suspend for 18mins while connecting with power; 2. Contact your supplier or dealer;
Not enough up&down height	1. Press "3" and "4" together for 3 seconds or more, after hearing continuous beeping for twice, it will restore factory settings 2. Contact your supplier or dealer



Attention

1. Power supply: AC100V-240V,50/60Hz
2. Service Environment: 0-40°C
3. Unplug the power plug before cleaning, wipe the dust on surface with slight wet dishcloth when cleaning, be careful not to let the drops into the internal parts, not loose the connector.
4. The electric box contains electronic components, metals, plastics, wires etc., so dispose of it in accordance with each country's environmental legislation, not the general household waste.
5. Check carefully to ensure correct and complete assembly before using.
6. Be familiar with all functions and program settings of the product before first use.
7. Children are forbidden to play on the product because of unforeseen action when playing, so any dangerous consequences caused by this improper action will not be on manufacturers.
8. Slight noise caused by the V-ribbed belt or brake system due to structure will not have any effect on the use of the equipment.
9. Corrosive or abrasive materials are forbidden to clean the equipment. Must ensure that the cleaner used will not pollute the environment.
10. This appliance can be used by children aged from 8 years and above and persons with reduced physical, sensory or mental capabilities or lack of experience and knowledge if they have been given supervision or instruction concerning use of the appliance in a safe way and understand the hazards involved. Children shall not play with the appliance.
11. Cleaning and user maintenance shall not be made by children without supervision.
12. If the supply cord is damaged, it must be replaced by the manufacturer, its service agent or a similarly qualified person in order to avoid a hazard.
13. Please make sure there is no hazard sources in your operating environment. e.g., do not litter the tools around. Always be careful to treat the packaging materials in order to avoid any possible danger, e.g. plastic bag may lead to choking hazard to children.
14. Keep the original package of the equipment if necessary in case of the future use in transportation.

Waste disposal



This marking indicates that this product should not be disposed with other household wastes. To prevent possible harm to the environment or human health from uncontrolled waste disposal, recycle it responsibly to promote the sustainable reuse of material resources. To return your used device, please use the return and collection systems or contact the retailer where the product was purchased. They can take this product for environmental safe recycling.



Artikel Nr.: 340

Installationsanleitung

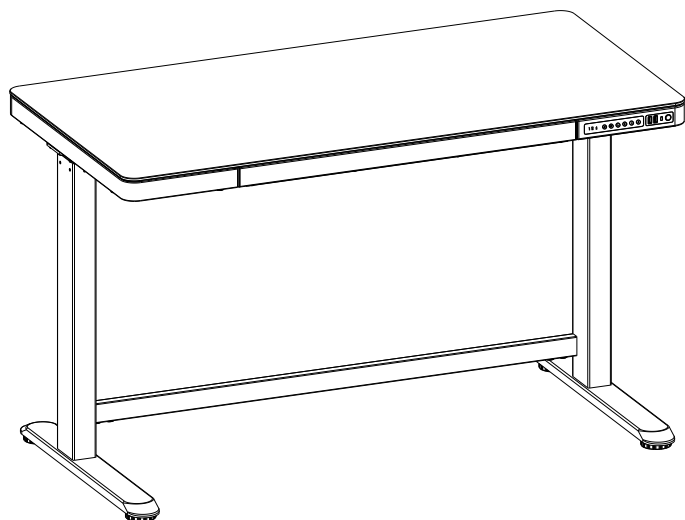

Zubehörübersicht

Achtung: Die folgenden Zeichnungen dienen nur zur Orientierung und können von den erhaltenen Produkten und Beschlägen ein wenig abweichen. Bei Fragen bitte unsere Kunden Serviceabteilung kontaktieren.

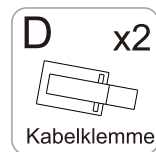
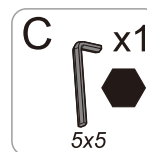
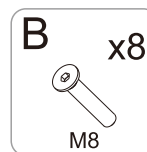
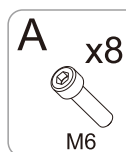

Technische Daten

Max. Belastung	50KG
Höhenverstellbar	720-1210mm
Schubladenauszug	230mm
Ladeanschlüsse / Kindersicherung	

Komponentenübersicht

1. Schreibtischplatte x 1
2. Hubsäulen x 1
3. Füße x 2
4. Netzstecker x 1

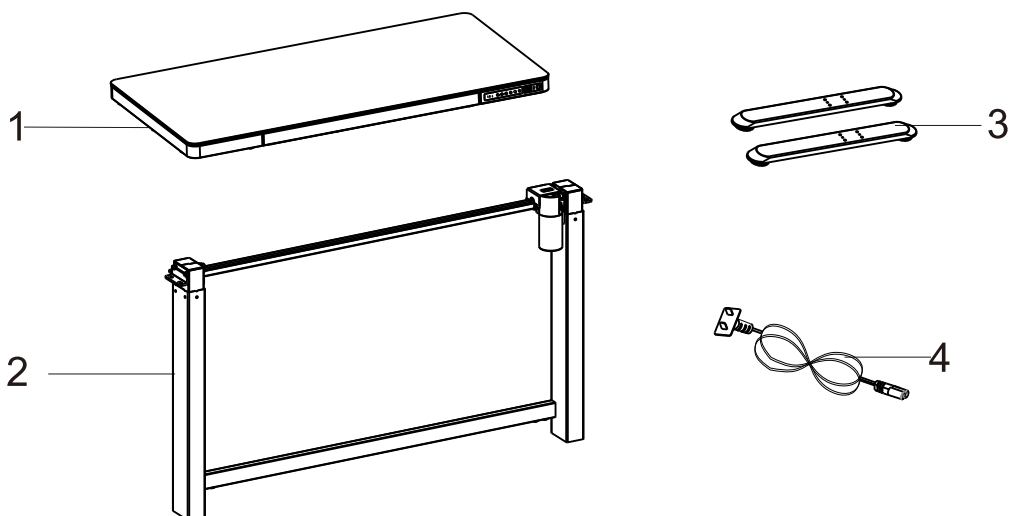

SCHRITT 1

Montieren Sie die Tischplatte und die Hubsäulen

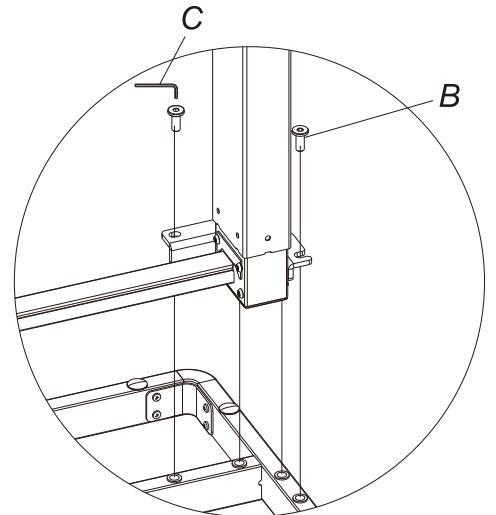
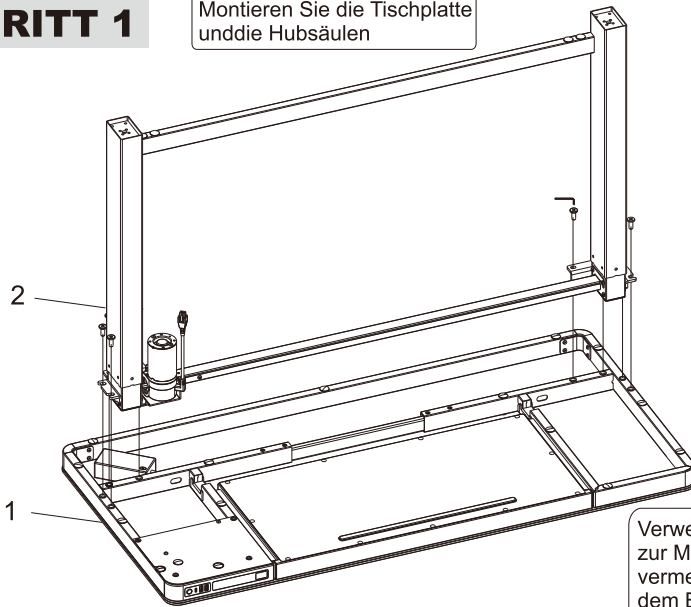

Verwenden Sie einen Inbusschlüssel (C) und M8-Schrauben (B), zur Montage der Tischplatte (1) und der Hubsäulen (2). Hinweis: Bitte vermeiden Sie den direkten Kontakt der Tischplattenoberfläche mit dem Boden während der Montage, um ein Verkratzen der Tischplatte durch scharfe Gegenstände zu vermeiden.

SCHRITT 2

Montiere die FüÙe

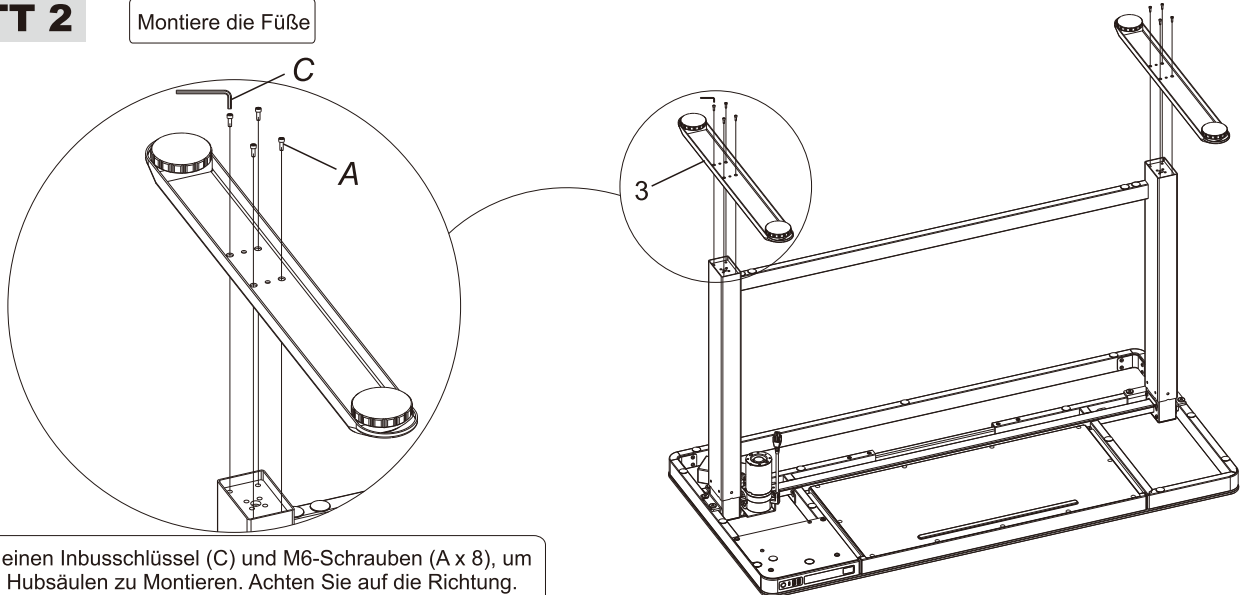

Verwenden Sie einen Inbusschlüssel (C) und M6-Schrauben (A x 8), um die FüÙe an die Hubsäulen zu montieren. Achten Sie auf die Richtung.

SCHRITT 3

Montieren Sie den Motor und den Netzstecker

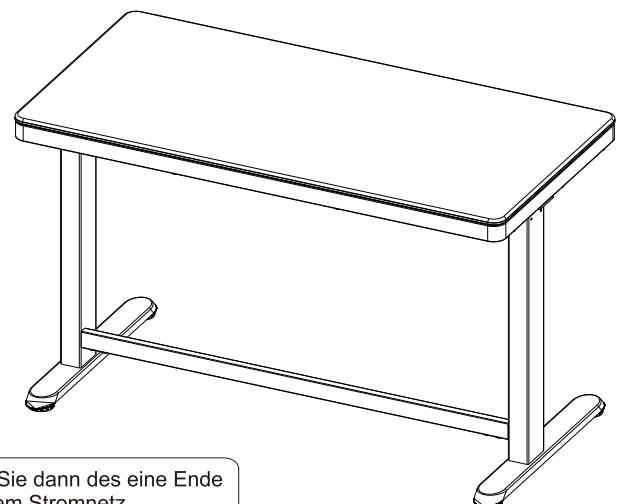
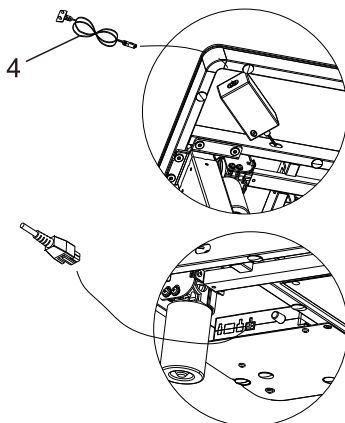

Verbinden Sie den Motorstecker mit der Steuerbox und verbinden Sie dann das eine Ende des Adaptersteckers mit dem Adapter, und das andere Ende mit dem Stromnetz.
Hinweis: Der Motor und die Stromleitungen können nach Bedarf mit einer Kabelklemme befestigt werden.

Bedienungsanleitung

Bedienungspanel

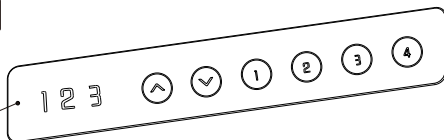

LED-Display

1. Berühren Sie die Auf-/Ab-Taste, um die Höhe des Schreibtisches anzupassen; Halten Sie die Auf-/Ab-Taste 2 Sekunden lang gedrückt, um die Höhenverstellung fortzusetzen; der Schreibtisch geht bis zum tiefsten Punkt und zeigt bot an; der Schreibtisch geht bis zum höchsten Punkt, zeigt top an. 2. Die Tasten: 1,2,3,4 sind die vier Höhenspeichertasten, drücken Sie eine der Tasten ca. 3 Sekunden und die aktuelle Höhe des Schreibtisches wird gespeichert. 3. Drücken Sie gleichzeitig die Tasten 3 und 4, halte Sie 5 Sekunden lang, das Display zeigt RST an. Halten Sie die Tasten gedrückt, um die Zurücksetzung zu erreichen. 4. Der Schreibtisch verfügt über zwei USB-Anschlüsse und einen Typ-C-Anschluss, sie können Elektronik mit Strom versorgen und folgende Ladeprotokolle werden unterstützt: Typ-C-Ausgang: 5V3A/9V2A/12V1.5A; Typ-A-Ausgang: 3,6-6,5V2,4A/6,5-9V2A/12V1,5A; Gesamtausgangsleistung eines einzelnen Anschlusses: Max. 18 W. Wenn die Höhenverstellung betätigt wird, wird der Strom ausgeschaltet und wenn es nicht mehr betätigt wird, ist wieder Strom. 5. Drücken und halten Sie kurz die Taste „LOCK“, um die Kindersicherungssperre zu aktivieren, um ein versehentliches Berühren zu vermeiden und die Sicherheit von den Kindern zu gewährleisten; Die Tastensperre und -entsperrung ist umschaltbar, das Display zeigt „Loc“ an, wenn die Kindersicherungssperre aktiviert ist. 6. Das Antikollisionssystem wird durch langes Drücken der Auf- und Ab-Taste gleichzeitig aktiviert. Wenn der Bildschirm „A-0“ anzeigt ist das Antikollisionssystem nicht aktiviert. Wenn der Bildschirm „A-1“ anzeigt ist die Empfindlichkeit auf Stufe 1. Wenn der Bildschirm „A-2“ anzeigt ist die Empfindlichkeit auf Stufe 2. Wenn der Bildschirm „A-3“ anzeigt ist die Empfindlichkeit auf Stufe 3, diese Stufe ist die empfindlichste Einstellung.

- Fehlerbehebung: Zurücksetzen: Wenn das LED-Display "RST" anzeigt, drücken Sie die Taste "▼", bis der Schreibtisch seine niedrigste Höhe erreicht und zum Stoppen zurückprallt. Dies bedeutet, dass die Zurücksetzung fertiggestellt wurde. Wenn es nicht funktioniert und das LED-Display "E01" oder "E02" anzeigt, versuchen Sie es 18 Minuten später erneut. Funktioniert die Taste „▼“ nicht, überprüfen Sie bitte die Kabelverbindung und unterbrechen Sie dann die Stromversorgung für mindestens 10 Sekunden. Verbinden Sie erneut mit der Stromversorgung und drücken Sie, wenn das LED-Display „RST“ angezeigt, die Taste „▼“, um die Zurücksetzung zu starten. Wenn all diese oben genannten Prozesse ineffizient waren, wenden Sie sich bitte an unseren Kundenservice.

Allgemeine Fehlerbehebung

Die folgenden Tipps helfen Ihnen allgemeine Fehler zu erkennen und zu beseitigen. Wenn der von Ihnen aufgetretene Fehler unten nicht angeführt ist, wenden Sie sich bitte an Ihren Lieferanten. Nur der Hersteller und Fachleute sind in diesem Fall im Stande den Fehler zu untersuchen und zu beheben.

Fehler	Methode
Keine Reaktion beim langen Drücken der Ab-Taste, mit verbundenem Netzteil.	1. Überprüfen Sie, ob alle Kabel korrekt angeschlossen sind 2. Kontaktieren Sie Ihren Lieferanten oder Händler
Keine Reaktion beim Drücken der die Auf-/Ab-Taste, mit verbundenem Netzteil.	1. Überprüfen Sie, ob alle Kabel korrekt angeschlossen sind 2. Kontaktieren Sie Ihren Lieferanten oder Händler
Hebt sich in sehr niedriger Geschwindigkeit.	1. Überprüfe, ob die max. Belastung von 50 kg überstiegen ist. 2. Kontaktieren Sie Ihren Lieferanten oder Händler
Der Motor bewegt sich nicht wie angewiesen	1. Kontaktieren Sie Ihren Lieferanten oder Händler
Geht hoch aber nicht runter	1. Höhe anpassen/ ändern 2. Kontaktieren Sie Ihren Lieferanten oder Händler
Gleitet abwärts	1. Überprüfe, ob die max. Belastung von 50 kg überstiegen ist. 2. Kontaktieren Sie Ihren Lieferanten oder Händler
Häufige Neupositionierung	1. Überprüfe, ob die max. Belastung von 50 kg überstiegen ist. 2. Kontaktieren Sie Ihren Lieferanten oder Händler
Überbelastung (Einschaltdauer: Max 2min an/18min Aus)	1. Neustart, nach einer Unterbrechung von 18 Minuten mit Stromanschluss 2. Kontaktieren Sie Ihren Lieferanten oder Händler
Nicht genug auf/ab Höhen	1. Drücken Sie gleichzeitig die Tasten 3 und 4, halte Sie 5 Sekunden lang. Nach zwei Piepen wurde es zur Fabrikeinstellung zurückgesetzt. 2. Kontaktieren Sie Ihren Lieferanten oder Händler



Achtung

1. Stromversorgung: AC100V-240V,50/60Hz
2. Service-Umgebung: 0-40 °C
3. Ziehen Sie den Netzstecker vor der Reinigung, wischen Sie den Staub auf der Oberfläche mit leicht feuchtem Tuch ab, achten Sie darauf, dass die Tropfen nicht in die Innenteile gelangen. Den Stecker nicht verlieren/verwerfen.
4. Die Steuerbox enthält elektronische Komponenten, Metalle, Kunststoffe, Drähte usw., also entsorgen Sie es in Übereinstimmung mit den Umweltgesetzen des jeweiligen Landes, nicht in den allgemeinen Hausmüll.
5. Vor der Verwendung sorgfältig prüfen, ob die korrekte und vollständige Montage gewährleistet ist.
6. Machen Sie sich vor dem ersten Gebrauch mit allen Funktionen und Programmeinstellungen des Produkts vertraut.
7. Kindern ist das Spielen mit dem Produkt aufgrund unvorhergesehener Handlungen beim Spielen untersagt, daher gehen die gefährlichen Folgen dieser unsachgemäßen Handlung nicht zu Lasten des Herstellers.
8. Leichte Geräusche, die durch den Keilriemen oder das Bremssystem aufgrund der Struktur verursacht werden, haben keinen Einfluss auf die Verwendung des Geräts.
9. Die Reinigung der Ausrüstung durch korrosive oder scheuernde Materialien ist verboten. Es muss sichergestellt sein, dass der verwendete Reiniger die Umwelt nicht belastet.
10. Dieses Gerät kann von Kindern ab 8 Jahren und Personen mit eingeschränkten physischen, sensorischen oder geistigen Fähigkeiten oder Mangel an Erfahrung und Wissen verwendet werden, wenn sie beaufsichtigt oder in die sichere Verwendung des Geräts eingewiesen wurden und verstehen die damit verbundenen Gefahren. Kinder dürfen nicht mit dem Gerät spielen.
11. Reinigung und Benutzerwartung dürfen nicht von Kindern ohne Aufsicht durchgeführt werden.
12. Wenn das Netzkabel beschädigt ist, muss es vom Hersteller, seinem Kundendienst oder einer ähnlich qualifizierten Person ersetzt werden, um Gefahren zu vermeiden.
13. Bitte stellen Sie sicher, dass sich in Ihrer Betriebsumgebung keine Gefahrenquellen befinden. z.B. die Werkzeuge nicht liegen lassen. Gehen Sie immer vorsichtig mit den Verpackungsmaterialien um, um mögliche Gefahren zu vermeiden, z.B. kann eine Plastiktüte zu Erstickengefahr für Kinder führen.
14. Bewahren Sie ggf. die Originalverpackung des Gerätes für den späteren Gebrauch im Transport auf.

Müllentsorgung



Diese Kennzeichnung weist darauf hin, dass dieses Produkt nicht mit anderem Hausmüll entsorgt werden darf. Um mögliche Schäden für die Umwelt oder die menschliche Gesundheit durch unkontrollierte Abfallentsorgung zu vermeiden, recyceln Sie sie verantwortungsbewusst, um die nachhaltige Wiederverwendung von Materialressourcen zu fördern. Um Ihr gebrauchtes Gerät zurückzugeben, nutzen Sie bitte die Rückgabe- und Sammelsysteme oder wenden Sie sich an den Händler, bei dem das Produkt gekauft wurde. Sie können dieses Produkt umweltgerecht recyceln.



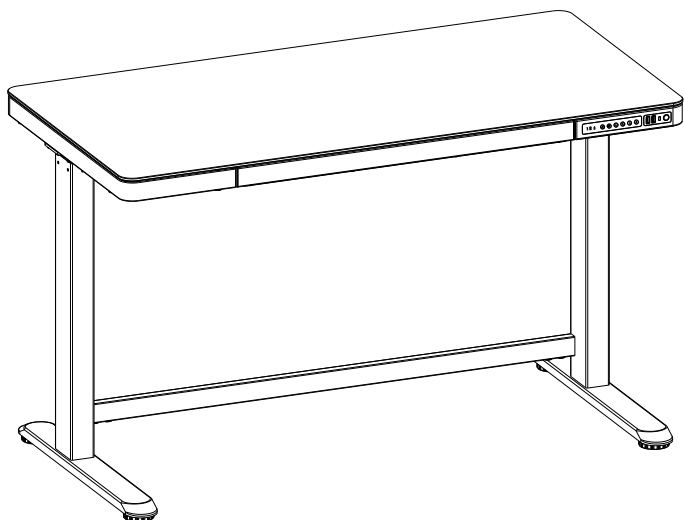

Onderdelen lijst

Let op: de onderstaande tekeningen zijn alleen bedoeld als richtlijn en de ontvangen onderdelen kunnen iets afwijken. Neem contact op met onze klantenservice afdeling mocht u vragen hebben.

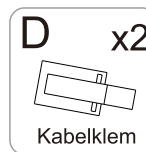
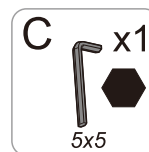
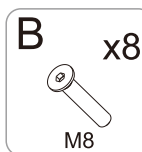
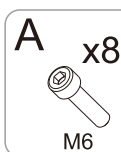

Technische info

Maximaal draagvermogen	50KG
Hoogtebereik	720-1210mm
Lade	230mm
Oplaadpoorten/kinderslot	

Onderdelen lijst

1. Buroblad X1
2. Hefkolommen X1
3. Voeten X2
4. Stekker X1

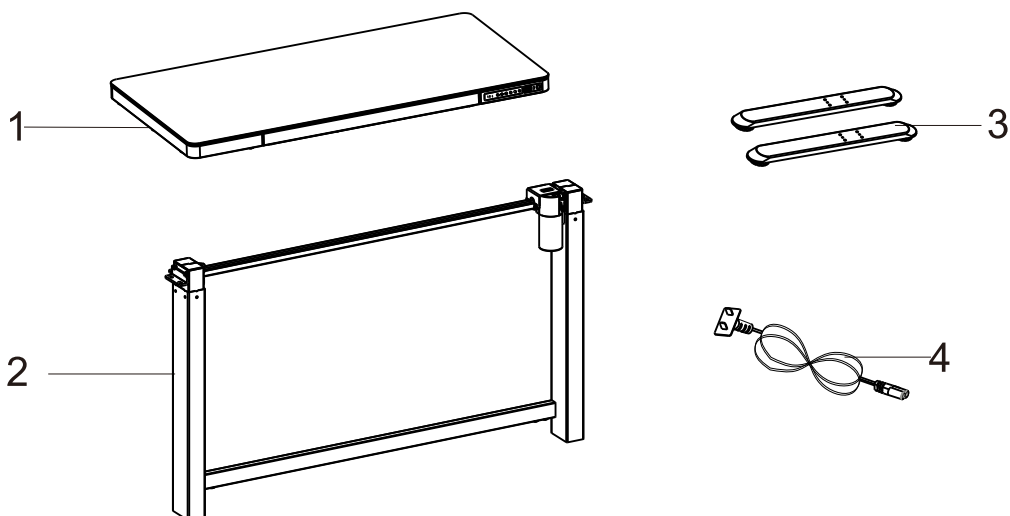

STAP 1

Monteer het bureblad aan de hefkolommen

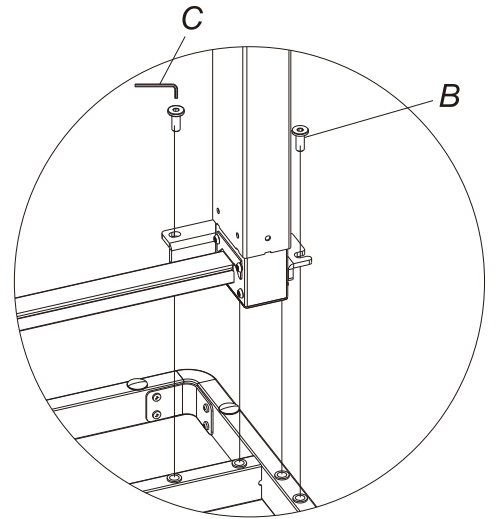
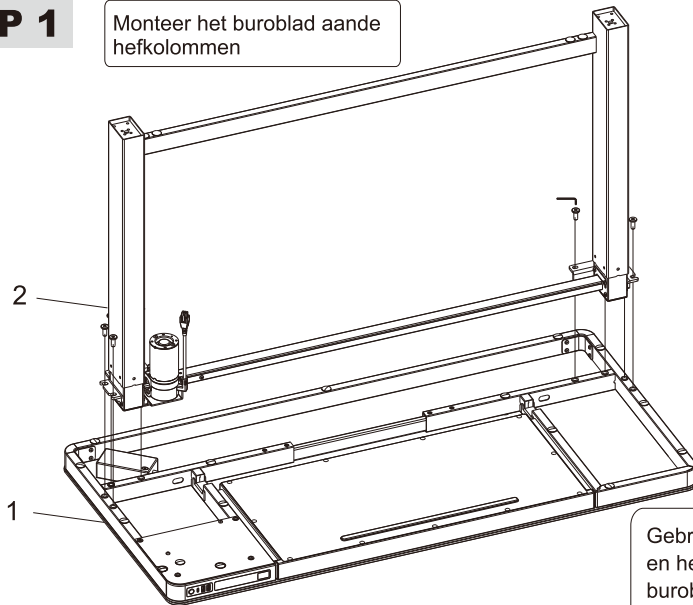

Gebruik een inbussleutel (C) en M8-schroeven om het bureblad(1) en hefkolommen(2) bij het monteren. Opmerking: plaats het bureblad niet rechtstreeks op de vloer tijdens het monteren om krassen op het bureblad door scherpe voorwerpen te voorkomen.

STAP 2

Monteer de voeten

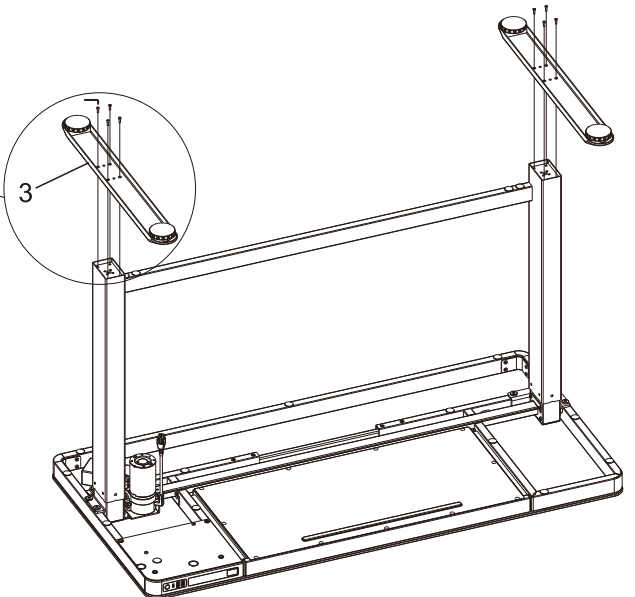
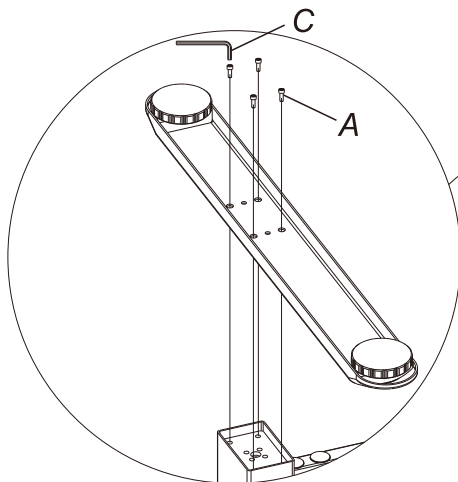

Gebruik een inbussleutel (C) en M6-schroeven (Ax8) om de voeten te monteren aan de hefkolommen. Let op de oriëntatie.

STAP 3

Installeer de motor en stroomkabels

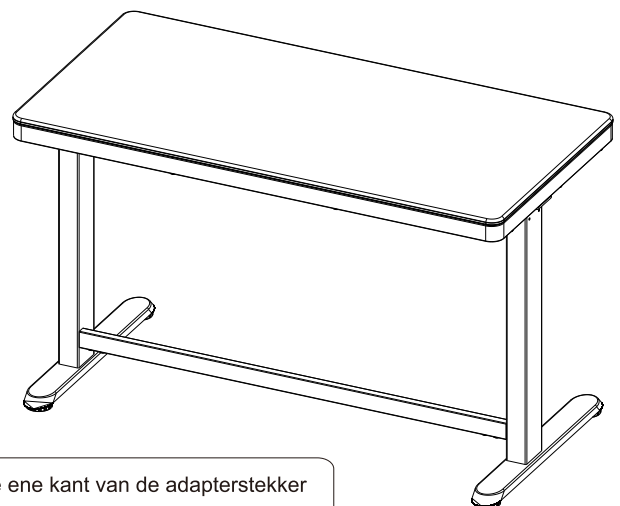
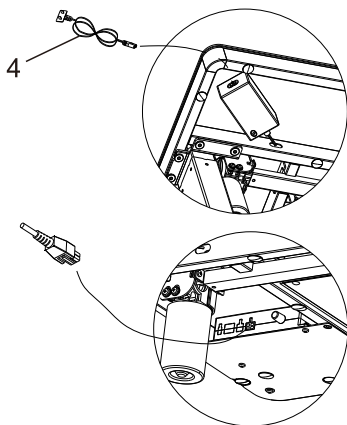

Sluit de motorstekker aan op de schakelkast en sluit vervolgens de ene kant van de adapterstekker aan op de adapter, de andere kant naar de stekker. Opmerking: de motor- en voedingskabels kunnen afhankelijk van het daadwerkelijke gebruik met een kabelklem worden vastgezet.

Bedieningsinstructie

Sleutel knop

LED-Display

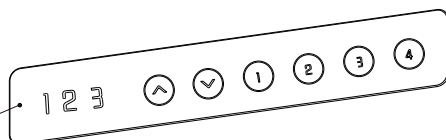

1. Raak de omhoog/omlaag-knop aan om de hoogte van het bureau aan te passen; houd de omhoog/omlaag-knop 2 seconden ingedrukt om door te gaan met het aanpassen van de hoogte van het bureau; het bureaublad loopt naar het laagste punt en het display geeft "BOT" weer; het bureaublad loopt naar het hoogste punt, en het display geeft "TOP" weer. 2. sleutelknop: 1,2,3,4 zijn de vier hoogtegeheugentoeetsen, druk lang op de knop ongeveer 3 seconden om de huidige hoogte vast te leggen;
3. Druk tegelijkertijd op de 3 en de 4 knoppen, houd deze 5 seconden lang ingedrukt, het scherm toont de RST-richting, blijf drukken om de reset te bereiken.
4. Het bureau heeft twee USB-poorten en één type-C-poort, ze kunnen stroom leveren aan andere elektronica en ondersteunen het oplaadprotocol. Type-C-uitgang: 5V3A/9V2A/12V1.5A; Type-A-uitgang: 3.6-6.5V2.4A/6.5-9V2A/12V1.5A; Totaal uitgangsvermogen van enkele poort: 18W Max. Wanneer het bureau wordt omhoog gaat, wordt de uitvoer gestopt; wanneer het heffen stopt, wordt de uitgang opnieuw gestart.
5. Druk kort op de "LOCK" -knop om de kinderslotfunctie te bereiken, om per ongeluk aanraken te voorkomen en de veiligheid van kinderen te garanderen; De toetsvergrendeling en ontgrendeling is omschakelbaar, het scherm toont "Loc" wanneer het buro is vergrendeld.
6. Gevoeligheidsschakelaar, druk tegelijkertijd lang op de knop omhoog en omlaag, de antibotsingsfunctie wordt gesloten wanneer op het scherm "A-0" wordt weergegeven; de gevoeligheid is op 1 niveau wanneer het scherm "A-1" toont, de gevoeligheid is op 2 niveau wanneer het scherm "A-2" toont, de gevoeligheid is op 3 niveau wanneer het scherm "A-3" toont, is het 3-niveau het meest gevoelighegevoelig.

● Problemen oplossen:

- a. Reset: Wanneer de LED "E01" toont, drukt u op de knop "▼" totdat het bureau de laagste hoogte heeft bereikt en terugkaatst om te stoppen, dit betekent dat de reset is beëindigd.
- b. Als het niet werkt en de LED geeft "E01" of "E02" weer, probeer het dan 18 minuten later opnieuw.
- c. Als de "▼"-knop niet werkt, controleer dan de kabelverbinding en schakel de stroom vervolgens gedurende ten minste 10 seconden uit. Maak opnieuw verbinding en druk op de "▼"-knop om het resetproces te starten wanneer de "E01" wordt weergegeven.
- d. Als al deze bovenstaande processen inefficiënt zijn, neem dan contact op met onze klantenservice.

Oplossingen bij foutmeldingen

De volgende tips helpen u bij het opsporen en oplossen van de veelvoorkomende meldingen. Als de melding die u hebt gevonden hieronder niet wordt vermeld, neem dan contact op met uw leverancier. Alleen de fabrikant en professionals zijn in staat om onderzoek te doen en het corrigeren van die foutmeldingen.

Foutmelding	Oplossing
Geen reactie bij lang indrukkenpijl omlaag na verbinding met een voeding	1. Controleer of alle kabels goed zijn aangesloten; 2. Neem contact op met uw leverancier of dealer
Geen reactie bij drukken op pijl omlaag naverbonden te zijn met een voeding	1. Controleer of alle kabels goed zijn aangesloten; 2. Neem contact op met uw leverancier of dealer
Stijgen in een lage snelheid	1. Controleer op overbelasting, maximale belasting: 50 kg; 2. Contact your supplier or dealer
De motor beweegt niet overeenkomstig de instructies	1. Neem contact op met uw leverancier of dealer
Gaat wel naar beneden, maar gaat niet omhoog	1. Herpositioneren 2. Neem contact op met uw leverancier of dealer
Zakt ongewenst naar naar beneden	1. Controleer op overbelasting, maximale belasting: 50 kg; 2. Neem contact op met uw leverancier of dealer
Neemt de gewenste stand niet in	1. Controleer op overbelasting, maximale belasting: 50 kg; 2. Neem contact op met uw leverancier of dealer
Overbelasting (Arbeidscyclus: (Max. 2 min aan / 18 min uit))	1. Herstart na 18 minuten pauzeren terwijl de stroom er op blijft 2. Neem contact op met uw leverancier of dealer;
Onvoldoende vrije ruimte omhoog en naar beneden	1. Druk "3" en "4" samen gedurende 3 seconden of meer. Na het horen van twee piepen te hebben zullen de fabrieksinstellingen hersteld zijn. 2. Neem contact op met uw leverancier of dealer



Attentie

1. Voeding: AC100V-240V, 50/60Hz
2. Serviceomgeving: 0-40 °C
3. Haal de stekker uit het stopcontact voordat u het schoonmaakt, veeg het stof op het oppervlak met een beetje vochtige doek bij het schoonmaken, pas op dat de druppels niet in de interne onderdelen komen. Haal de stekker er niet uit!
4. De elektriciteitskast bevat elektronische componenten, metalen, kunststoffen, draden enz., dus gooi het weg in overeenstemming met de milieuwetgeving van elk land, niet bij het algemeen huishoudelijk afval.
5. Controleer voor gebruik zorgvuldig om zeker te zijn van een correcte en volledige montage.
6. Zorg dat u voor het eerste gebruik bekend bent met alle functies en programma-instellingen van het product.
7. Het is kinderen verboden om op het product te spelen vanwege onvoorzien acties tijdens het spelen. Voor de eventuele gevolgen die door deze ongepaste actie worden veroorzaakt, is de fabrikant niet aansprakelijk.
8. Licht geluid veroorzaakt door de V-riem of het remsysteem vanwege de structuur, heeft geen effect op het gebruik van de apparatuur.
9. Bijtende of schurende materialen zijn verboden om de apparatuur mee te reinigen. Gebruik geen materialen die het milieu vervuilen of belasten.
10. Dit apparaat kan worden gebruikt door kinderen vanaf 8 jaar en door personen met verminderde fysieke, zintuiglijke of mentale vermogens of gebrek aan ervaring en kennis als ze onder toezicht staan of instructies hebben gekregen over het gebruik van de apparatuur op een veilige manier en de bijbehorende gevaren begrijpen. Kinderen mogen niet spelen met het apparaat.
11. Reiniging en gebruikersonderhoud mogen niet door kinderen zonder toezicht worden uitgevoerd.
12. Als het netsnoer beschadigd is, moet het worden vervangen door de fabrikant, zijn serviceagent of een gelijkwaardig gekwalificeerd persoon om gevaar te voorkomen.
13. Zorg ervoor dat er zich geen gevarenbronnen in uw werkomgeving bevinden. bijv. laat de gereedschappen niet rondslingeren. Wees altijd voorzichtig om het verpakkingsmateriaal op volgorde te behandelen om elk mogelijk gevaar te vermijden, b.v. plastic zak kan leiden tot verstikkingsgevaar voor kinderen.
14. Bewaar indien nodig de originele verpakking van de apparatuur voor toekomstig gebruik tijdens transport

Afvalverwijdering



Deze markering geeft aan dat dit product niet mag worden weggegooid met ander huishoudelijk afval, om mogelijke schade aan het milieu of de gezondheid van de mens te voorkomen. Recycle het op een verantwoorde manier voor duurzaam hergebruik van materialen. Of neem contact op met de winkel waar het product is gekocht.



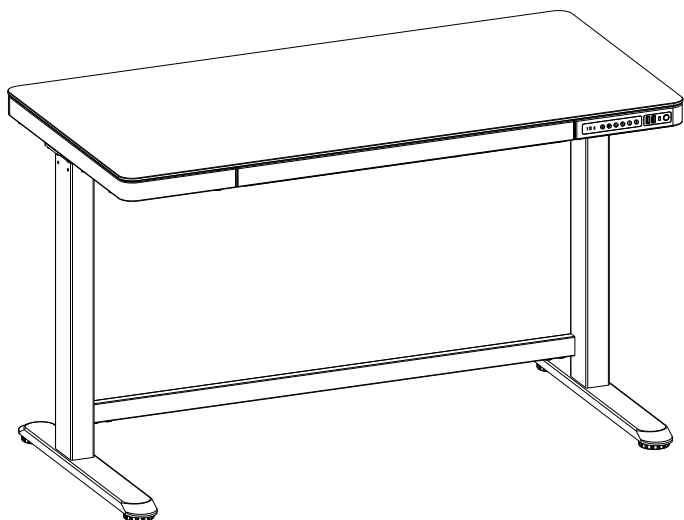

Komponentoversigt

OBS: De følgende tegninger er kun vejledende og kan afvige lidt fra de produkter og tilbehør, du har modtaget. Hvis du har spørgsmål, bedes du kontakte vores kundeserviceafdeling.

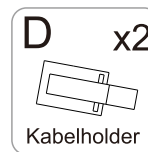
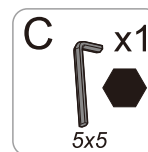
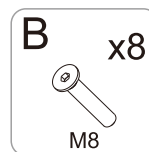
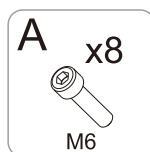

Tekniske data

Max. Belastning	50KG
Højdejusterbar	720-1210mm
Skuffeutræk	230mm
Ladestation / Børnesikring	

Komponentoversigt

1. Skrivebordsplade x 1

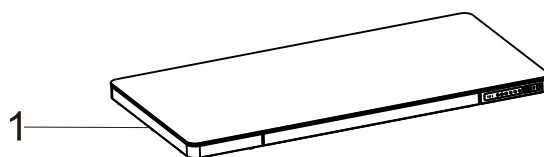

2. Løftesøjle x 1

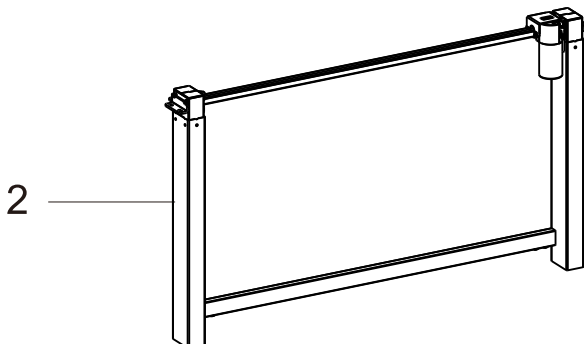

3. Ben x 2

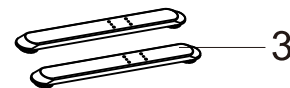

4. Strømskik x1



Trin 1

Monter bordpladen og løftesøjlerne

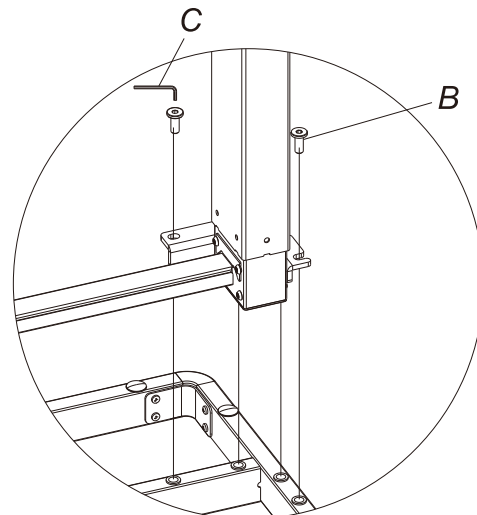
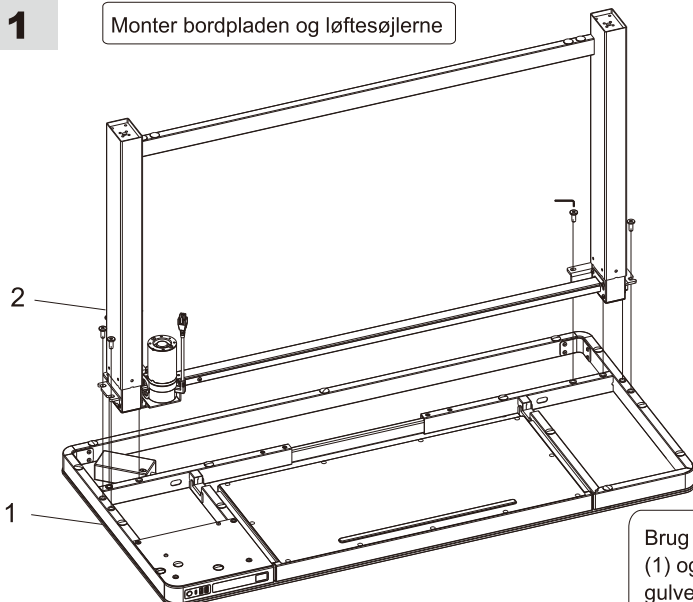

Brug en unbrakonøgle (C) og M8-skruer (B) til at samle Bordplade (1) og løftesøjlerne (2). Bemærk: Læg ikke bordpladen direkte på gulvet ved montering, da der kan ligge skarpe genstande, der kan ridse bordpladen

Trin 2

Monter benene

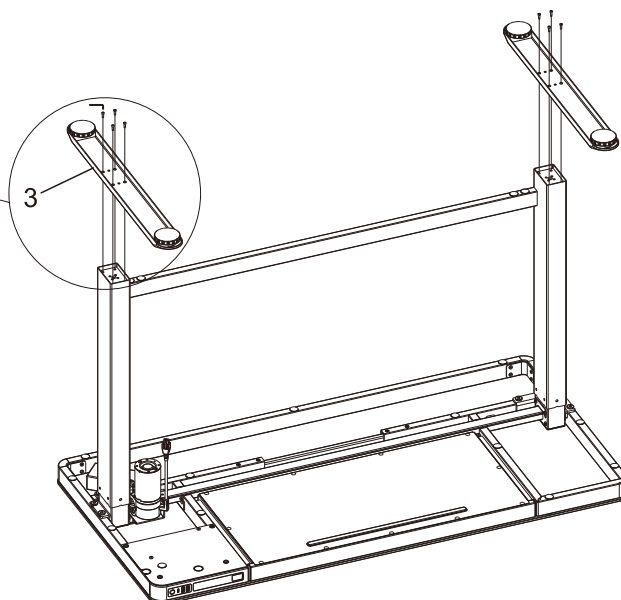
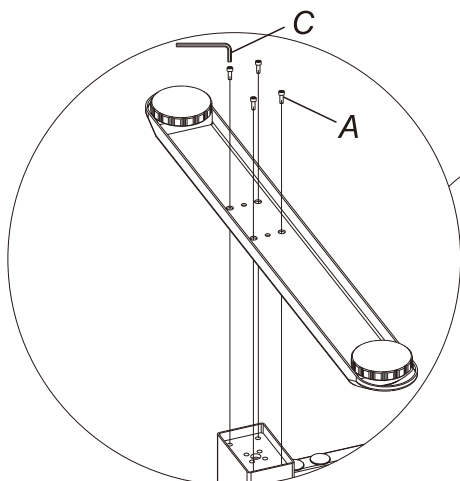

Brug en unbrakonøgle (C) og M6-skruer (A x 8) til at fastgøre fødderne til løftesøjlerne. Vær opmærksom på retningen

Trin 3

Monter motoren og strømstikket

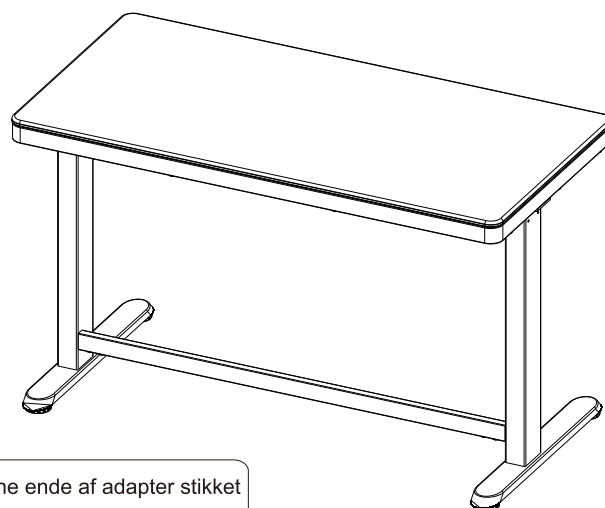
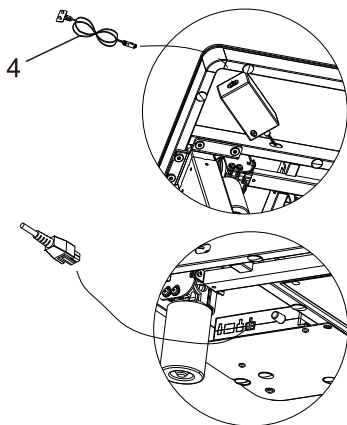

Tilslut stikket fra motoren til kontrolboksen, og tilslut derefter den ene ende af adapter stikket til adapteren og den anden ende til stikkontakten. Bemærk: Motor og kraft ledninger kan om nødvendigt sikres med en kabelholder.

Betjeningsvejledning

Kontrolpanel

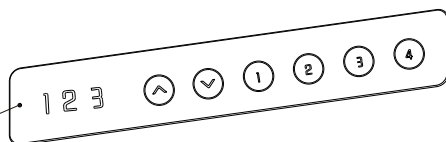

LED-Display

- Tryk op / ned-knappen for at justere skrivebordets højde; Hold op / ned-knappen nede i 2 sekunder for at fortsætte højdejusteringen; skrivebordet går til det laveste punkt og viser BOT; skrivebordet går op til det højeste punkt, viser TOP.
- Knapperne: 1,2,3,4 er de fire højdehukommelses knapper, tryk på en af knapperne i ca. 3 sekunder, og den aktuelle højde på skrivebordet gemmes. 3. Tryk samtidigt på knapperne 3 og 4, hold nede i 5 sekunder, displayet viser RST. Hold knapperne nede for at nulstille.
- Skrivebordet har to USB-porte og en Type-C-port. De kan forsyne elektroniske apparater med strøm, og følgende opladningsprotokoller understøttes: Type-C-udgang: 5V3A / 9V2A / 12V1.5A; Type-A udgang: 3.6-6.5V2.4A / 6.5-9V2A / 12V1.5A; Samlet udgangseffekt for en enkelt forbindelse: Maks. 18 W.Når højdejusteringen betjenes, lades det tilsluttede apparat, når den ikke længere betjenes, lades der igen.
- Tryk kortvarigt på "LOCK"- knappen for at aktivere børnesikringen, forat forhindre fejlagtig at komme til at betjene kontrolpanelet og for at sikre børnene; Kan aktiveres og deaktiveres, skærmen viser "LOC" når børnesikringen er aktiveret
- Antikollisionssystemet aktiveres ved at holde op- og nedknapperne ned samtidigt.
Hvis skærmen viser "A-0", er antikollisionssystemet ikke aktiveret.Hvis skærmen viser "A-1", er følsomheden på niveau 1.
Hvis skærmen viser "A-2", er følsomheden på niveau 2.
Hvis skærmen viser "A-3", er følsomheden på niveau 3, er dette niveau den mest følsomme indstilling.

● Fejlfinding:

- Nulstil: Når LED-displayet viser "RST", skal du trykke på knappen "▼", indtil skrivebordet når sin laveste højde og hopper tilbage for at stoppe. Dette betyder, at nulstillingen er gennemført.
- Hvis det ikke virker, og LED-displayet viser "E01" eller "E02", skal du prøve igen efter 18 minutter.
- Hvis knappen "▼" ikke fungerer, skal du kontrollere om ledningerne er forbundet korrekt og derefter afbryde strømforsyningen i mindst 10 sekunder. Tilslut strømforsyningen igen, og når LED-displayet viser "RST", skal du trykke på "▼" knappen for at starte nulstillingen.
- Hvis alle ovenstående processer var ineffektive, bedes du kontakte vores kundeservice.

Almindelig fejlbehandling

Følgende tip hjælper dig med at identificere og eliminere generelle fejl. Hvis den fejl, du er stødt på, ikke er angivet nedenfor, bedes du kontakte din leverandør. Kun producenten og faglærte er i stand til at undersøge og rette fejlen i dette tilfælde.

Fejl	Metode
Ingen reaktion når man trykker længe på ned tasten ved tilsluttet strømforsyning	1. Sørg for, at alle kabler er tilsluttet korrekt 2. Kontakt din leverandør eller forhandler
Ingen reaktion, når du trykker på op og ned knappen med tilsluttet strømforsyning	1. Sørg for, at alle kabler er tilsluttet korrekt 2. Kontakt din leverandør eller forhandler
Hæver sig med langsom hastighed	1. Kontroller, om den maksimale belastning på 50 kg er overskredet. 2. Kontakt din leverandør eller forhandler
Motoren bevæger sig ikke som anvist	1. Kontakt din leverandør eller forhandler
Går op, men ikke ned	1. Juster / skift højde 2. Kontakt din leverandør eller forhandler
Glider ned	1. Kontroller, om den maksimale belastning på 50 kg er overskredet. 2. Kontakt din leverandør eller forhandler
Hyppig omplacering	1. Kontroller, om den maksimale belastning på 50 kg er overskredet. 2. Kontakt din leverandør eller forhandler
Overbelastning (Arbejds cyklus: Maks 2 min til / 18 min slukket)	1. Genstart efter en afbrydelse på 18 minutter med strømforbindelse 2. Kontakt din leverandør eller forhandler
Ikke nok op / ned højder	1. Tryk på knapperne 3 og 4 på samme tid, hold nede i 5 sekunder. Efter to bip bliver den nulstillet til fabriksindstillingen. 2. Kontakt din leverandør eller forhandler



- Strømforsyning: AC100V-240V, 50 / 60Hz
- Temperatur i omgivelser: 0-40 °C
- Træk ledningen ud inden rengøring, tør støvet af overfladen med en let fugtig klud, og pas på ikke at lade dråberne komme ind i apparatet. Mist ikke stikket.
- Kontrolboksen indeholder elektroniske komponenter, metaller, plast, ledninger osv., bortskaf derfor i overensstemmelse med miljølovgivningen i det pågældende land, ikke i almindeligt husholdningsaffald.
- Kontroller før brug at alt er samlet korrekt.
- Før i ibrugtagning af produktet, skal du gøre dig bekendt med alle produktets funktioner og programindstillinger.
- Det er forbudt for børn at lege på produktet, som kan føre til uforudsete handlinger under leg, producenten kan der med ikke drages til ansvar for de farlige konsekvenser denne forkert handling måtte med føre.
- Let støj forårsaget af kileremmen eller bremsesystemet på grund af strukturen påvirker ikke brugen af enheden.
- Det er forbudt at rengøre udstyret med ætsende eller slibende materialer. Det skal sikres, at det anvendte rengøringsmiddel ikke forurener miljøet.
- Denne enhed kan bruges af børn fra 8 år og personer med begrænsede fysiske, sensoriske eller mentale evner eller manglende erfaring og viden, hvis de er under opsyn eller er blevet instrueret i sikker brug af enheden og forstår farerne. Børn må ikke lege med enheden.
- Rengøring og vedligeholdelse må ikke udføres af børn uden opsyn.
- Hvis ledningen er beskadiget, skal den udskiftes af producenten, deres kundeservice eller en lignende kvalificeret person for at undgå fare.
- Sørg for, at der ikke er nogen kilder til fare i omgivelserne. Lad f.eks. ikke værktøjet ligge. Håndter altid emballagematerialet forsigtigt for at undgå mulige farer, f.eks. kan en plastikpose føre til kvælning af børn.
- Opbevar om nødvendigt enhedens originale emballage til senere brug under transport.

Bortskaffelse af affald



Denne mærkning indikerer, at dette produkt ikke skal bortskaffes sammen med andet husholdningsaffald. For at forhindre mulig skade på miljøet eller menneskers sundhed fra ukontrolleret bortskaffelse af affald skal du genbruge det ansvarligt for at fremme bæredygtig genbrug af materielle ressourcer. For at bortskaffe din brugte enhed skal du bruge din genbrugsstation eller kontakte forhandleren, hvor produktet blev købt for vejledning i miljøsikker bortskaffelse.



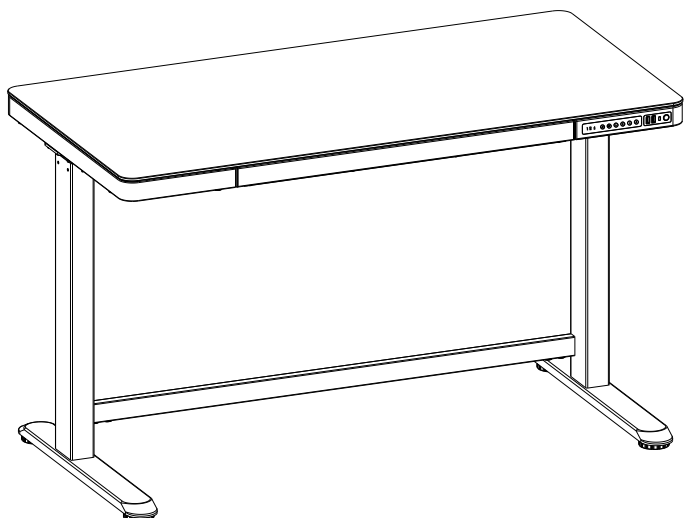

Liste d'accessoires

Attention : les dessins ci-dessous sont à titre indicatif seulement et ils peuvent différer légèrement du produit et des accessoires reçus. Veuillez contacter notre clientservice après-vente si vous avez des questions.

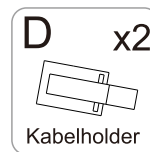
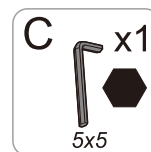
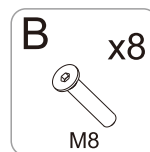
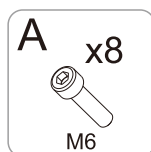

Données techniques

Max. Capacité de poids	50KG
Plage de hauteur	720-1210mm
Course de tiroir	230mm
Ports de charge/Verrouillage enfant	

Liste des composants

1. Table x 1

2. Colonnes de levage x 1

3. Pieds x 2

4. Prise d'alimentation x1

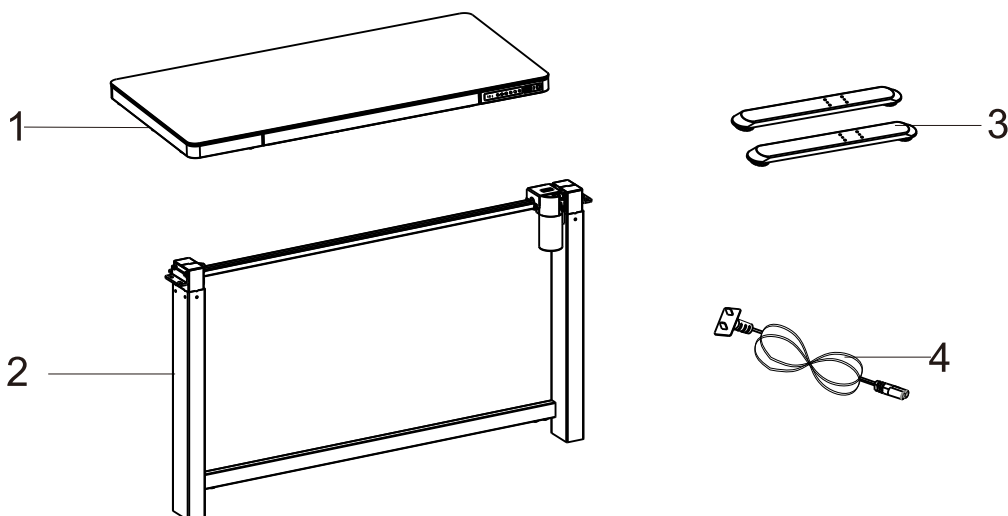

1. étape

Installer le plateau et les colonnes de levage

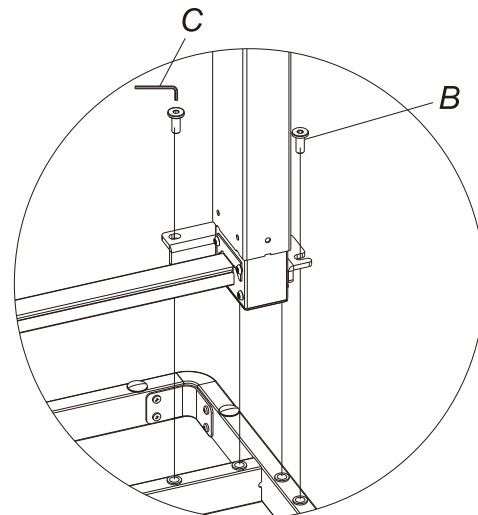
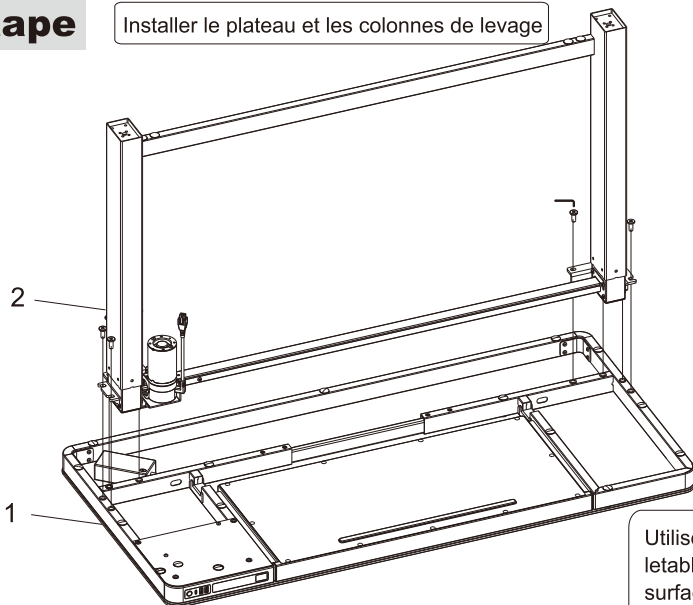

Utilisez une clé Allen hexagonale (C) et des vis M8 pour assembler le plateau(1) et colonnes de levage(2). Remarque : ne touchez pas la surface directement au sol pendant l'installation pour éviter de rayer le plateau par des objets pointus.

2. étape

Installer les pieds

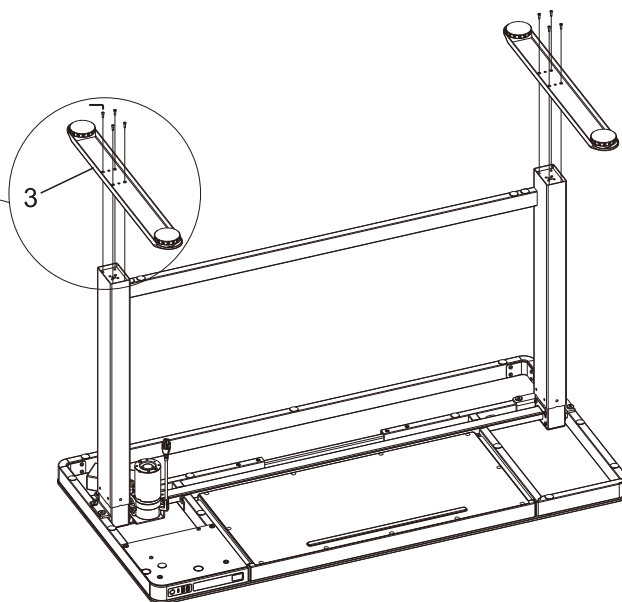
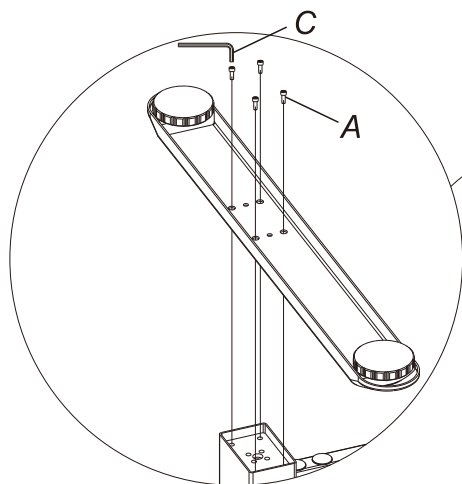

Utilisez une clé Allen hexagonale (C) et des vis M6 (Ax8) pour installer les pieds sur les colonnes de levage. Faites attention à l'orientation.

3. étape

Installer le moteur et les lignes électriques

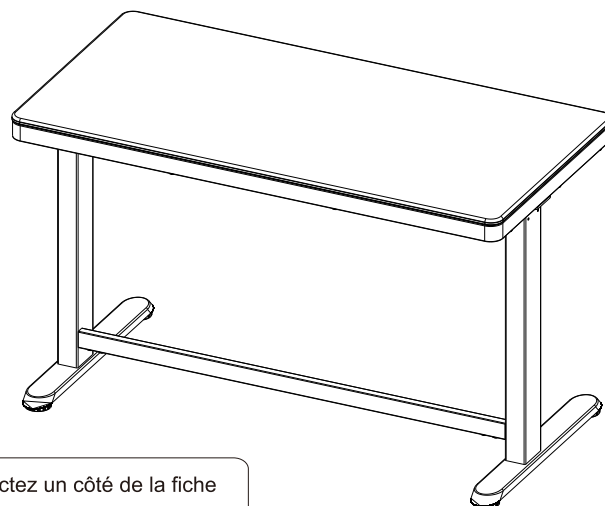
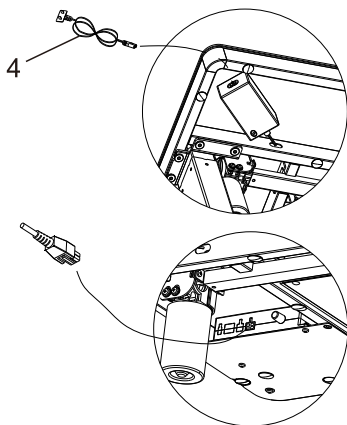

Connectez la fiche du moteur au boîtier de commande, puis connectez un côté de la fiche de l'adaptateur à l'adaptateur, un autre côté de la ligne électrique. Remarque : le moteur et les lignes électriques peuvent être fixés par serre-câbles en fonction de l'utilisation réelle.

Instruction d'opération

Bouton clé

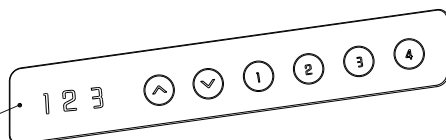

Ecran LED

- Appuyez sur le bouton haut/bas pour régler la hauteur du bureau ; continuez à appuyer sur le bouton haut/bas pendant 2 secondes pour continuer à régler la hauteur du bureau; le bureau s'exécute au point le plus bas et affiche le bot ; le bureau s'exécute au point le plus élevé, affiche en haut.
- bouton clé: 1,2,3,4 sont les quatre touches de mémoire de hauteur, appuyez longuement sur le bouton environ 3 secondes pour enregistrer la hauteur actuelle;
- Appuyez simultanément sur les boutons 3 et 4, appuyez longuement pendant 5 secondes, l'écran affichera la direction RST, continuez d'appuyer pour obtenir la réinitialisation.
- Le bureau dispose de deux ports USB et d'un port de type C, ils peuvent alimenter d'autres appareils électroniques et prendre en charge le protocole de charge.Sortie de type C : 5V3A/9V2A/12V1.5A ; Sortie de type A : 3.6-6.5V/2.4A/6.5-9V2A/12V1.5A ; Puissance de sortie totale d'un seul port : 18 W Max.Lorsque le bureau se soulève, la sortie sera arrêtée ; lorsque le levage s'arrête, la sortie sera redémarrée.
- Appuyez brièvement sur le bouton « LOCK » pour obtenir la fonction de verrouillage enfant, afin d'éviter de toucher accidentellement et de garantir la sécurité des enfants ;Le verrouillage et le déverrouillage des touches sont commutables, l'écran affichera « Loc » lorsque le bureau est verrouillé.
- Interrupteur de sensibilité, appuyez longuement sur les boutons haut et bas simultanément, la fonction anti-collision sera fermée lorsque l'écran affichera « A-0 » ;la sensibilité est au niveau 1 lorsque l'écran affiche « A-1 », la sensibilité est au niveau 2 lorsque l'écran affiche « A-2 », la sensibilité est au niveau 3lorsque l'écran affiche « A-3 », le niveau 3 est le plus sensible.

● Dépannage:

- Réinitialiser : lorsque la LED affiche " ", appuyez sur le bouton « ▼ » jusqu'à ce que le bureau atteigne sa hauteur la plus basse et rebondisse pour s'arrêter, cela signifie la réinitialisation a été terminée.
- Lorsque cela ne fonctionne pas et que la LED affiche "E01" ou "E02", veuillez réessayer 18 minutes plus tard.
- Si le bouton « ▼ » ne fonctionne pas, veuillez vérifier la connexion du câble, puis coupez l'alimentation pendant au moins 10 secondes. Reconnectez-vous aul'alimentation et appuyez sur le bouton « » pour redémarrer le processus de réinitialisation lorsqu'il affiche le " ".ré.
- Si tous ces processus ci-dessus sont inefficaces, veuillez contacter notre service client.

Traitement des défauts courants

Les conseils suivants vous aideront à détecter et à éliminer le défaut communet erreur. Si le défaut que vous avez rencontré n'est pas répertorié ci-dessous, veuillez contacter votrefournisseur. Seuls le fabricant et les professionnels sont capables d'enquêteret corriger ces fautes et erreurs.

Message d'erreur	Méthode
Aucune réponse lors d'un appui long/flèche vers le bas après connexion avecune alimentation	1. Vérifiez si tous les câbles sont bien connectés 2. Contactez votre fournisseur ou revendeur
Pas de réponse en appuyantflèche/ flèche vers le bas aprèsconnecté à une alimentation	1. Vérifiez si tous les câbles sont bien connectés 2. Contactez votre fournisseur ou revendeur
Montée à petite vitesse	1. Vérifiez en cas de surcharge, charge max : 50kg ; 2. Contactez votre fournisseur ou revendeur
Le moteur ne bouge pas comme indiqué	1. Contactez votre fournisseur ou revendeur
Descendre mais pas monter	1. Repositionner 2. Contactez votre fournisseur ou revendeur
Glissement vers le bas	1. Vérifiez en cas de surcharge, charge max : 50kg ; 2. Contactez votre fournisseur ou revendeur
Repositionner fréquemment	1. Vérifiez en cas de surcharge, charge max : 50kg ; 2. Contactez votre fournisseur ou revendeur
Surmenage (Cycle d'utilisation : 2 min max./1 8 min OFF)	1. Redémarrez après avoir suspendu pendant 1 8 minutes pendant que connexion avec le pouvoir; 2. Contactez votre fournisseur ou revendeur ;
Pas assez de hauteur haut et bas	1. Appuyez simultanément sur "3" et "4" pendant 3 secondes ouplus, après avoir entendu deux bips continus. 2. Contactez votre fournisseur ou revendeur



Attention

- Alimentation : AC100V-240V, 50/60Hz
- Environnement de service : 0-40
- Débranchez la prise d'alimentation avant le nettoyage, essuyez la poussière sur la surface avec un léger mouillagatorchon lors du nettoyage, veillez à ne pas laisser les gouttes dans les parties internes, ne pas lâcherle connecteur.
- La boîte électrique contient des composants électroniques, des métaux, des plastiques, des fils, etc., doncen disposer conformément à la législation environnementale de chaque pays, et non à ladéchets ménagers en général.
- Vérifiez soigneusement pour assurer un assemblage correct et complet avant utilisation.
- Familiarisez-vous avec toutes les fonctions et paramètres de programme du produit avant la première utilisation.
- Il est interdit aux enfants de jouer sur le produit en raison d'une action imprévue lorsquejouer, de sorte que toute conséquence dangereuse causée par cette action inappropriée ne sera pas surfabricants.
- Un léger bruit causé par la courroie trapézoïdale striée ou le système de freinage en raison de la structure navoir un effet sur l'utilisation de l'équipement.
- Les matériaux corrosifs ou abrasifs sont interdits pour nettoyer l'équipement. Doit assurerque le nettoyage utilisé ne pollue pas l'environnement.
- Cet appareil peut être utilisé par des enfants âgés de 8 ans et plus et des personnesavec des capacités physiques, sensorielles ou mentales réduites ou un manque d'expérience etconnaissances s'ils ont reçu une supervision ou des instructions concernant l'utilisation dul'appareil en toute sécurité et comprendre les risques encourus. Les enfants ne doivent pas joueravec l'appareil.
- Le nettoyage et la maintenance par l'utilisateur ne doivent pas être effectués par des enfants sans surveillance.
- Si le cordon d'alimentation est endommagé, il doit être remplacé par le fabricant, son serviceagent ou une personne de qualification similaire afin d'éviter un danger.
- Veuillez vous assurer qu'il n'y a pas de sources de danger dans votre environnement d'exploitation, par exemple, ne joignez pas les outils autour. Veillez toujours à traiter les matériaux d'emballage afinpour éviter tout danger éventuel, par ex. sac en plastique peut entraîner un risque d'étouffement pour les enfants.
- Conservez l'emballage d'origine de l'équipement si nécessaire en cas d'utilisation future dans le transport

Élimine les déchets



Ce marquage indique que ce produit doitne pas être jeté avec les autres déchets ménagers.Pour éviter d'éventuels dommages à l'environnement oula santé humaine de l'élimination incontrôlée des déchets,recyclez-le de manière responsable pour promouvoir le développement durableutilisation des ressources matérielles. Pour retourner votre usagéappareil, s'il vous plaît utiliser le retour et la collectesystèmes ou contactez le revendeur oùproduit a été acheté. Ils peuvent prendre çaproduit pour un recyclage sans danger pour l'environnement.



Art. No: ART.340

Istruzioni di montaggio

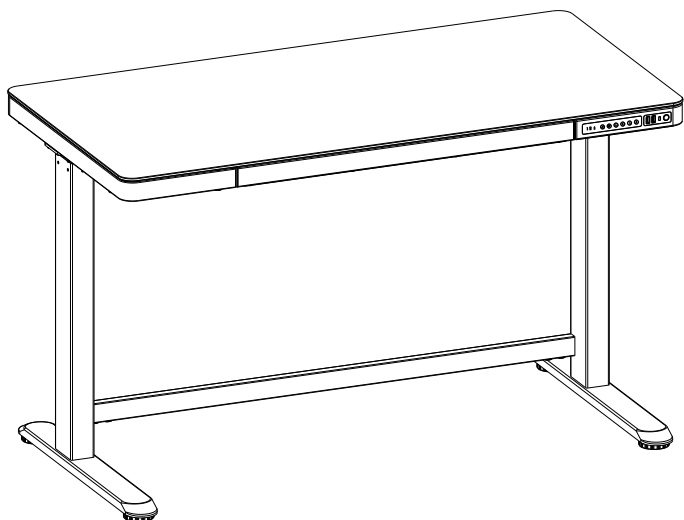

Lista accessori

Attenzione: I disegni sottostanti posso differire leggermente dalla realtà.
Per qualsiasi domanda non esitate a contattare il nostro servizio clienti.

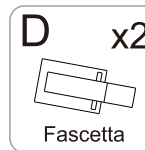
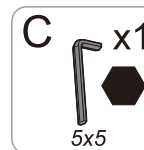
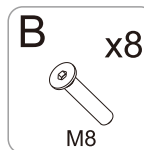
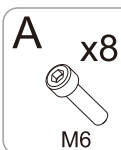

Dati tecnici

Portata Max.	50KG
Altezza regolabile	720-1210mm
Corsia del cassetto	230mm
Porta per ricarica / Blocco bambini	

Lista dei componenti

1. Tavolo x 1
2. Gambe x 1
3. Piedi x 2
4. Caricatore x1

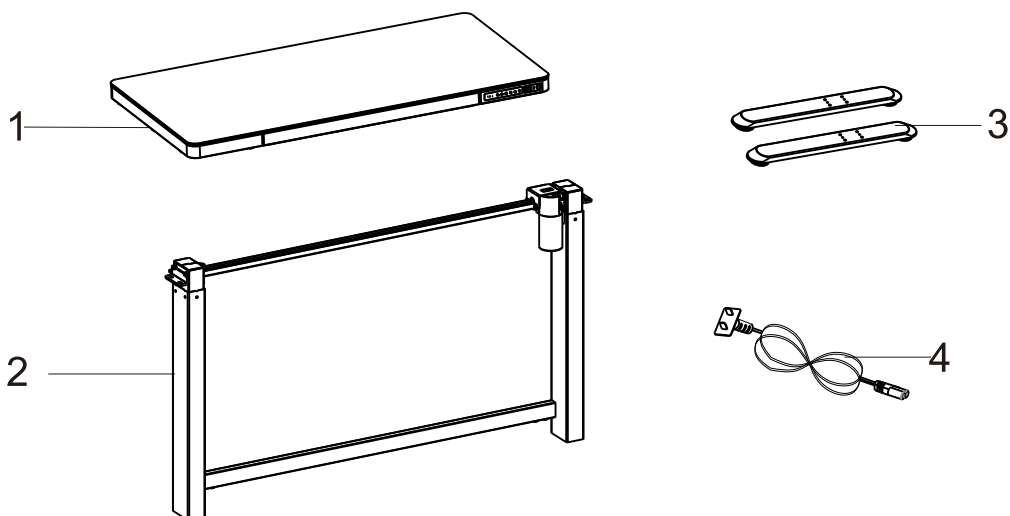

Passo 1

Installa il tavolo alle gambe della scrivania

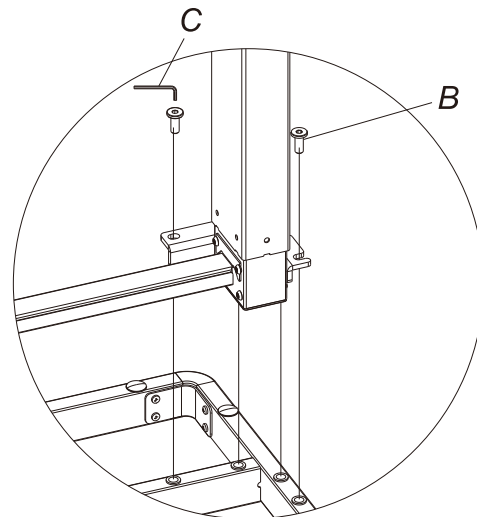
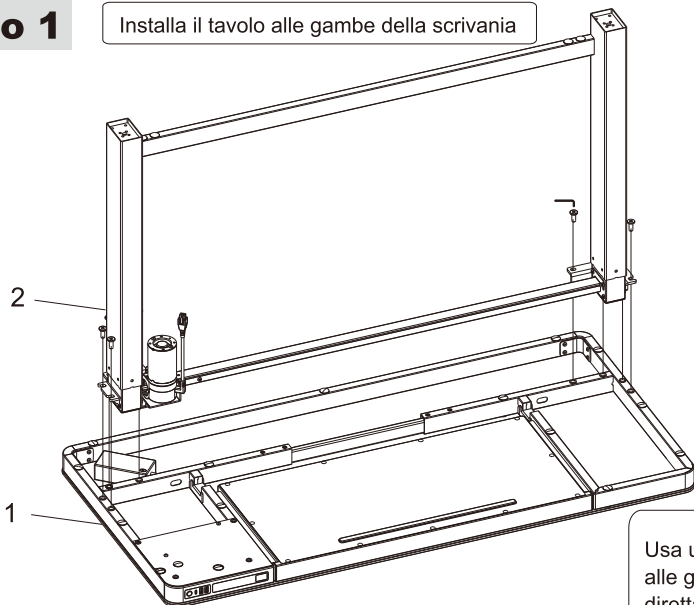

Usa una chiave esagonale (C) e viti M8 per assemblare il tavolo (1) alle gambe (2). Note: Non appoggiare la superficie del tavolo direttamente a terra per evitare graffi o problemi con il tavolo.

Passo 2

Installa i piedi

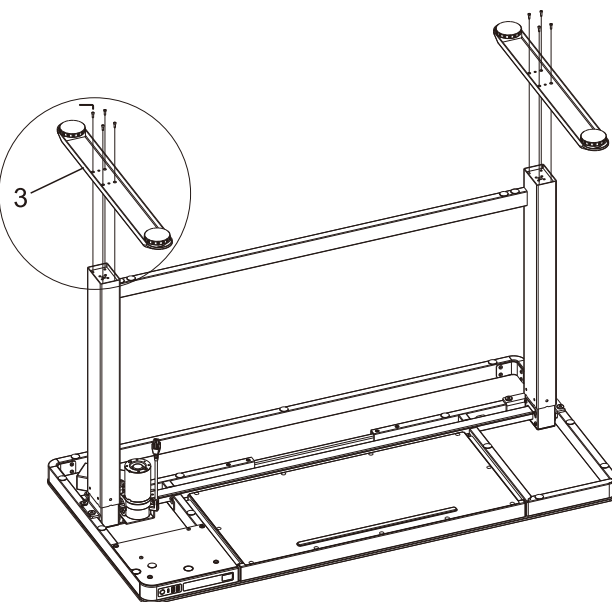
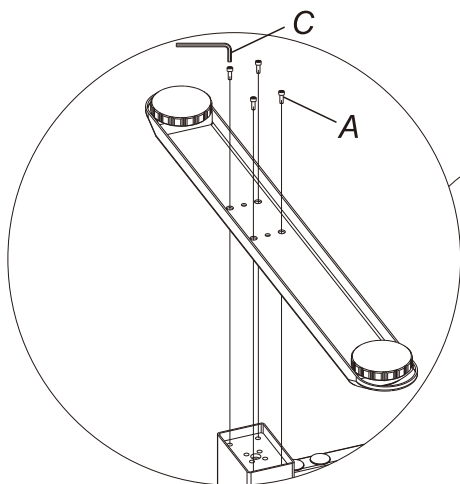

Usa un chiave esagonale (C) e viti M6 (Ax8) per installare i piedi alle gambe della scrivania. Fare attenzione alla direzione.

Passo 3

Installare il motore ed il caricatore

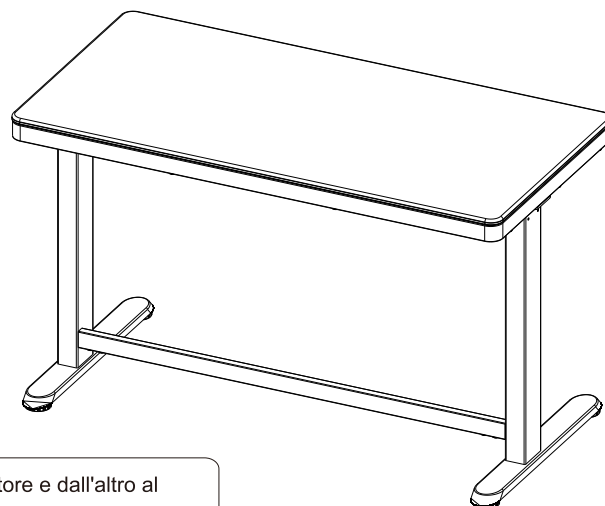
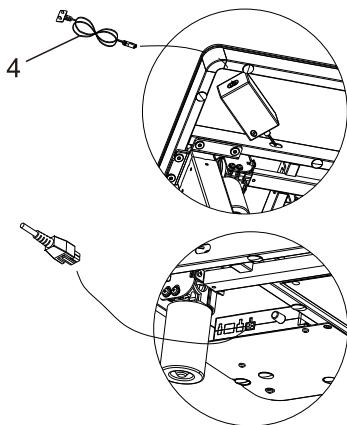

Connettere il motore installato nella scrivania, da un lato all'adattatore e dall'altro al caricatore. Note: Il motore ed il caricatore possono essere fissati da uno stringicavo in base all'uso effettivo.

Istruzioni operative

Pulsante chiave

Video led

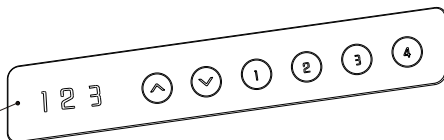

1. Toccare il pulsante su/giù per regolare l'altezza della scrivania; continua a premere il pulsante su/giù per 2 secondi per continuare a regolare l'altezza della scrivania; il tavolo va al punto più basso e mostra bot; il desktop va al punto più alto del display in alto.
2. Pulsante chiave: 1,2,3,4 sono i quattro tasti di memoria dell'altezza, premere a lungo il pulsante per circa 3 secondi per registrare l'altezza corrente;
3. Premere contemporaneamente i pulsanti 3 e 4, premere a lungo per 5 secondi, lo schermo mostrerà la direzione RST, continuare a premere per ottenere il ripristino.
4. La scrivania ha due porte USB e una porta di tipo C, possono fornire alimentazione ad altri dispositivi elettronici e supportare il protocollo di ricarica. Uscita di tipo C: 5V3A/9V2A/12V1.5A; Uscita di tipo A: 3.6-6.5V/2.4A/6.5-9V2A/12V1.5A; Potenza di uscita totale della singola porta: 18 W max. Quando la scrivania si solleva, l'uscita verrà interrotta; quando il sollevamento si ferma, l'uscita verrà riavviata.
5. Premere brevemente il pulsante "LOCK" per ottenere la funzione di blocco bambini, in modo da evitare di toccare accidentalmente e garantire la sicurezza dei bambini; il blocco e lo sblocco dei tasti sono commutabili, lo schermo mostrerà "Loc" quando la scrivania è bloccata.
6. Interruttore di sensibilità, premere a lungo il pulsante su e giù contemporaneamente, la funzione anticollisione verrà chiusa quando lo schermo mostra "A-0"; la sensibilità è al livello 1 quando lo schermo mostra "A-1", la sensibilità è al livello 2 quando lo schermo mostra "A-2", la sensibilità è al livello 3 quando lo schermo mostra "A-3", il livello 3 è il più sensibile.

● Risoluzione dei problemi

- a. Reset: Quando il LED mostra "A5f", premere il pulsante "▼" fino a quando la scrivania raggiunge la sua altezza più bassa e rimbalza per fermarsi, significa che il reset è stato finito.
- b. Quando non funziona e il LED mostra "E01" o "E02", riprova dopo 18 minuti.
- c. Se il pulsante "▼" non funziona, controllare la connessione del cavo e quindi interrompere l'alimentazione per almeno 10 secondi. Riconnettil'alimentazione e premere il pulsante "▼" per avviare il processo di ripristino quando mostra "A5f".
- d. Se tutti questi processi di cui sopra sono inefficienti, contatta il nostro servizio clienti.

Trattamento dei guasti comuni

I seguenti suggerimenti ti aiuteranno a rilevare ed eliminare l'errore comun. Se l'errore che hai riscontrato non è elencato di seguito, ti preghiamo di contattare il tuo fornitore. Solo il produttore e i professionisti sono in grado di indagare e correggere quei difetti ed errori.

Errori	Metodo
Nessuna risposta durante la pressione prolungata/freccia giù dopo aver collegato con un alimentatore	1. Controlla se tutti i cavi sono collegati bene 2. Contatta il tuo fornitore o rivenditore
Nessuna risposta durante la pressione su/freccia/freccia giù dopo collegato a un alimentatore	1. Controlla se tutti i cavi sono collegati bene 2. Contatta il tuo fornitore o rivenditore
Salita a bassa velocità	1. Controllare se sovraccarico, carico massimo: 50 kg; 2. Contatta il tuo fornitore o rivenditore
Il motore non si muove come da istruzioni	1. Contatta il tuo fornitore o rivenditore
Va giù ma non su	1. Riposizione 2. Contatta il tuo fornitore o rivenditore
Scorrimento verso il basso	1. Controllare se sovraccarico, carico massimo: 50 kg; 2. Contatta il tuo fornitore o rivenditore
Riposizionare frequentemente	1. Controllare se sovraccarico, carico massimo: 50 kg; 2. Contatta il tuo fornitore o rivenditore
Sovraccaricamento (Ciclo di lavoro: Max 2min acceso/1 8min OFF)	1. Riavvia dopo la sospensione per 18 minuti mentre è collegato; 2. Contattare il proprio fornitore o rivenditore;
Altezza su e giù insufficiente	1. Premere "3" e "4" insieme per 3 secondi oppure di più, dopo aver sentito per due volte dei beep continui, Ripristinerà le impostazioni di fabbrica 2. Contatta il tuo fornitore o rivenditore



Attenzione

1. Alimentazione: AC100V-240V, 50/60Hz
2. Ambiente di servizio: 0-40°C
3. Scollegare la spina di alimentazione prima della pulizia, pulire la polvere sulla superficie con uno strofinaccio inumidito, fare attenzione a non lasciare che le gocce entrino nelle parti interne, non perdere il connettore.
4. La scatola elettrica contiene componenti elettronici, metalli, plastica, cavi, ecc., quindi smaltirlo in conformità con la legislazione ambientale di ciascun paese, non i rifiuti domestici generici.
5. Controllare attentamente per garantire un montaggio corretto e completo prima dell'uso.
6. Familiarizzare con tutte le funzioni e le impostazioni del programma del prodotto prima del primo utilizzo.
7. Ai bambini è vietato giocare sul prodotto a causa di azioni impreviste quando giocano, quindi eventuali conseguenze pericolose causate da queste azioni improprie non saranno garantite dai produttori.
8. Il leggero rumore causato dalla cinghia trapezoidale o dal sistema frenante dovuto alla struttura non avrà alcun effetto sull'uso dell'attrezzatura.
9. È vietato pulire l'attrezzatura con materiali corrosivi o abrasivi. Deve garantire che il detergente utilizzato non inquina l'ambiente.
10. Questo apparecchio può essere utilizzato da bambini di età pari o superiore a 8 anni e da persone con ridotte capacità fisiche, sensoriali o mentali o mancanza di esperienza e conoscenza se hanno ricevuto supervisione o istruzioni sull'uso dell'apparecchio in modo sicuro e comprendere i rischi coinvolti. I bambini non devono giocare con l'apparecchio.
11. La pulizia e la manutenzione da parte dell'utente non devono essere eseguite da bambini senza supervisione.
12. Se il cavo di alimentazione è danneggiato, deve essere sostituito dal produttore, il suo servizio agente o una persona similmente qualificata al fine di evitare un pericolo.
13. Assicurarsi che non vi siano fonti di pericolo nel proprio ambiente operativo. per esempio, non sporcare gli strumenti in giro. Fare sempre attenzione a trattare i materiali di imballaggio in ordine per evitare ogni possibile pericolo, ad es. sacchetto di plastica può comportare il rischio di soffocamento per i bambini.
14. Conservare l'imballo originale dell'apparecchiatura se necessario in caso di futuro trasporto.

Smaltimento



Questo contrassegno indica che questo prodotto dovrebbe non essere smaltito con altri rifiuti domestici. Per prevenire possibili danni all'ambiente o alla salute umana per lo smaltimento incontrollato dei rifiuti, vi invitiamo a riciclarlo responsabilmente per promuovere la sostenibilità ed il riutilizzo delle risorse materiali. Per restituire il tuo dispositivo usato, si prega di utilizzare gli appositi enti per il reso e il ritiro o contattare il rivenditore presso cui il prodotto è stato acquistato. Possono prendere questo prodotto per il riciclaggio sicuro per l'ambiente



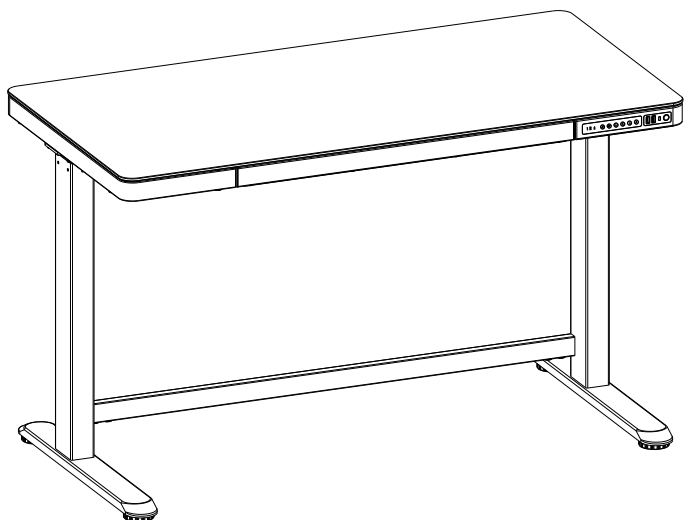

Lista de accesorios

Atención: los dibujos a continuación son solo orientativos y pueden diferir ligeramente del producto y los accesorios recibidos. Póngase en contacto con nuestro departamento de servicio clientes en caso de que tenga alguna duda.

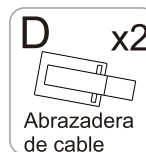
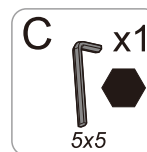
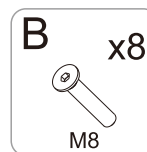
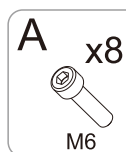

Datos técnicos

Max. Capacidad de peso	50KG
Rango de altura	720-1210mm
Trazo del cajón	230mm
Puertos de carga / Bloqueo para niños	

Lista de componentes

1. Mesa x 1

2. Columnas de elevación x 1

3. Pies x 2

4. Enchufe de alimentación x1

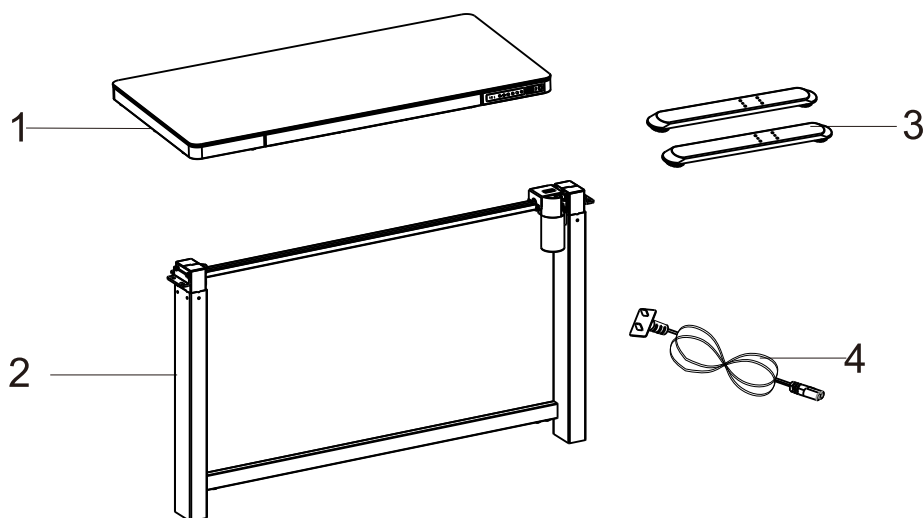

Paso 1

Instale el tablero de la mesa y las columnas de elevación

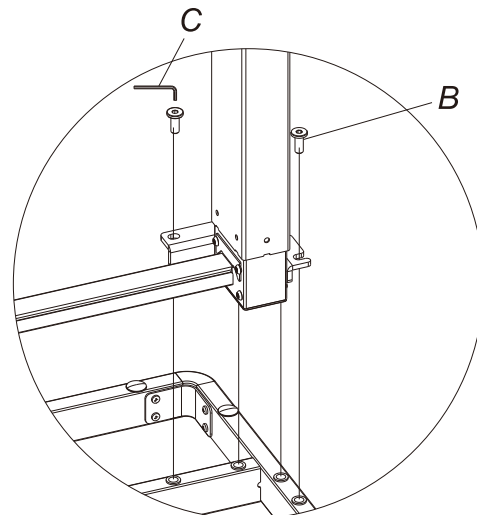
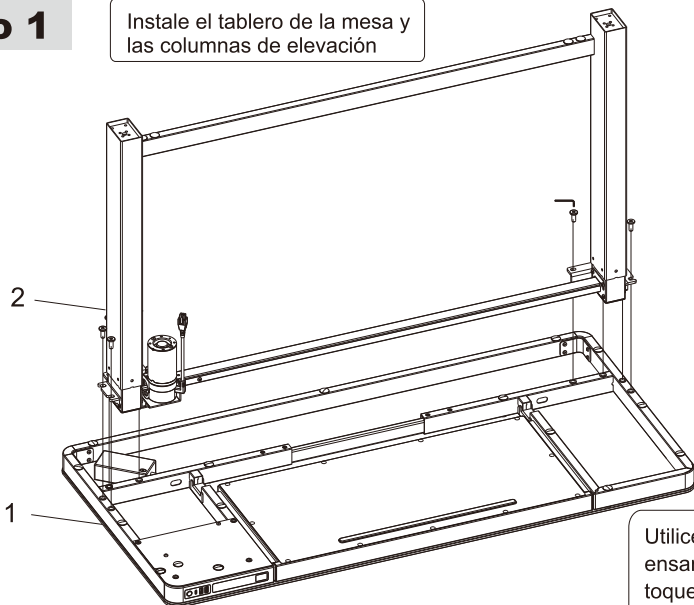

Utilice una llave Allen hexagonal (C) y tornillos M8 para ensamblar el tablero de la mesa (1) y las columnas elevadoras (2). Nota: No toque la superficie directamente con el suelo durante la instalación para evitar rayar la mesa con objetos afilados.

Paso 2

Instale los pies

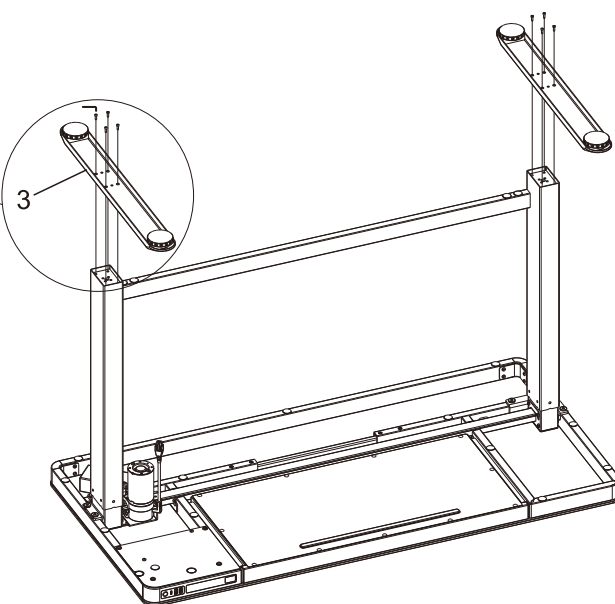
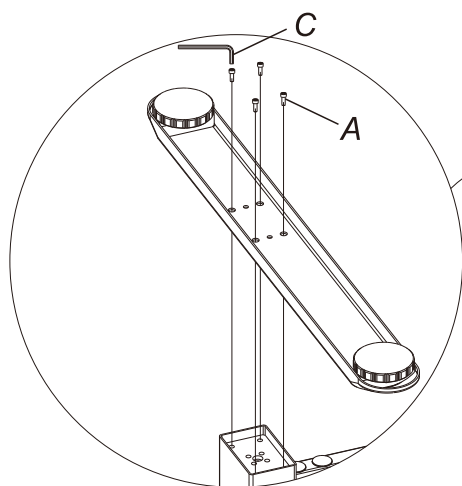

Utilice una llave Allen hexagonal (C) y tornillos M6 (Ax8) para instalar las patas a las columnas de elevación. Preste atención a la orientación.

Paso 3

Instale el motor y las líneas eléctricas

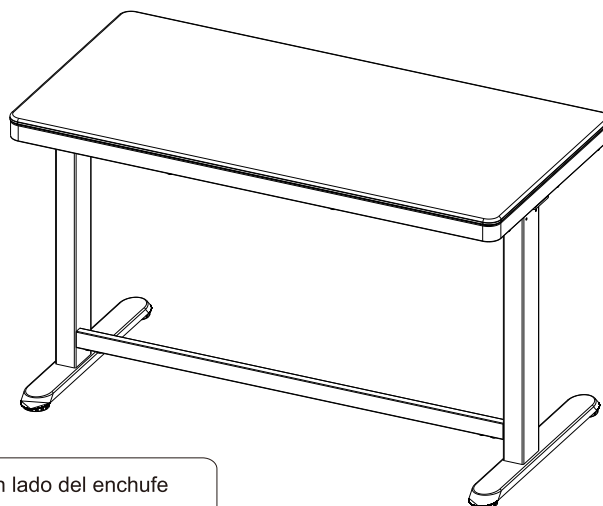
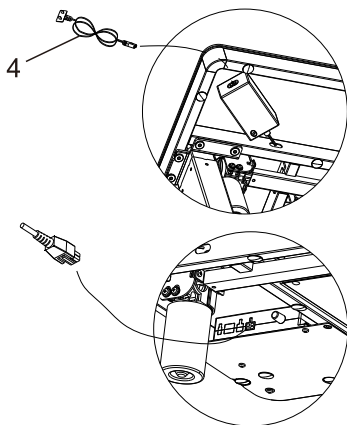

Conecte el enchufe del motor a la caja de control, luego conecte un lado del enchufe adaptador al adaptador, otro lado de la línea eléctrica. Nota: el motor y las líneas eléctricas se pueden fijar mediante abrazadera de cable de acuerdo con el uso real.

Instrucción de operación

Botón llave

Pantalla LED

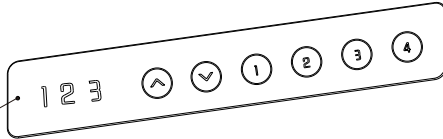

1. Toque el botón arriba / abajo para ajustar la altura del escritorio; siga presionando el botón arriba / abajo durante 2 segundos para continuar ajustando la altura del escritorio; el escritorio corre hasta el punto más bajo y muestra el bot; el escritorio corre hasta el punto más alto, muestra la parte superior.
2. Botón de tecla: 1, 2, 3, 4 son las cuatro teclas de memoria de altura, mantenga pulsado el botón durante unos 3 segundos para registrar la altura actual;
3. Presione los botones 3 y 4 simultáneamente, mantenga presionado durante 5 segundos, la pantalla mostrará la dirección RST, siga presionando para lograr el reinicio.
4. El escritorio tiene dos puertos USB y un puerto tipo C, pueden suministrar energía a otros dispositivos electrónicos y admitir el protocolo de carga. Salida tipo C: 5V3A / 9V2A / 12V1.5A; Salida tipo A: 3.6-6.5V2.4A / 6.5-9V2A / 12V1.5A; Potencia de salida total de un solo puerto: 18 W máx. Cuando el escritorio se está levantando, la salida se detendrá; cuando se detiene la elevación, se reinicia la salida.
5. Presione brevemente el botón "LOCK" para lograr la función de bloqueo para niños, para evitar tocar accidentalmente y garantizar la seguridad de los niños; El bloqueo y el desbloqueo de las teclas son intercambiables, la pantalla mostrará "Loc" cuando el escritorio esté bloqueado.
6. Interruptor de sensibilidad, mantenga presionado el botón arriba y abajo simultáneamente, la función anticolidión se cerrará cuando la pantalla muestre "A-0"; la sensibilidad está en el nivel 1 cuando la pantalla muestra "A-1", la sensibilidad está en el nivel 2 cuando la pantalla muestra "A-2", la sensibilidad está en el nivel 3 cuando la pantalla muestra "A-3", el nivel 3 es el más sensible.

● Solución de problemas:

- a. Reinicio: cuando el LED muestra "RST", presione el botón "▼" hasta que el escritorio alcance su altura más baja y rebote para detenerse, significa reinicioHa sido terminado.
- b. Cuando no funcione y el LED muestre "E01" o "E02", vuelva a intentarlo 18 minutos más tarde.
- c. Si el botón "▼" no funciona, verifique la conexión del cable y luego corte la energía durante al menos 10 segundos. Vuelva a conectarse al presione el botón "▼" para iniciar el proceso de reinicio cuando muestre "RST".
- d. Si todos estos procesos anteriores son ineficaces, póngase en contacto con nuestro servicio de atención al cliente.

Tratamiento de fallas comunes

Los siguientes consejos le ayudarán a detectar y eliminar la falla común y error. Si la falla que encontró no aparece en la lista a continuación, comuníquese al proveedor. Solo el fabricante y los profesionales son capaces de investigar y corregir esas fallas y errores.

Fenómeno de falla	Método
No hay respuesta mientras se mantiene presionado flecha hacia abajo después de conectarse con una fuente de alimentación	1. Compruebe si todos los cables están bien conectados 2. Póngase en contacto con su proveedor o distribuidor.
No hay respuesta al presionar hacia arriba flecha / flecha hacia abajo después de desconectado con una fuente de alimentación	1. Compruebe si todos los cables están bien conectados 2. Póngase en contacto con su proveedor o distribuidor.
Subiendo a baja velocidad	1. Compruebe si está sobrecargado, carga máxima: 50 kg; 2. Póngase en contacto con su proveedor o distribuidor.
El motor no se mueve según las instrucciones	1. Póngase en contacto con su proveedor o distribuidor
Baja pero no sube	1. Reposicionar 2. Póngase en contacto con su proveedor o distribuidor.
Deslizamiento hacia abajo	1. Compruebe si está sobrecargado, carga máxima: 50 kg; 2. Póngase en contacto con su proveedor o distribuidor.
Reposición frecuente	1. Compruebe si está sobrecargado, carga máxima: 50 kg; 2. Póngase en contacto con su proveedor o distribuidor.
Trabajo excesivo (Ciclo de trabajo: máximo 2 min encendido / 18 min apagado)	1. Reinicie después de suspender durante 18 minutos mientras se conecta con la energía; 2. Póngase en contacto con su proveedor o distribuidor.
No hay suficiente altura hacia arriba y hacia abajo	1. Presione "3" y "4" juntos durante 3 segundos más, después de escuchar pitidos continuos dos veces, restaurará la configuración de fábrica 2. Contacte a su proveedor o distribuidor



Atención

1. Fuente de alimentación: AC100V-240V, 50 / 60Hz
2. Entorno de servicio: 0-40 °C
3. Desenchufe el cable de alimentación antes de limpiar, limpie el polvo en la superficie con un poco de humedad. paño de cocina al limpiar, tenga cuidado de no dejar que las gotas entren en las partes internas, no se suelten el conector.
4. La caja eléctrica contiene componentes electrónicos, metales, plásticos, cables, etc., por lo que debe desecharlo de acuerdo con la legislación ambiental de cada país, no la Residuos domésticos en general.
5. Verifique cuidadosamente para asegurar un ensamblaje correcto y completo antes de usar.
6. Familiarícese con todas las funciones y configuraciones de programa del producto antes del primer uso.
7. Los niños tienen prohibido jugar con el producto debido a una acción imprevista cuando jugando, por lo que las consecuencias peligrosas causadas por esta acción incorrecta no estarán en fabricantes.
8. El ruido leve causado por la correa acanalada en V o el sistema de frenos debido a la estructura notener algún efecto sobre el uso del equipo.
9. Se prohíben materiales corrosivos o abrasivos para limpiar el equipo. Debe asegurarse que el limpiador utilizado no contamine el medio ambiente.
10. Este aparato puede ser utilizado por niños a partir de 8 años y personas con capacidades físicas, sensoriales o mentales reducidas o falta de experiencia y conocimiento si han recibido supervisión o instrucción sobre el uso de electrodoméstico de manera segura y comprenda los peligros involucrados. Los niños no deben jugar con el aparato.
11. Los niños no deben realizar la limpieza y el mantenimiento del usuario sin supervisión.
12. Si el cable de alimentación está dañado, debe ser reemplazado por el fabricante, su servicio agente o una persona igualmente calificada para evitar un peligro.
13. Asegúrese de que no haya fuentes de peligro en su entorno operativo. p.ej., no tire las herramientas alrededor. Siempre tenga cuidado de tratar los materiales de embalaje en orden para evitar cualquier posible peligro, p. ej. La bolsa de plástico puede representar un peligro de asfixia para los niños.
14. Conserve el embalaje original del equipo si es necesario en caso de uso futuro en transporte.

Eliminación de desechos



Esta marca indica que este producto debe desecharse con otros desechos domésticos. Para prevenir posibles daños al medio ambiente o la salud humana por la eliminación incontrolada de desechos, Recíclelo responsablemente para promover la sostenibilidad. reutilización de recursos materiales. Para devolver su usado dispositivo, utilice la devolución y la recogida sistemas o póngase en contacto con el minorista donde se compró el producto. Pueden tomar este producto para reciclaje seguro para el medio ambiente.



Αριθμός Προϊόντος: ART.340

Οδηγίες συναρμολόγησης και λειτουργίας

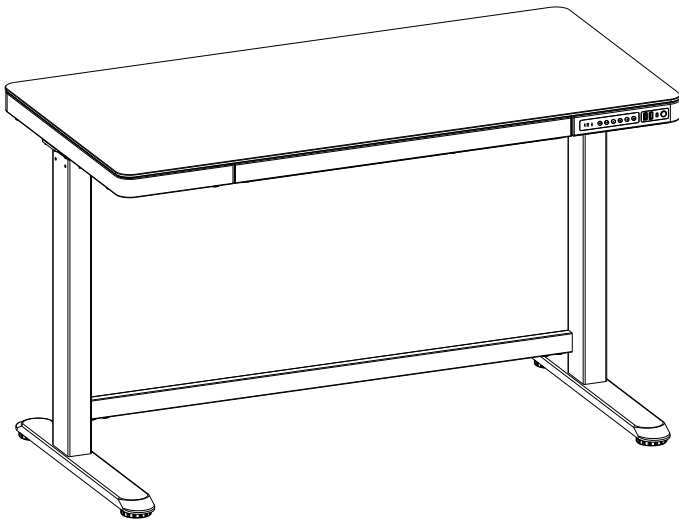

Λίστα εξαρτημάτων

Προσοχή: Τα παρακάτω σχέδια προορίζονται μόνο για καθοδήγηση και ενδέχεται να διαφέρουν ελαφρώς από το προϊόν και τα εξαρτήματα που παραλήφθηκαν. Επικοινωνήστε με τμήμα εξυπηρέτησης για τυχόν διευκρινήσεις.

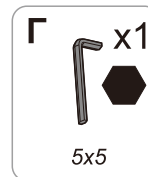
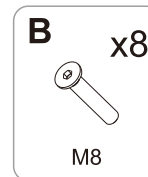
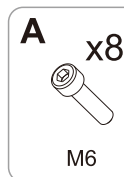

Τεχνικά χαρακτηριστικά

Μέγιστη Ικανότητα Βάρους	50KG
Εύρος Ύψους	720-1210mm
Άνοιγμα Συρταριού	230mm
Θύρες φόρτισης / Κλείδωμα για παιδιά	

Λίστα κομματιών

1. Επιφάνεια Γραφείου x1
2. Βάση x1
3. Πόδια x2
4. Καλώδιο x1

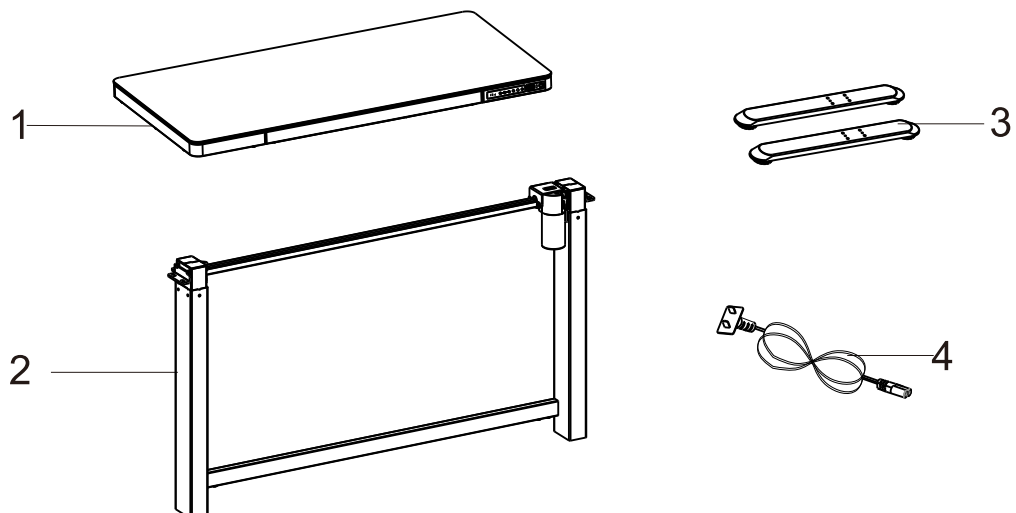

ΒΗΜΑ 1

Τοποθετήστε την βάση στην επιφάνεια του γραφείου

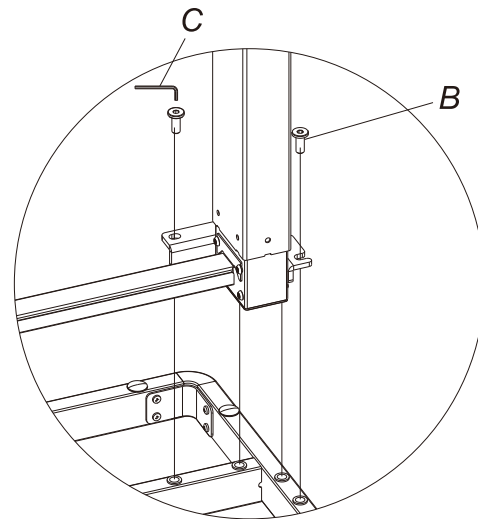
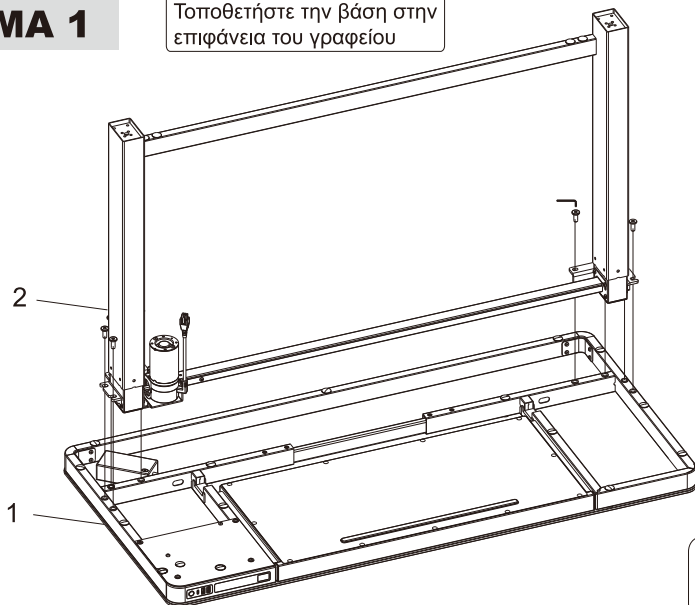

Χρησιμοποιήστε το εξάγωνο κλειδί (Γ) και τις βίδες M8 για να συναρμολογήσετε την επιφάνεια (1) και τη βάση (2).

ΒΗΜΑ 2

Τοποθετήστε τα πόδια

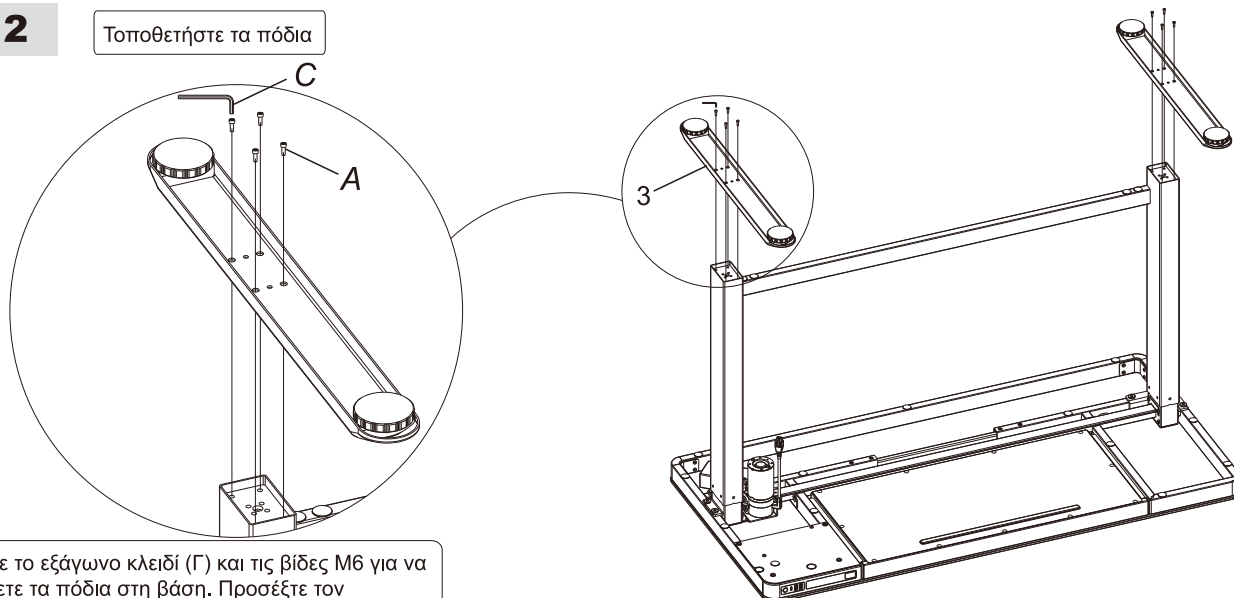

Χρησιμοποιήστε το εξάγωνο κλειδί (Γ) και τις βίδες M6 για να συναρμολογήσετε τα πόδια στη βάση. Προσέξτε τον προσανατολισμό τους.

ΒΗΜΑ 3

Εγκαταστήστε τον κινητήρα και τα καλώδια

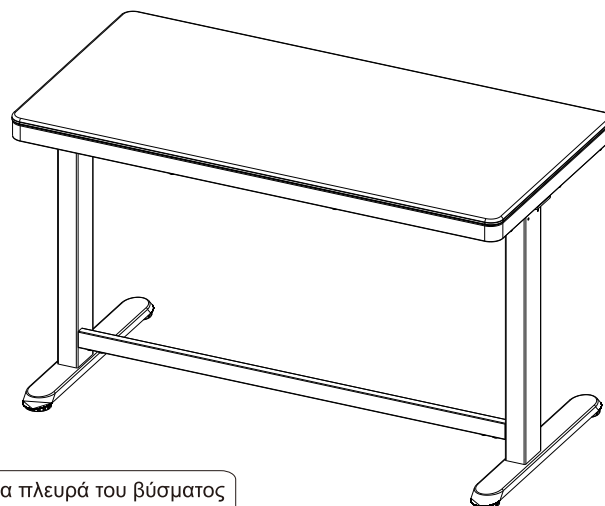
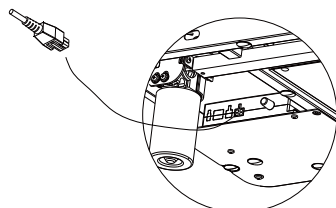
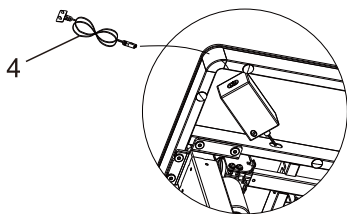

Συνδέστε το καλώδιο στον κινητήρα και στη συνέχεια συνδέστε τη μία πλευρά του βύσματος στον προσαρμογέα και την άλλη στο καλώδιο. Σημείωση: ο κινητήρας και το καλώδιο μπορούν να στερεωθούν με τον σφιγκτήρα καλωδίων ανάλογα με την πραγματική χρήση.

Οδηγίες Λειτουργίας

Πλήκτρα

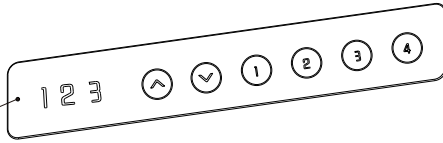

Οθόνη LED

Για να ρυθμίσετε το ύψος του γραφείου πατήστε το κουμπί πάνω/κάτω; συνεχίστε να πατάτε το κουμπί πάνω/κάτω για 2 δευτερόλεπτα για να συνεχίσετε να ρυθμίζετε το ύψος του γραφείου; όταν η επιφάνεια φτάσει στο ελάχιστο ύψος εμφανίζεται στην οθόνη η λέξη "bot"; όταν η επιφάνεια φτάσει στο μέγιστο ύψος εμφανίζεται στην οθόνη η λέξη "top".

Πλήκτρα: 1,2,3,4 είναι τα τέσσερα πλήκτρα μνήμης ύψους. Πατώντας παρατεταμένα το κουμπί περίπου 3 δευτερόλεπτα μπορεί να καταγράψει το τρέχον ύψος.

Για την επαναφορά: πατήστε ταυτόχρονα και παρατεταμένα για 5 δευτερόλεπτα τα κουμπιά 3 και 4; η οθόνη θα εμφανίσει "RST"

Το γραφείο διαθέτει δύο θύρες USB και μία θύρα τύπου-C, που μπορούν να παρέχουν τροφοδοσία σε άλλα ηλεκτρονικά και να υποστηρίξουν το πρωτόκολλο φόρτισης.

Λειτουργία κλειδώματος παιδιών: πιάστε το κουμπί "LOCK".

Το κλειδώμα και το ξεκλειδώμα του κλειδιού είναι εναλλάξιμα, η οθόνη θα εμφανίσει "Loc" όταν το γραφείο είναι κλειδωμένο.

Επίπεδα ευαισθησίας: πατώντας παρατεταμένα το κουμπί πάνω/κάτω ταυτόχρονα, η λειτουργία κατά της σύγκρουσης θα κλείσει όταν η οθόνη δείχνει "A-0". Η ευαισθησία είναι σε επίπεδο 1 όταν η οθόνη δείχνει "A-1", η ευαισθησία είναι σε επίπεδο 2 όταν η οθόνη δείχνει "A-2", η ευαισθησία είναι σε επίπεδο 3 όταν η οθόνη δείχνει "A-3"; το επίπεδο 3 είναι το πιο ευαίσθητο.

● Διαχείριση πιθανών προβλημάτων

Επαναφορά: Όταν η οθόνη εμφανίζει "#5f", πατήστε το κουμπί "▼" έως ότου το γραφείο φτάσει στο χαμηλότερο ύψος. Όταν σταματήσει, σημαίνει η επαναφορά έχει ολοκληρωθεί.

Όταν η οθόνη εμφανίζει "E01" ή "E02" αλλά δεν δουλεύει δοκιμάστε ξανά σε 18 λεπτά.

Εάν το κουμπί "▼" δεν λειτουργεί, ελέγξτε το καλώδιο και, στη συνέχεια, διακόψτε την εισδοχή ρεύματος για τουλάχιστον 10 δευτερόλεπτα.

Ενώστε το και πατήστε το κουμπί "▼" για να ξεκινήσει η διαδικασία επαναφοράς όταν η οθόνη εμφανίζει το "#5f"

Κοινά σφάλματα και μέθοδοι επαναφοράς

Οι παρακάτω συμβουλές θα σας βοηθήσουν να εντοπίσετε κοινά σφάλματα. Εάν το σφάλμα που συναντήσατε δεν αναφέρεται παρακάτω, επικοινωνήστε με τον προμηθευτή. Μόνο ο κατασκευαστής και σχετικοί επαγγελματίες μπορούν να διερευνήσουν και να διορθώσουν αυτά τα σφάλματα.

Σφάλμα	Μέθοδος Επαναφοράς
Δεν υπάρχει ανταπόκριση ενώ πατάτε το κάτω βέλος μετά τη σύνδεση με παροχή ηλεκτρικού ρεύματος	Ελέγξτε εάν όλα τα καλώδια είναι καλά συνδεδεμένα
	Επικοινωνήστε με τον προμηθευτή
Δεν υπάρχει ανταπόκριση ενώ πατάτε το πάνω/κάτω βέλος μετά τη σύνδεση με παροχή ηλεκτρικού ρεύματος	Ελέγξτε εάν όλα τα καλώδια είναι καλά συνδεδεμένα
	Επικοινωνήστε με τον προμηθευτή
Υπερύψωση σε χαμηλότερη ταχύτητα από το κανονικό	Ελέγξτε εάν υπερφορτώθηκε; μέγιστη φόρτωση: 50kg.
	Επικοινωνήστε με τον προμηθευτή
Ο κινητήρας δεν κινείται σύμφωνα με τις οδηγίες	Επικοινωνήστε με τον προμηθευτή
Η επιφάνεια κατεβαίνει αλλά δεν ανεβαίνει	Επανεναρμολογήστε το γραφείο
	Επικοινωνήστε με τον προμηθευτή
Ολίσθηση προς τα κάτω	Ελέγξτε εάν υπερφορτώθηκε; μέγιστη φόρτωση: 50kg.
	Επικοινωνήστε με τον προμηθευτή
Συχνή επανατοποθέτηση	Ελέγξτε εάν υπερφορτώθηκε; μέγιστη φόρτωση: 50kg.
	Επικοινωνήστε με τον προμηθευτή
Υπερφόρτωση	Επανεκκινήστε μετά από 18 λεπτά
	Επικοινωνήστε με τον προμηθευτή
Δεν ανεβαίνει ή κατεβαίνει επαρκώς	Πατήστε τα κουμπιά "3" και "4" μαζί για 3 δευτερόλεπτα ή περισσότερα. Αφού ηχηθεί συνεχές ήχος για δύο φορές, οι εργοστασιακές ρυθμίσεις θα επαναφερθούν
	Επικοινωνήστε με τον προμηθευτή



Προσοχή

Παροχή ρεύματος:

Θερμοκρασία χρήσης

Αποσυνδέστε την πρίζα πριν από τον καθαρισμό. Καθαρίστε την επιφάνεια με λίγο βρεγμένο πανί και προσέξτε να μην πάνε σταγονίδια στα εσωτερικά μέρη. Ο κινητήρας περιέχει ηλεκτρονικά εξαρτήματα, μέταλλα, πλαστικά, σύρματα κ.λπ., έτσι απορρίψτε το σύμφωνα με την περιβαλλοντική νομοθεσία κάθε χώρας, και όχι σε γενικά οικιακά απορρίμματα.

Ελέγξτε προσεκτικά τις οδηγίες συναρμολόγησης και λειτουργίας για να διασφαλίσετε τη σωστή και πλήρη συναρμολόγηση πριν από τη χρήση.

Να είστε εξοικειωμένοι με όλες τις λειτουργίες και τις ρυθμίσεις του προϊόντος πριν από την πρώτη χρήση.

Λόγω απρόβλεπτης δράσης τα παιδιά καλύτερα να μην παίζουν στο προϊόν. Οποιοσδήποτε τυχόν επικίνδυνες συνέπειες που προκαλούνται από αυτήν την ακατάλληλη ενέργεια δεν είναι ευθύνη της εταιρείας ή των κατασκευαστών.

Ελαφρύς θόρυβος που προκαλείται από την χρήση δεν έχει οποιαδήποτε επίδραση στο προϊόν. Απαγορεύεται η διάβρωση ή τα λειαντικά υλικά για τον καθαρισμό του εξοπλισμού. Πρέπει να διασφαλιστεί ότι το καθαριστικό που χρησιμοποιείται δεν θα καταστρέψει το προϊόν.

Αυτό το προϊόν μπορεί να χρησιμοποιηθεί από παιδιά ηλικίας 8 ετών και άνω. Αν χρησιμοποιείται από άτομα με μειωμένη σωματική, αισθητηριακή ή διανοητική ικανότητα ή έλλειψη εμπειρίας και γνώσης τότε θα πρέπει να τους έχουν δοθεί οδηγίες σχετικά με τη χρήση του με ασφαλή τρόπο και να κατανοήσουν τους κινδύνους. Επίσης να υπάρχει επίβλεψη όπου αναγκαίο. Τα παιδιά δεν πρέπει να παίζουν με το προϊόν.

Ο καθαρισμός και η συντήρηση δεν πρέπει να γίνονται από παιδιά χωρίς επίβλεψη. Εάν το καλώδιο τροφοδοσίας είναι κατεστραμμένο, πρέπει να αντικατασταθεί από τον κατασκευαστή, ή τον αντιπρόσωπο ή από σχετικό επαγγελματία για οποιαδήποτε αποφυγή κινδύνου.

Βεβαιωθείτε ότι δεν υπάρχουν πηγές κινδύνου στο περιβάλλον λειτουργίας. Να προσέχετε πάντα τη σωστή επεξεργασία των κομματιών και εξαρτημάτων της συσκευασίας για την αποφυγή πιθανών κινδύνων, π.χ. η πλαστική σακούλα μπορεί να οδηγήσει σε κίνδυνο πνιγμού για τα παιδιά.

Κρατήστε την αρχική συσκευασία του προϊόντος, εάν είναι απαραίτητο, σε περίπτωση μελλοντικής χρήσης για οποιαδήποτε μεταφορά.

Διαχείριση απορριμμάτων



Αυτή η σήμανση υποδεικνύει ότι αυτό το προϊόν δεν πρέπει να απορρίπτεται με άλλα οικιακά απόβλητα.

Για την αποφυγή πιθανών βλαβών στο περιβάλλον ή στην ανθρώπινη υγεία από ανεξέλεγκτη διαχείριση αποβλήτων, ανακυκλώστε αυτό το προϊόν με υπευθυνότητα για την προώθηση της αειφόρου επαναχρησιμοποίησης υλικών πόρων. Για να πετάξετε το χρησιμοποιημένο σας προϊόν, επικοινωνήστε με κάποιον επαγγελματία ή επικοινωνήστε με τον εκπρόσωπο όπου αγοράστηκε το προϊόν. Μπορούν να πάρουν προϊόν για ασφαλή ανακύκλωση.



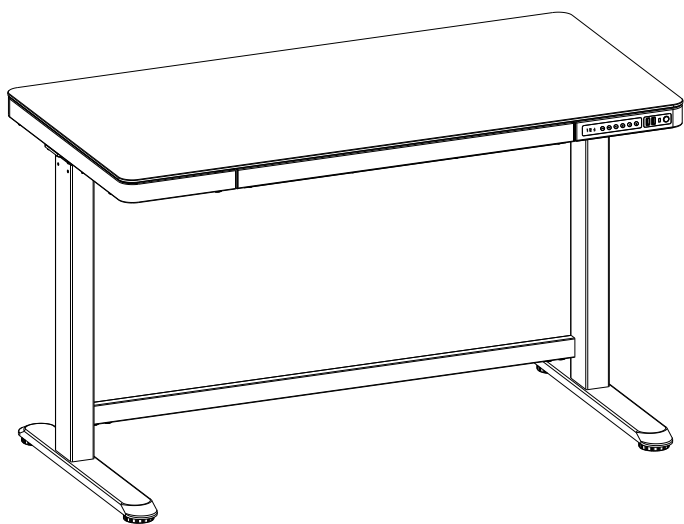

附件包清单

注意:以下的线条图仅供参考用,在一些情况下可能会与实物有所差异,请以实物为准。如果有发现工具遗漏或安装上的问题,请联系客服。

A x8



螺钉M6

B x8



螺钉M8

C x1



5x5

D x2

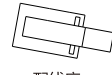

配线座

技术参数

最大承载	50KG
高度范围	720-1210mm
抽屉拉出行程	230mm
充电功能/童锁功能	

部件清单

1.顶框*1

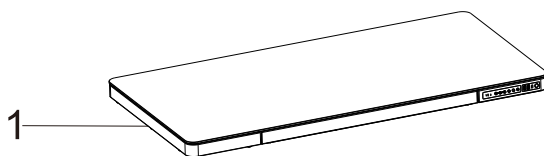

2.立柱组件*1

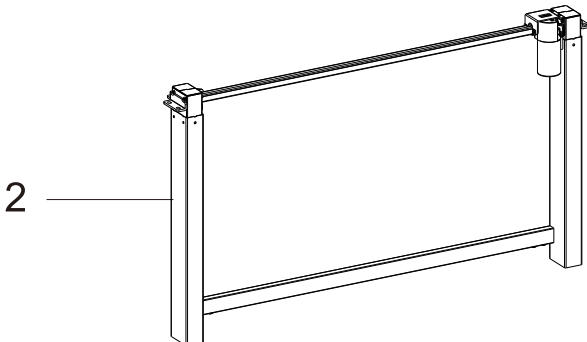

3.底脚*2

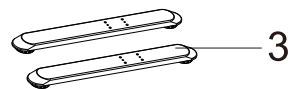

4.电源线*1



安装步骤1

安装顶框和立柱组件

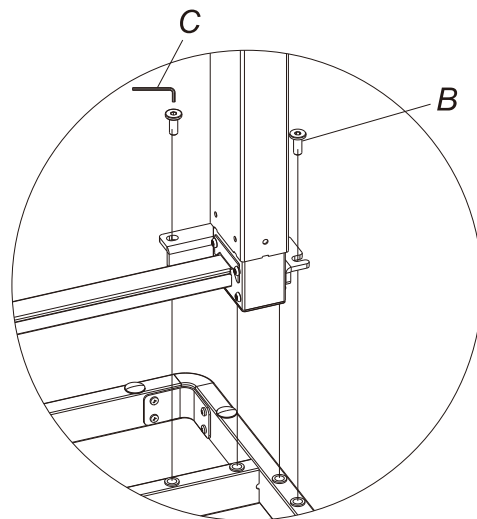
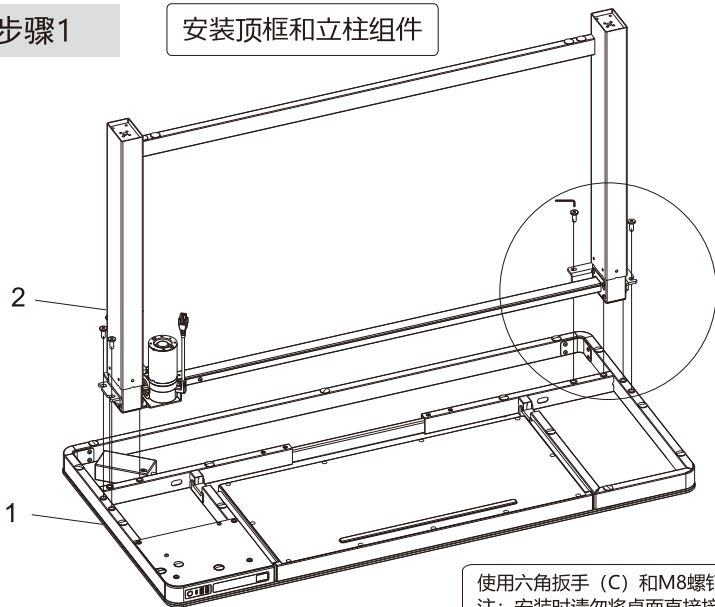
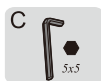

使用六角扳手 (C) 和 M8 螺钉 (Bx8), 将顶框①和立杆组件②装配连接。
注: 安装时请勿将桌面直接接触地面, 以免被尖锐物品刮花桌面;

安装步骤2

安装底脚

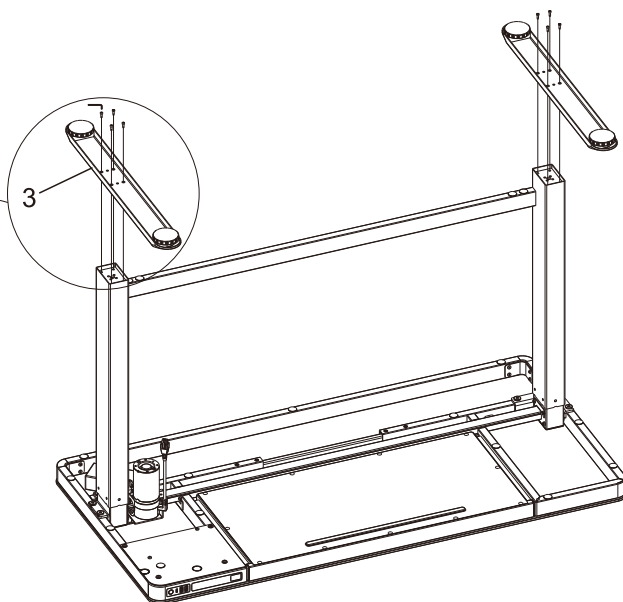
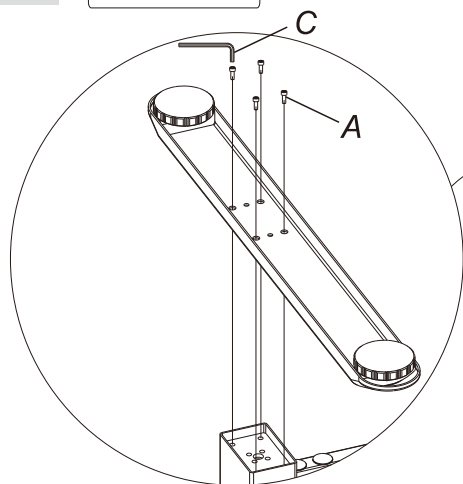

使用六角扳手 (C) 和 M6 螺钉 (Ax8), 将底脚③安装在立柱上, 并注意朝向。

安装步骤3

连接电机线和电源线

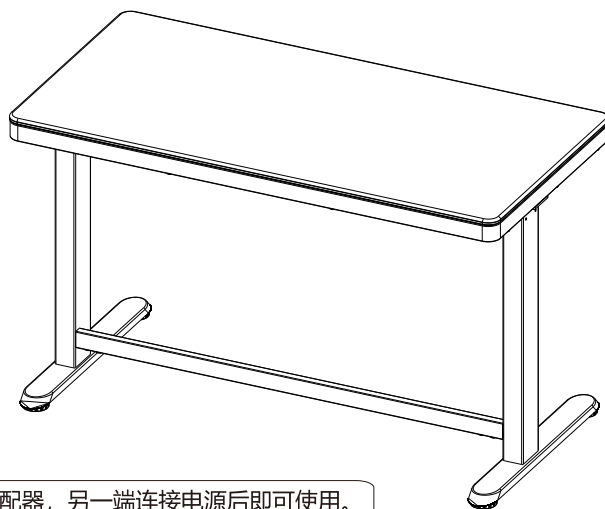
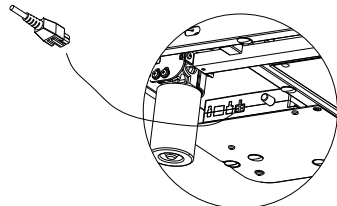
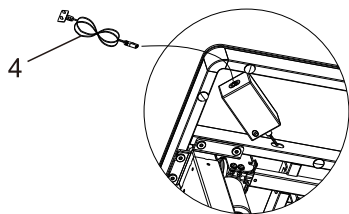

将电机线插口连接在控制盒上, 之后将电源线④的插头一端连接适配器, 另一端连接电源后即可使用。
注: 可根据实际情况, 使用配线座固定电机线和电源线。

控制使用方法

按键

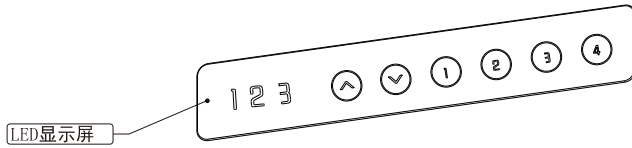

1. 触按上/下键可实现升降功能,持续触按上/下键2S,即可实现持续升降功能; 桌面运行至最低点, 显示bot;桌面运行至最高点, 显示top;
2. 按键: 1、2、3、4为四档高度记忆键, 长按3s即可记录当前高度;
3. 同时按3和4键, 长按5S, 会出现RST复位指示, 继续按“▼”下键, 直到升降桌降到最低位置并反弹上升至停止, 显示屏显示最低高度“bot”, 松开“▼”向下键, 复位结束, 桌子可以正常使用;
4. 带有2个Type-A+1个Type-C接口。Type-A接口和Type-C接口可以为其他电子产品供电, 支持充电协议: Type-C输出: 5V3A/9V2A/12V1.5A Type-A输出: 3.6-6.5V2.4A/6.5-9V2A/12V1.5A 单口输出总功率: 18W Max。桌子升降时, 停止输出; 待停止升降后, 会重新开始输出。
5. 短按LOCK按键, 可以实现童锁功能, 以免误碰或保证儿童的安全; 按键锁定与解锁之间切换, 锁屏状态显示“Loc”;
6. 灵敏度切换, 长按上键+下键, 切换成功后蜂鸣器响一声, 数码管显示“A-0”关闭遇阻回退, 数码管显示“A-1”遇阻回退灵敏度等级1, 数码管显示“A-2”遇阻回退灵敏度等级2, 数码管显示“A-3”遇阻回退灵敏度等级3, 灵敏度等级为3时最灵敏。

代码处理:

- a. 复位功能定义: LED显示屏显示“RST”, 此时一直按住向下键直到升降桌降到最低位置并反弹上升至停止, 显示屏显示最低高度, 松开“▼”向下键, 复位结束, 桌子可以正常使用;
- b. 如果出现“E01”或者“E02”字样, 请让桌子休息18分钟以上可正常使用;
- c. 如果出现其它代码按“▼”向下键没有反应, 请确认连接线无破损且连接都正常后, 断电10秒以上, 重新上电再按“▼”向下键显示屏显示“解除”, 再长按“▼”向下键复位;
- d. 如果执行以上操作, 桌子仍无法正常运行, 请联系客服。

常见异常处理

以下提示将帮助您检测并消除常见异常和错误。如果您遇到的一个异常没有列在下表, 请与您的供应商联系。所有这些异常或者错误只能够由制造商或者受过专门培训的人员进行调查以及纠正。

异常现象	处理方法
接上电源后长按向下键无反应	1. 检查连接线连接是否正常; 2. 联系您的供应商或者经销商;
接上电源后按向上向下键无反应	1. 检查连接线连接是否正常; 2. 联系您的供应商或者经销商;
上升速度慢	1. 检查设备负载是否太重超过50KG; 2. 联系您的供应商或者经销商;
电机动作不是按用户要求走	1. 联系您的供应商或者经销商; 1. 重新复位;
只降不升	2. 联系您的供应商或者经销商;
设备下滑	1. 检查设备负载是否太重超过50KG; 2. 联系您的供应商或者经销商;
设备经常进入复位状态	1. 检查设备负载是否太重超过50KG; 2. 联系您的供应商或者经销商;
超工作制要求工作后 (Duty cycle: Max 2min on/18min OFF)	1. 设备带电暂停18分钟再使用; 2. 联系您的供应商或者经销商;
上升和下降高度不够	1. 同时按“3”+“4”按键3秒以上, 并听到蜂鸣器连续响两声, 重新复位; 2. 联系您的供应商或者经销商;



注意事项

1. 供电电源: AC100V-240V, 频率50/60Hz;
2. 使用环境: 0-40°C;
3. 清洁之前, 必须拔下电源插头, 清洁时用略微潮湿的抹布擦拭表面灰尘, 注意不要让水滴流入部件内部, 不要损坏连接线, 不要碰松插头的连接;
4. 电器盒内含有电子元器件、金属、塑料、导线等等, 应按照国家使用的环境法规来进行处理, 不要按照常规家庭垃圾处理。
5. 在使用产品前, 请认真检查确定产品已完全正确安装。
6. 初次使用产品前, 请熟悉产品的所有功能和程序设置。
7. 不允许儿童在该产品上玩耍。儿童在产品上玩耍, 有些行为是难以预测的, 由此而导致的危险后果厂家不负责任。
8. 因结构引起的多楔带或制动系统的轻微噪音, 对器材的使用不会有任何的影响。
9. 禁止使用腐蚀性或磨蚀性材料来清洁器材。必须确保使用的清洁剂不会污染环境。
10. 在了解相关危险的情况下操作, 八岁或八岁以上儿童以及存在身体感官等缺陷, 心智不健全的人员请在正确的监护和指导下使用。儿童不得随意接触玩耍。
11. 儿童不得在没有监护的情况下进行清洗和用户维护。
12. 如果出现电源线损坏的情况, 必须由制造商或相关专业人员进行更换以避免受伤。
13. 请确保您的操作环境没有任何的危险源, 例如不要将您的工具随处乱丢。并始终谨慎处理包装材料, 以避免各种可能的危险, 如儿童玩耍塑料袋, 可能造成的窒息危险!
14. 如有必要请保留该器材的原始包装, 以备您今后运输时使用。

废弃物处理



此标志表示该产品不应与其它生活垃圾一起进行处理。为了防止随意处理造成对环境和人类的潜在危害, 应该对其进行回收以促进材料资源的可持续再利用。在返还您使用的设备时, 请使用回收和收集系统或联系购买的零售商。他们能够在确保环境安全情况下进行回收。

乐歌人体工学科技股份有限公司

地址: 宁波市滨海投资创业中心启航南路588号

传真/FAX: 0574-8807-0203

信箱 / EMAIL: cnsales@loctek.com

网址 / WEB: www.loctek.com



全国统一服务热线(仅收市话费) 400-826-2001