

## Montageanleitung, Schwenkschreibtisch Art. Nr. 1734, 1735

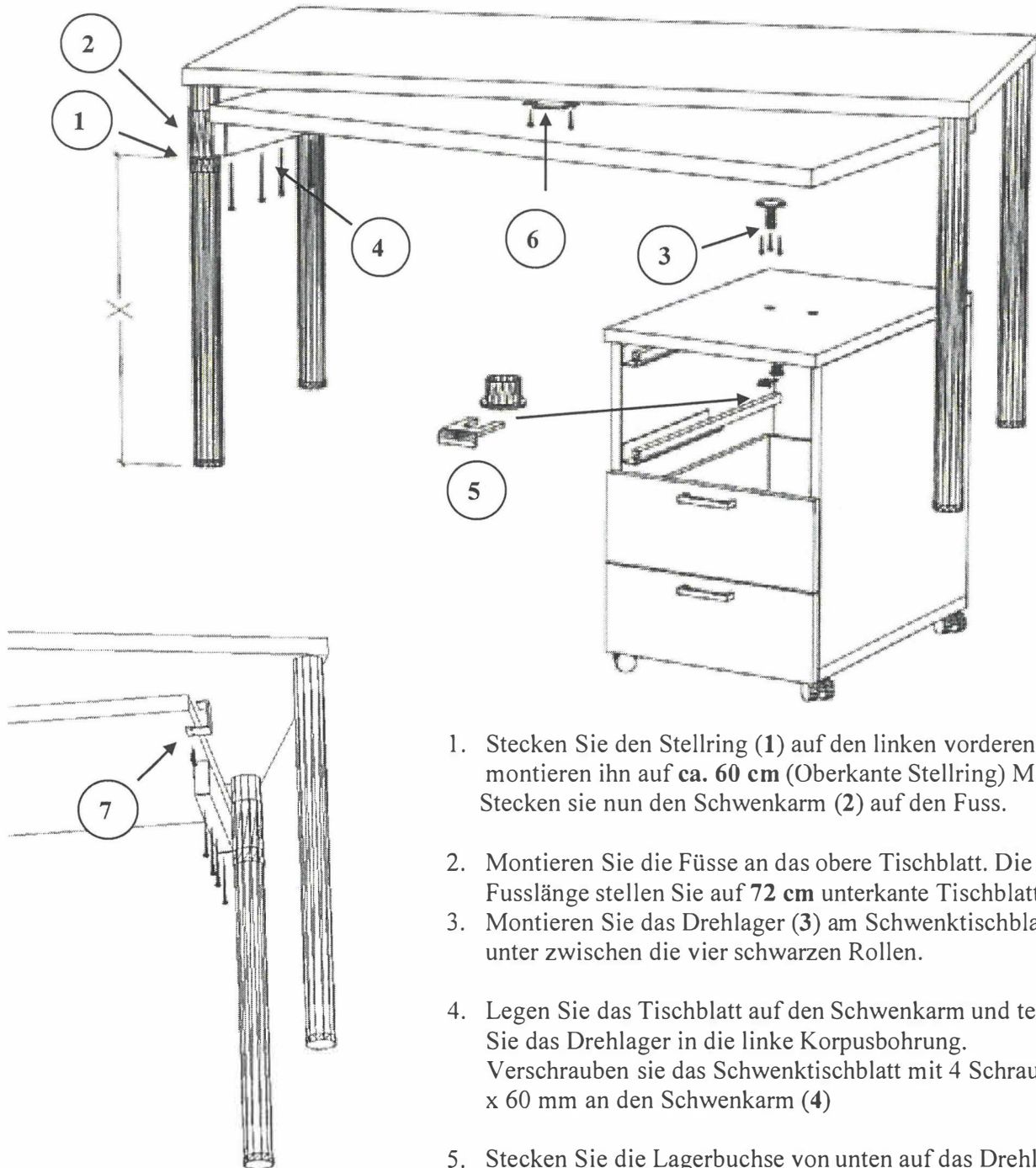

1. Stecken Sie den Stelling (1) auf den linken vorderen Fuss und montieren ihn auf **ca. 60 cm** (Oberkante Stelling) Mass **X**. Stecken sie nun den Schwenkarm (2) auf den Fuss.
2. Montieren Sie die Füße an das obere Tischblatt. Die Fusslänge stellen Sie auf **72 cm** unterkante Tischblatt ein.
3. Montieren Sie das Drehlager (3) am Schwenktischblatt von unter zwischen die vier schwarzen Rollen.
4. Legen Sie das Tischblatt auf den Schwenkarm und tecken Sie das Drehlager in die linke Korpusbohrung. Verschrauben sie das Schwenktischblatt mit 4 Schrauben 5 x 60 mm an den Schwenkarm (4)
5. Stecken Sie die Lagerbuchse von unten auf das Drehlager und fixieren den Korpus mit dem Stecksplint. (5)
6. Für die Ausführung mit Korpus rechts, erfolgt die Montage spiegelbildlich.
7. Montieren Sie die Einhängelasche (6) am Tischblatt 140x70 cm von unten.
8. Verschrauben sie das Gegenstück (7) von unten an das Schwenktischblatt.

MONTAGGIO - ASSEMBLING - MONTAGE - MONTAGEANLEITUNG

