

- a) Wandleiste von Rückwand lösen. / Remove wall bar from the back board / Disjoignez le tringle de fixation du panneau arrière.
 b) Wandleiste waagrecht auf gewünschte Position an Wand befestigen. Die Position der Schrauben mit Mauerdübel müssen jeweils im Bereich der Einhängebeschläge liegen, damit sich die Wandleiste bei Belastung des Hängeelementes nicht verbiegt.

Mount wall bar horizontally to the desired position on the wall and place screws directly at suspension fitting. If you don't fix these close to the suspension fitting, the wall bar will strip due to the heaviness of the element.

Fixez le tringle de fixation horizontalement au mur sur la position préférée. Pour garantir une fixation solide et pour éviter que les vis arrachent du mur, la position des vis avec des chevilles murales doit être directement au système de fixation sur l'élément.

- c) Einhängebeschlag oben herausdrehen, Hacken soll vom Korpus leicht vorstehen.
 Unscrew suspension fitting at the top, the heel should preside slightly over the body.
 En haut, dévissez le système de fixation et le crochet doit venir légèrement en saillie du caisson.
 d) Schrankkorpuse einhängen. / Mount cabinet body. / Accrochez le caisson du placard.
 e) Einhängebeschlag mit Handschraubendreher einstellen.

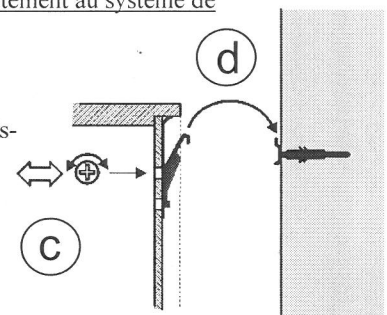

- Oben zur Fixierung an Wand
- Unten Verstellmöglichkeit in der Höhe (senkrecht)

Tighten suspension fitting adjust correctly.

- At the top for wall mounting (horizontal)
- At the bottom adjustability in height (vertical)

Vissez et ajustez le système de fixation

- En haut, vissez le système de fixation et ajustez le niveau avec précision.
- En bas, possibilité de réglage en hauteur (verticalement)

- f) Abdeckkappen in die Bohrlöcher der Rückwand einstecken.
 Insert caps into the drill-holes of the back board.
 Enfoncez les caches dans les trous percé au foret du panneau arrière.

