

1630 MELLOW

Montageanleitung Fusstütze / Instructions de montage repose-pieds / Assembly instructions footrest

06/2018



1630 MELLOW

Montageanleitung Fussstütze / Instructions de montage repose-pieds / Assembly instructions footrest

Benötigtes Werkzeug:

- Inbusschlüssel Nr. 4 für Innensechskantschrauben M6
- Ratsche mit Steckschlüssel SW10

Outillage requis:

- Clé Allen de taille 4 pour le serrage de vis à six pans creux M6
- Clé à cliquet avec clé à douille SW10

Tools required:

- Allen key no. 4 for hexagon socket screws M6
- Ratchet with socket SW10



1630 MELLOW

Montageanleitung Fussstütze / Instructions de montage repose-pieds / Assembly instructions footrest

Sie erhalten folgendes Material:

- 1x Fussstütze
- 2x Linsenkopfschrauben
M6x16 plus
- 2x Sechskantmutter M6

Vous recevez le matériel suivant:

- 1x repose-pieds
- 2x vis à tête bombée
M6x16 plus
- 2x écrous hexagonaux M6

You will receive the fol- lowing items:

- 1x footrest
- 2x button head screws
M6x16 plus
- 2x hexagonal nuts M6

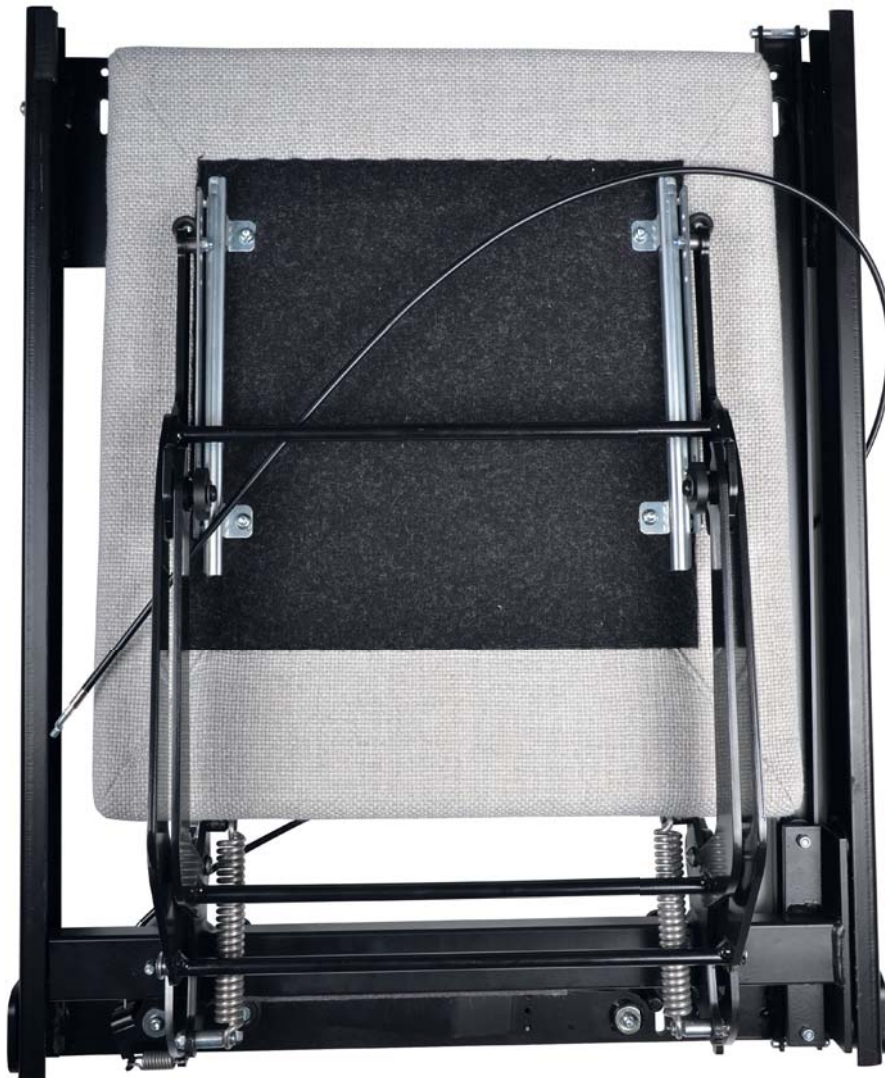

1630 MELLOW

Montageanleitung Fussstütze / Instructions de montage repose-pieds / Assembly instructions footrest

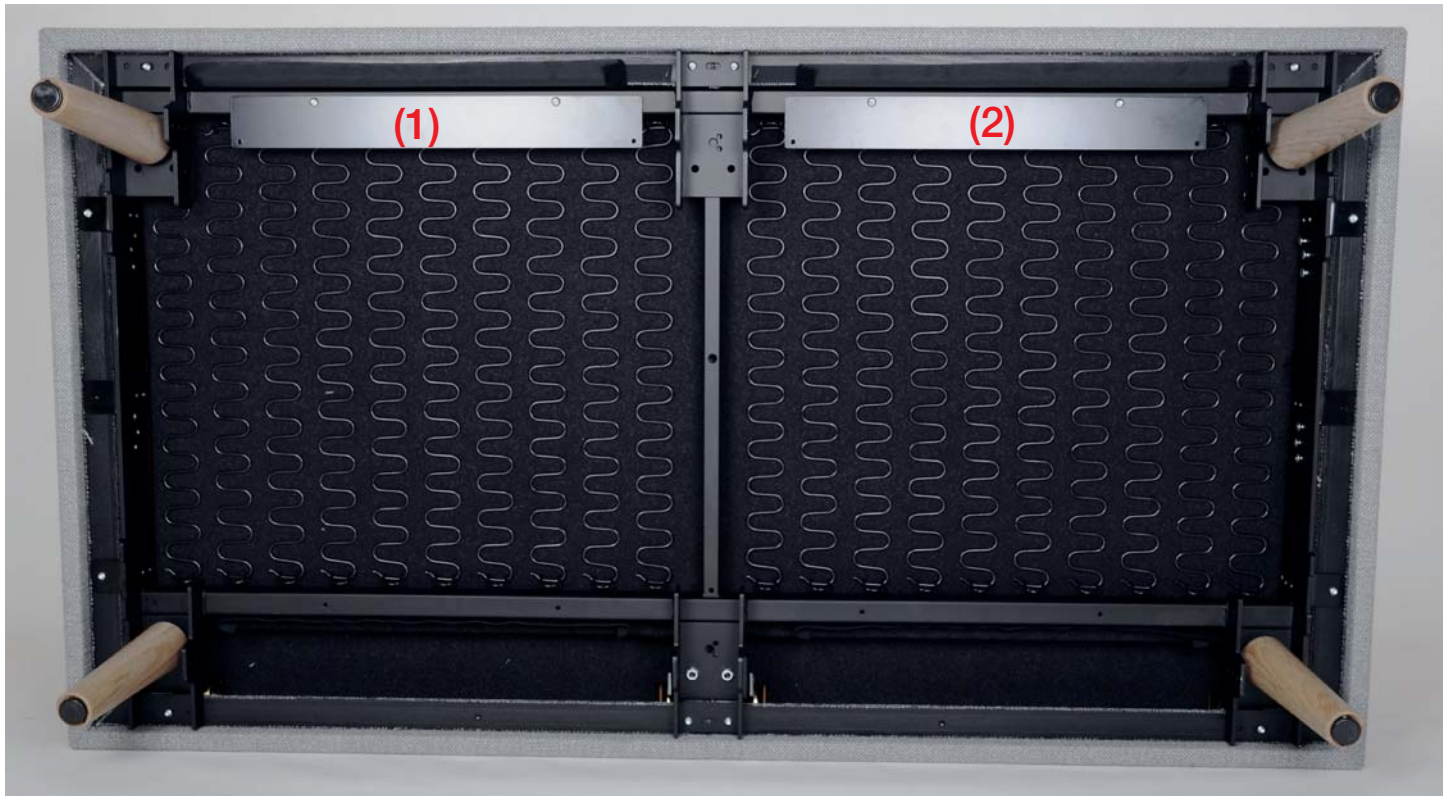

1

- Sofa vorsichtig frei drehen (nicht kippen) und auf den Rücken legen. Wir empfehlen als Schutz eine Decke zu unterlegen.
- Fussstütze auf der Montageplatte montieren siehe Bild (Montageplatte links (1) und rechts (2)).
- Soigneusement faire pivoter le canapé librement (au lieu de le faire basculer) et le poser sur le dos. Nous recommandons de poser au préalable une couverture sur le sol en guise de protection.
- Monter le repose-pieds sur la plaque de montage, cf. photo (plaque de montage à gauche (1) et à droite (2)).
- Carefully turn the sofa (do not tilt it) and lay it on its back. We recommend a cover underneath it.
- Place the foot rest on the mounting plate. See image (mounting plate at left (1) and right (2)).

1630 MELLOW

Montageanleitung Fussstütze / Instructions de montage repose-pieds / Assembly instructions footrest

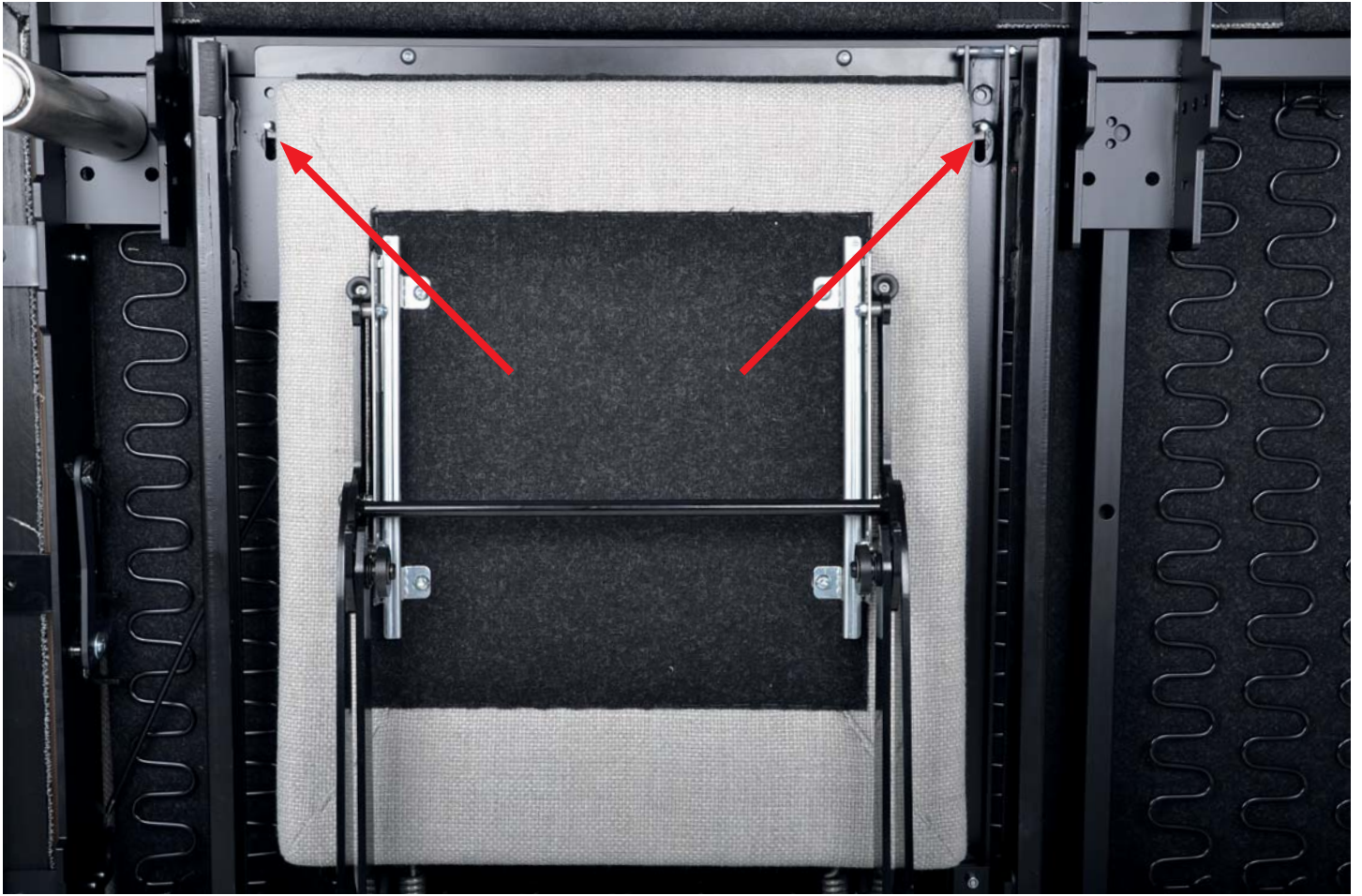

2

- | | | |
|--|---|---|
| <ul style="list-style-type: none">- Die Langlöcher der Fussstütze auf die beiden Gewindebolzen stecken.- Mit den Sechskantmuttern die Fussstütze lose auf dem Gewindebolzen befestigen. | <ul style="list-style-type: none">- Poser les trous oblongs du repose-pieds sur les deux boulons filetés.- Fixer le repose-pieds sur les boulons filetés avec les écrous hexagonaux sans serrer. | <ul style="list-style-type: none">- Place the footrest slots on the two threaded studs.- Loosely fasten the foot rest to the threaded studs with the hexagonal nuts. |
|--|---|---|

1630 MELLOW

Montageanleitung Fussstütze / Instructions de montage repose-pieds / Assembly instructions footrest

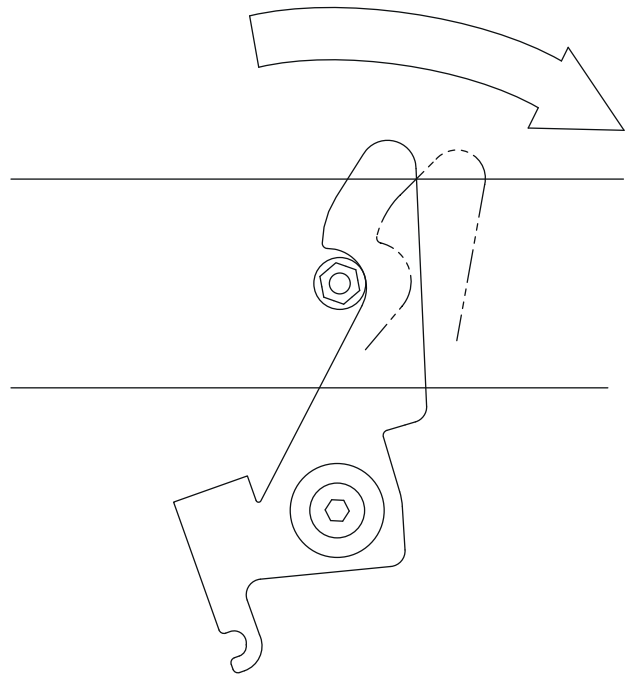
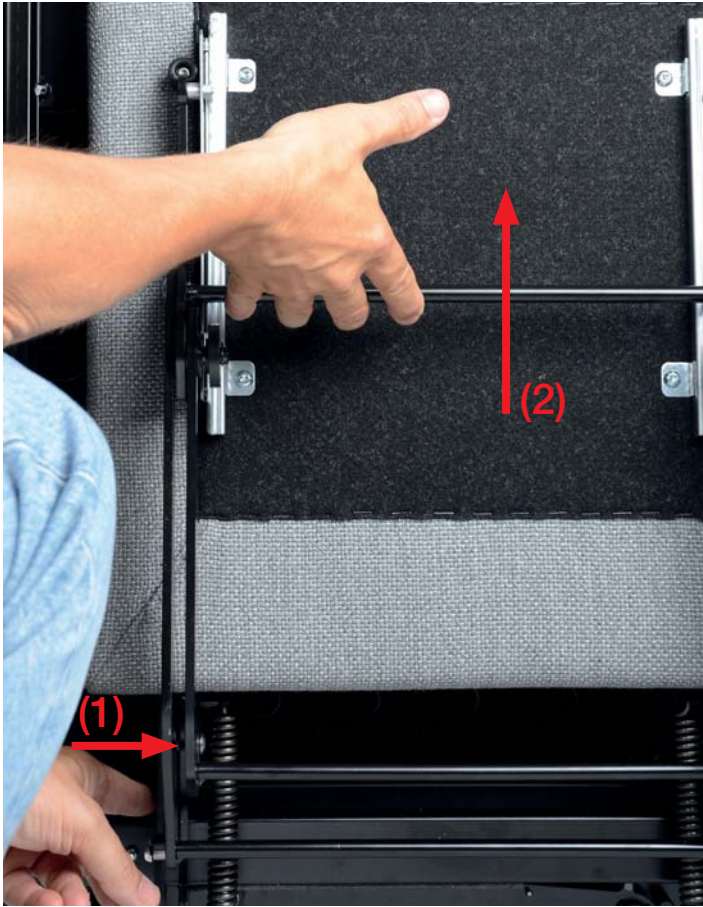

3

Zur Montage der Linsenkopfschrauben muss die Fussstütze ausgefahren werden, dazu die Auflösung an die Seite drücken (1) und die Fussstütze nach oben ziehen (2).

Le repose-pieds doit être sorti pour monter les vis à tête bombée; pour ce faire, pousser le levier de déclenchement sur le côté (1) et tirer le repose-pieds vers le haut (2).

The foot rest must be extended to install the button head screws. Press the release at the side (1) and pull the footrest upwards (2).

1630 MELLOW

Montageanleitung Fussstütze / Instructions de montage repose-pieds / Assembly instructions footrest

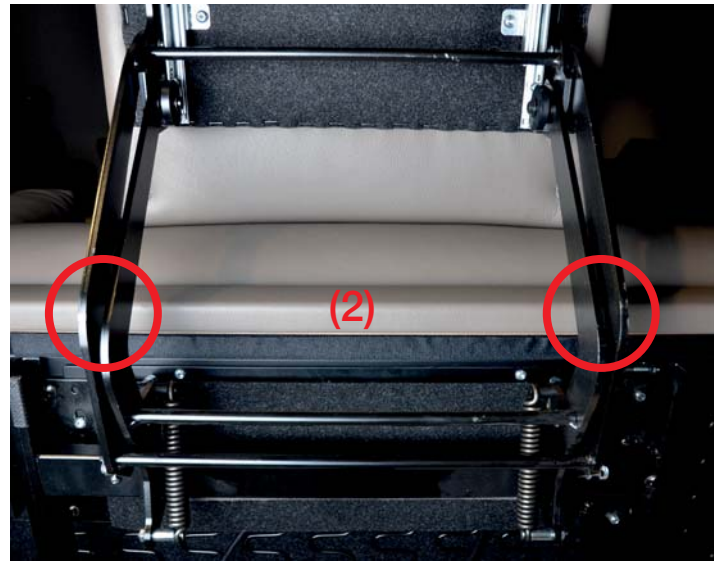
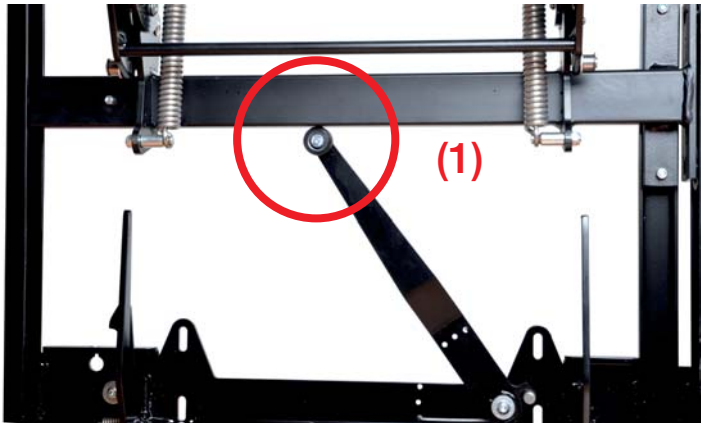

Achtung:

- Rolle am Hebel muss unten am Rechteckrohr anliegen (1).
- Beim Montagevorgang die Fussstütze bis an den Anschlag ziehen, um die Blende nicht zu beschädigen (2).

Attention:

- La roulette du levier doit buter contre le bas du tube rectangulaire (1).
- Pendant l'opération de montage, tirer le repose-pieds jusqu'à la butée pour ne pas endommager le cache (2).

Attention:

- The roller on the lever must fit on the rectangular tube below (1).
- During the assembly process, pull the footrest as far as the stop to avoid damaging the cover (2).

1630 MELLOW

Montageanleitung Fusstütze / Instructions de montage repose-pieds / Assembly instructions footrest

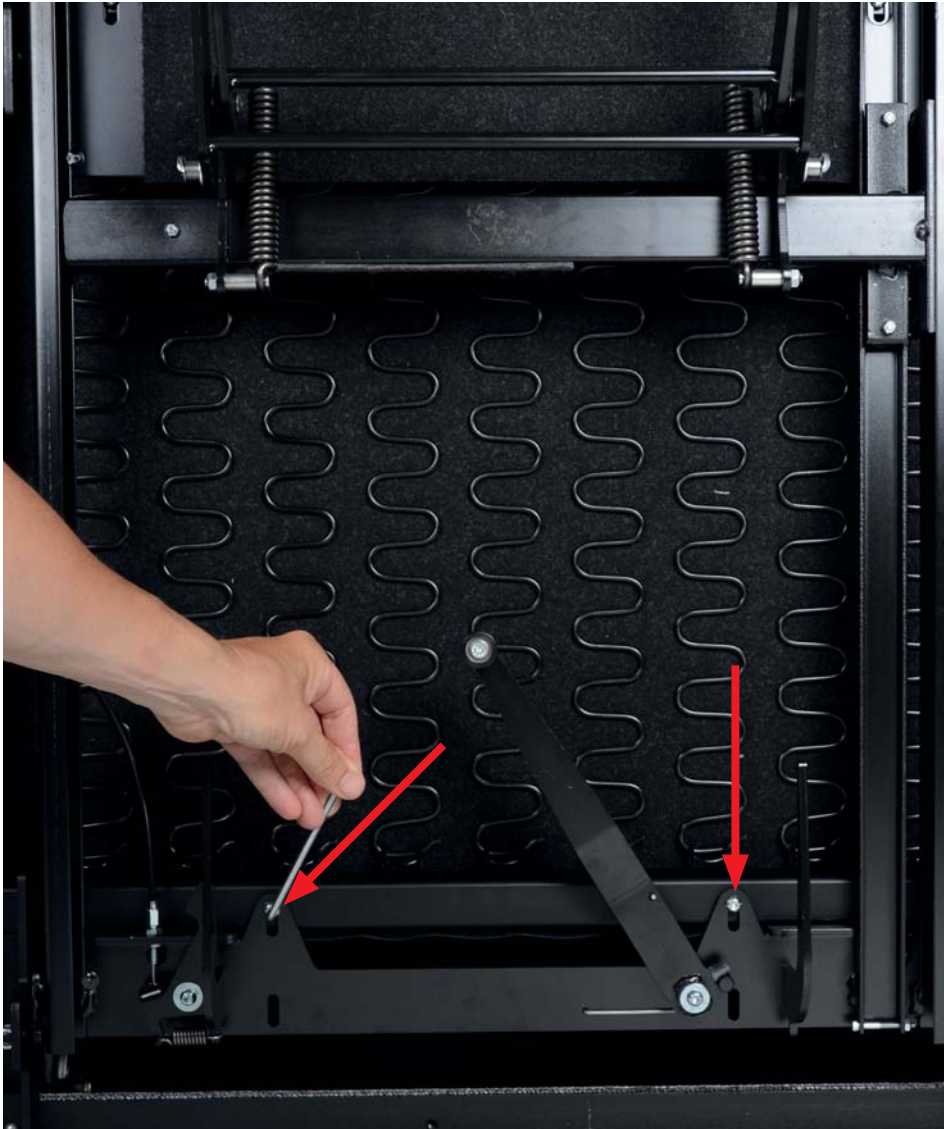

4

- Die Linsenkopfschrauben durch die Langlöcher der Fusstütze lose in die Gewinde des Gestells schrauben.
- Fusstütze gerade ausrichten und danach die Linsenkopfschrauben und die Sechskantmuttern von Schritt 2 festdrehen.
- Enfiler les vis à tête bombée dans les trous oblongs du repose-pieds et les visser sans serrer dans les tarauds de l'armature.
- Aligner le repose-pieds et serrer ensuite les vis à tête bombée et les écrous hexagonaux de l'étape 2.
- Loosely screw the button head screws through the slots of the footrest and into the threads of the frame.
- Straighten the foot rest and then tighten the button head screws and hexagonal nuts from step 2.

1630 MELLOW

Montageanleitung Fusstütze / Instructions de montage repose-pieds / Assembly instructions footrest

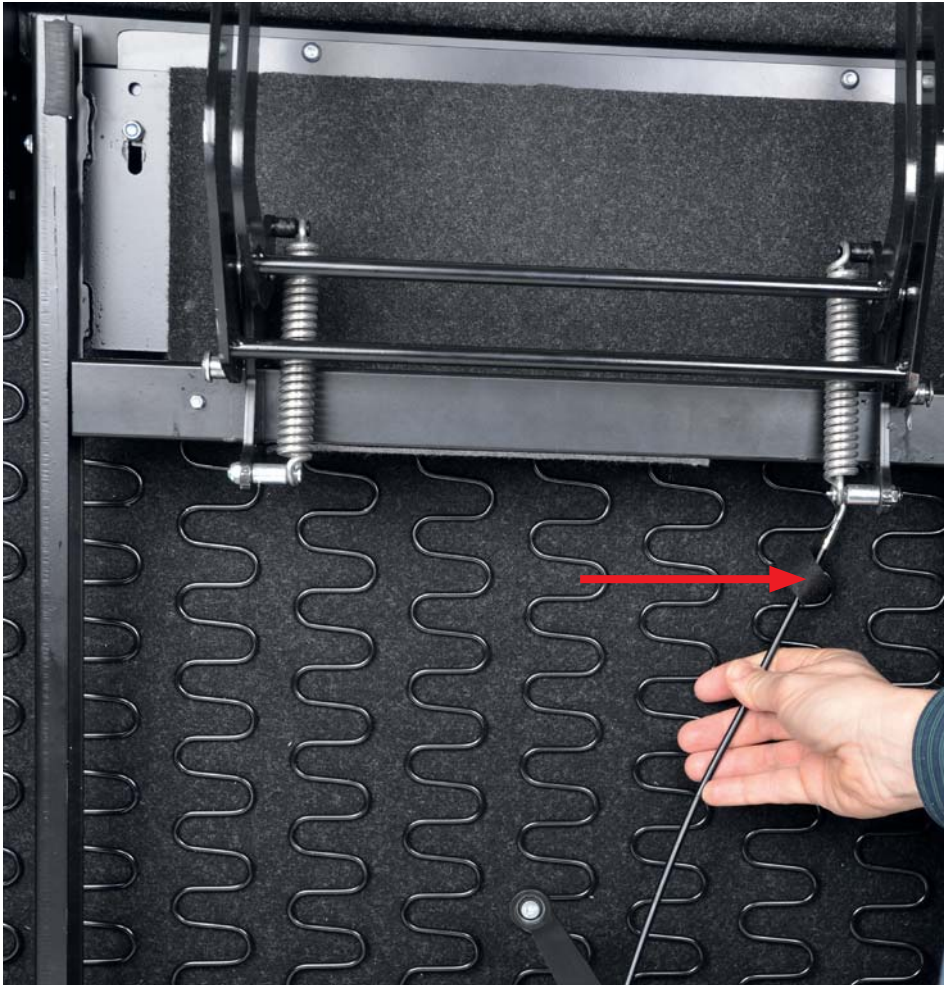

5

Den Bowdenzug durch die Klettschlaufe unter die Wellenfedern führen.

Guider le câble Bowden dans le passant sous les ressorts ondulés.

Pass the Bowden cable through the hook and loop tab under the wave springs.

1630 MELLOW

Montageanleitung Fusstütze / Instructions de montage repose-pieds / Assembly instructions footrest



(1) Links / à gauche / left

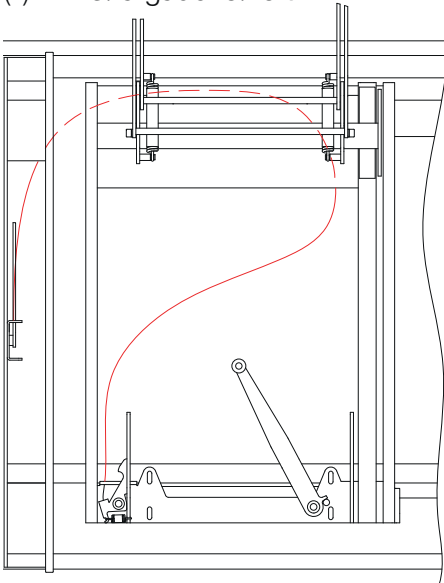

(2) Rechts / à droite / right

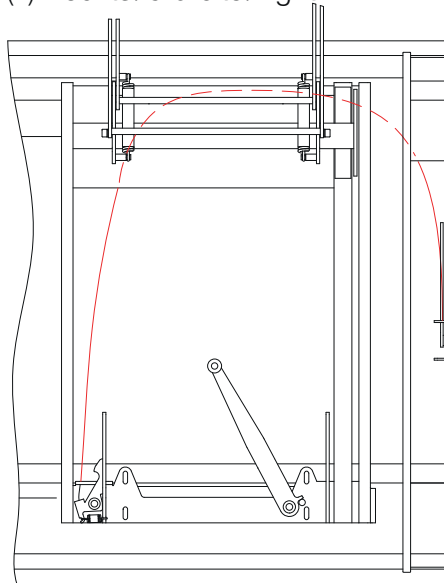

6

- Den Bowdenzug zum Auslösehebel verlegen.
- Verlegung des Bowdenzugs siehe Skizze (Verlegung linke (1) / rechte Seite (2)).
- Z-Haken vom Bowdenzug in das kleine Loch vom Auslösehebel führen.
- Poser le câble Bowden jusqu'au levier de déclenchement.
- Pose du câble Bowden, cf. croquis (pose côté gauche (1) / droit (2)).
- Guider le crochet en Z du câble Bowden dans le petit trou du levier de déclenchement.
- Install the Bowden cable to the release lever.
- See sketch for installation of the Bowden cable (Installation at left (1) / right side (2)).
- Insert the Z hook of the Bowden cable in the small hole in the release lever.

1630 MELLOW

Montageanleitung Fusstütze / Instructions de montage repose-pieds / Assembly instructions footrest

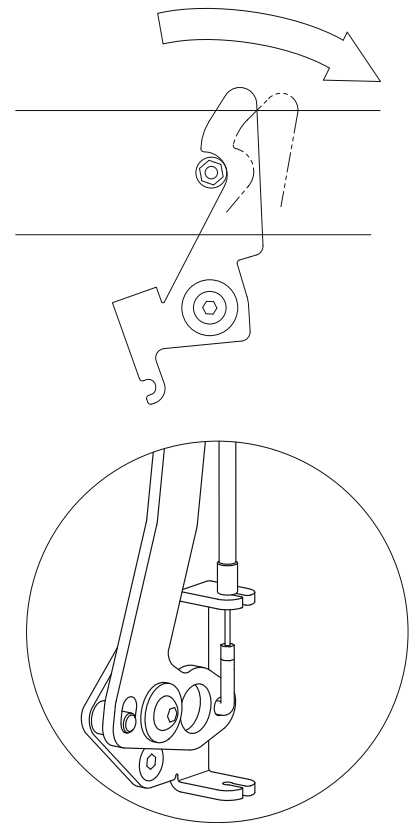
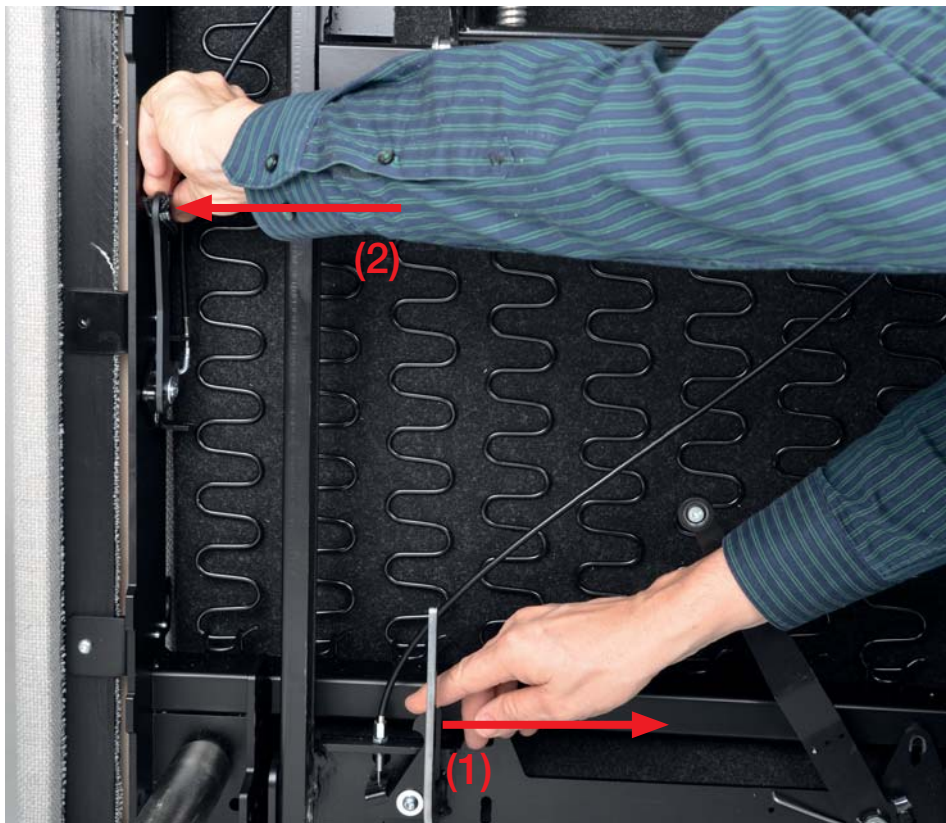

7

Den Auslösehebel (1) in Pfeilrichtung drücken und den Bowdenzug (2) in die Aufnahme einhängen.

Pousser le levier de déclenchement (1) dans le sens de la flèche et accrocher le câble Bowden (2) dans le logement.

Press the release lever (1) in the direction of the arrow and mount the Bowden cable (2) in the clip.

1630 MELLOW

Montageanleitung Fussstütze / Instructions de montage repose-pieds / Assembly instructions footrest

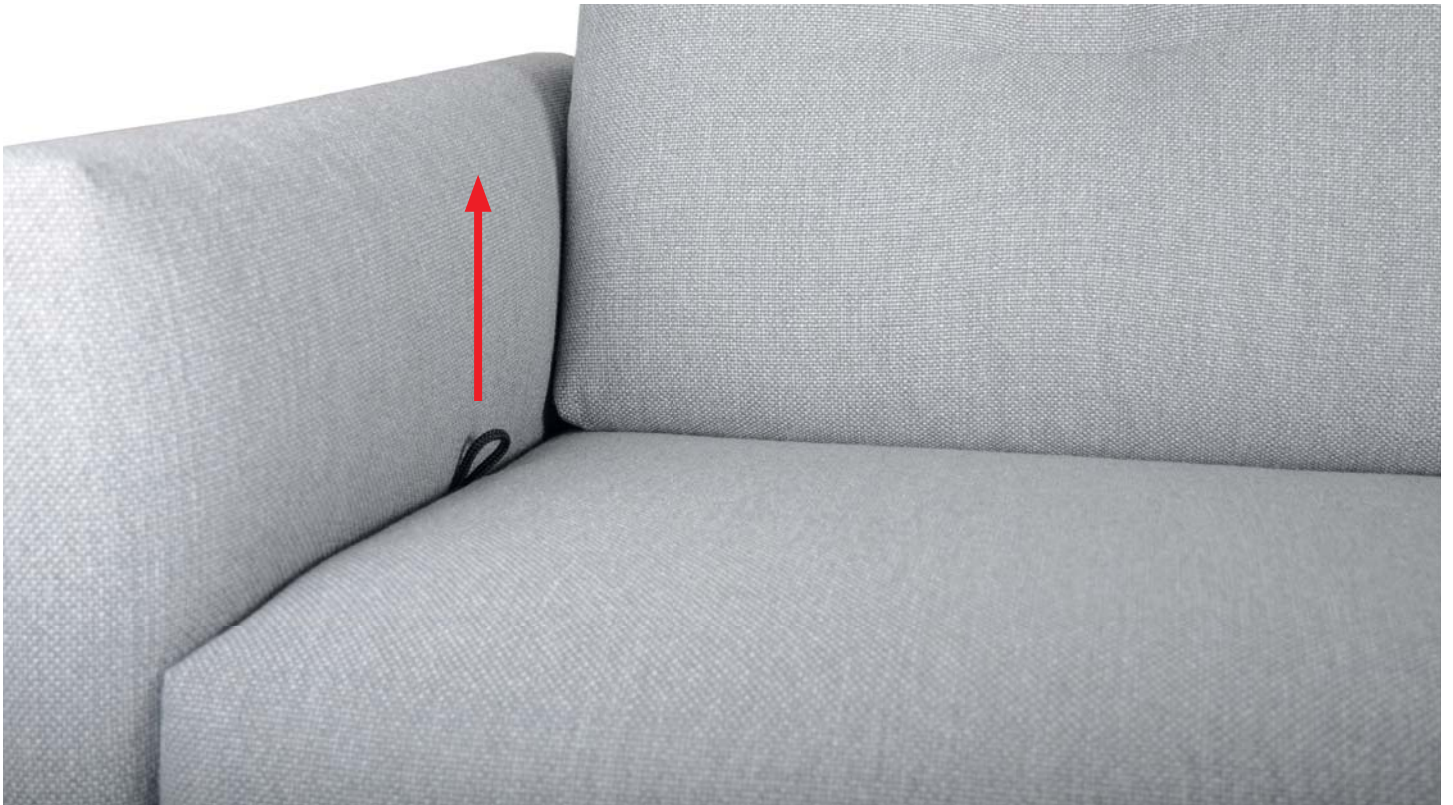

8

- | | | |
|---|--|--|
| <ul style="list-style-type: none">- Fussstütze einfahren.- Sofa frei aufstellen.
Bitte nicht über die Füße kippen.- Funktionskontrolle durchführen. | <ul style="list-style-type: none">- Rentrer le repose-pieds.- Mettre le canapé debout librement. S.v.p. ne pas le faire basculer par les pieds.- Vérifier le bon fonctionnement. | <ul style="list-style-type: none">- Retract footrest.- Turn sofa upright. Please do not tilt on the feet.- Perform function check. |
|---|--|--|