

# Couchtisch 1071 / 1072

## Couchtisch Korb klein



Maße in cm	B 51 H 40 T 51
Riffeiche	7160-1071
Tanneneiche	9260-1071

## Couchtisch Korb groß



Maße in cm	B 62 H 46 T 62
Riffeiche	7160-1072
Tanneneiche	9260-1072

- Entfernen Sie vorsichtig die Verpackung und legen die Teile auf eine plane, saubere und weiche Unterlage.
- Drehen Sie den Korb entsprechend Abbildung 1 und führen die Bodenplatte von unten zum Korbboden. Achten Sie darauf, dass Vorbohrungen und Ausfräsungen der Bodenplatte zum Korbboden gerichtet sind.



Abb. 1



- Positionieren Sie die Metallaschen auf die entsprechenden Vorbohrungen und verbinden Bodenplatte und Korb miteinander. Zur Verschraubung verwenden Sie die Ø4x13mm RW-Schrauben. (Abb.: 1)

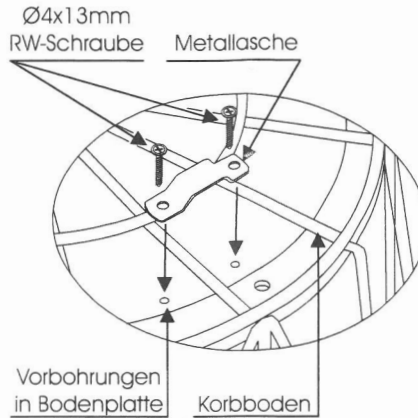
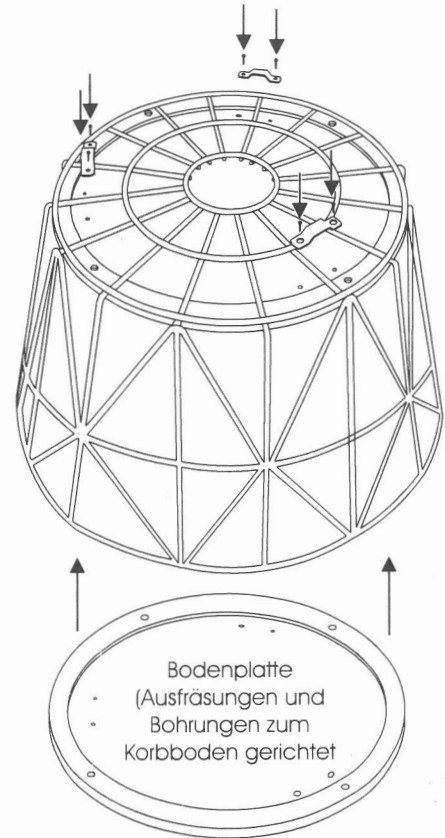
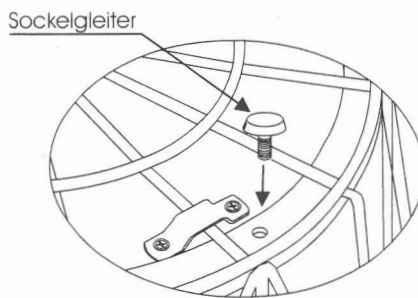

- Drehen Sie als nächstes die Sockelgleiter ein. Diese stehen gegenüber dem Korbdraht leicht über und dürfen nur mit der Hand eingedreht werden. (Abb.: 2)



Abb. 2



Abb. 3

- Drehen Sie den Couchtisch und legen die Tischplatte auf den obersten Draht des Kobes. Die Falz der Platte wird nach unten gedreht.

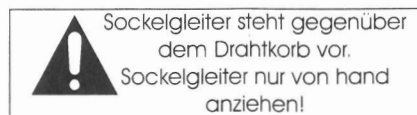
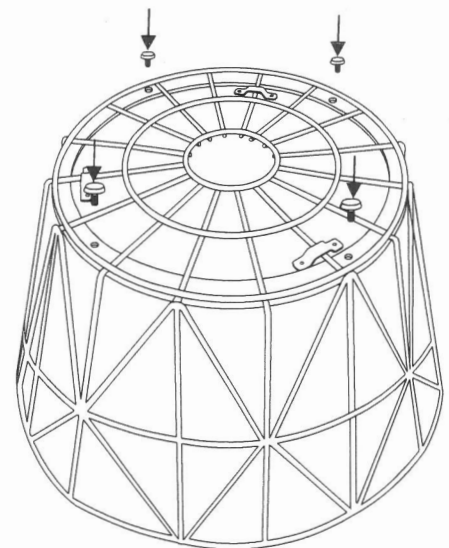
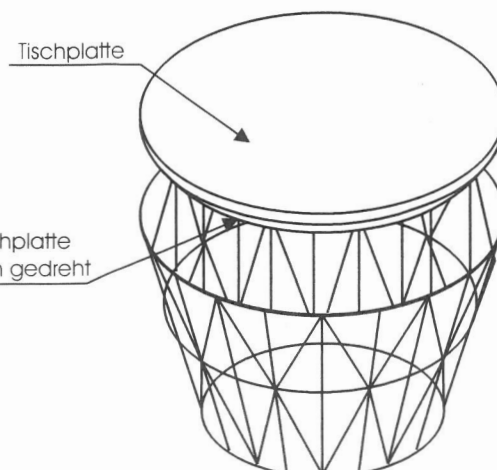

- Falls der Couchtisch wackeln sollte, kann der Tisch durch drehen der Sockelgleiter ausgerichtet werden.