

# Querschnitt

## LIDO – EMILIO BELUTTI

---

### Schematische Darstellung

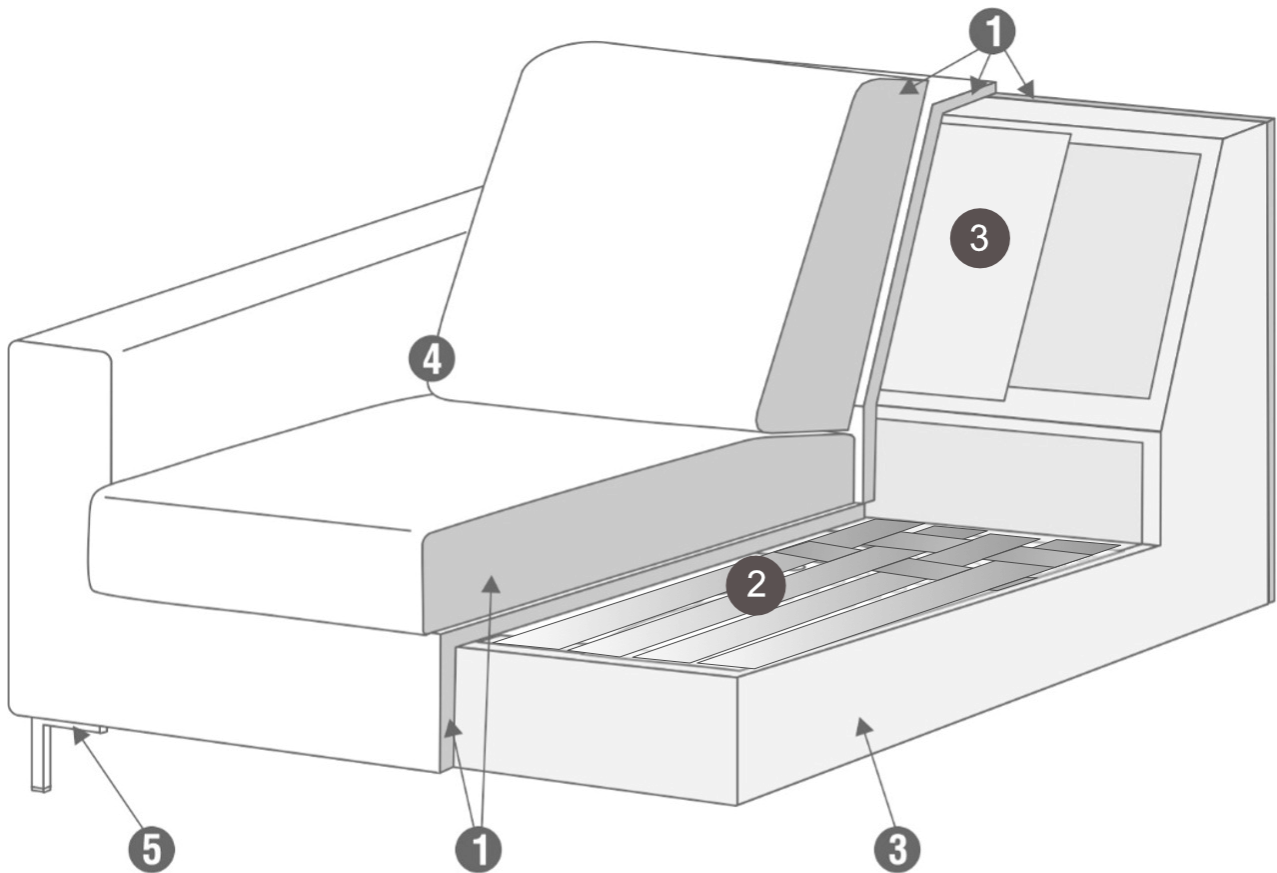

- 1 FCKW-freier hochelastischer Polätherschaum (PUR)
- 2 Gurtunterfederung
- 3 Massivholz und andere Materialien auf Holzbasis (z.B. Schichtholz)
- 4 Bezug
- 5 Metallgestell verchromt