

excellence
by philrouge

pfister

Montageanleitung Boxspring



Öffnen Sie die Verpackung nicht mit einem Teppichmesser, um Beschädigungen Ihres Polsterbettes zu vermeiden.

N'ouvrez pas l'emballage avec un cutter afin d'éviter toute détérioration de votre sommier tapissier.

To avoid damaging your upholstered bed, do not open the packaging with a box knife.



Nicht auf die Ecken stellen oder fallen lassen.

Ne pas poser sur les coins, ni laisser tomber.

Do not stand on the corners or allow to fall.



Achtung: Entstandene Beschädigungen durch Nichtbeachtung obiger Hinweise führen zum Verlust der Garantie.

Attention: les détériorations résultant du non-respect des instructions susmentionnées rendent la garantie caduque.

Please note: any damage resulting from non-compliance with the above instructions will lead to loss of warranty rights.

1. Aufbau

1.1 Anordnung der Füße

Ab der Bettbreite 120 cm wird mittig ein zusätzlicher Stützfuß mitgeliefert und benötigt.

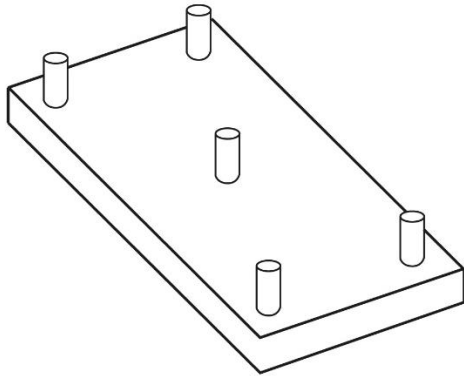

Boxspring Einzelbett (120 oder 140 cm)

Set mit 4 Vierkantfüßen
und 1 Mittelfuß

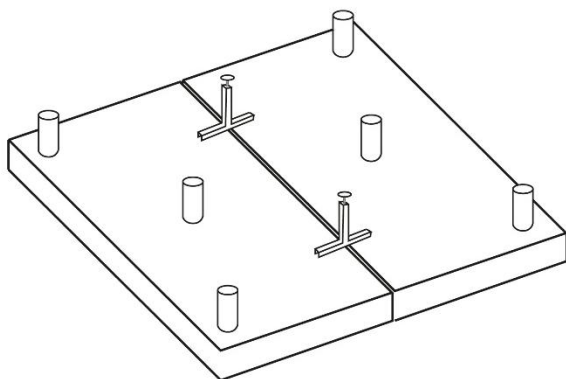

Boxspring Doppelbett (160 / 180 / 200 cm)

Set mit 4 Vierkantfüßen, 2
Mittelfüße und 2
Verbindungsfüße
(T-Fuß)

1.2 Montage der Füße – Einzelbett

Auf der Unterseite der Box befinden sich in den Ecken Montageplatten für die Aufnahme der Möbelfüße.

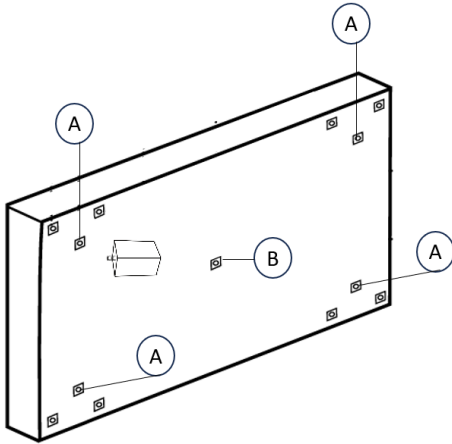

- Die 4 mitgelieferten Vierkantfüße mit Gewindestiften in Position **A** und den Mittelfuss in Position **B** eindrehen.
- Kunststoff-Zahnscheibe dazwischen legen.
- Füße mit der Hand gut festziehen.
- Vierkantfüße entlang der Aussenkante ausrichten.

1.3 Montage der Füße – Doppelbett

Montage bei hoher Raumhöhe

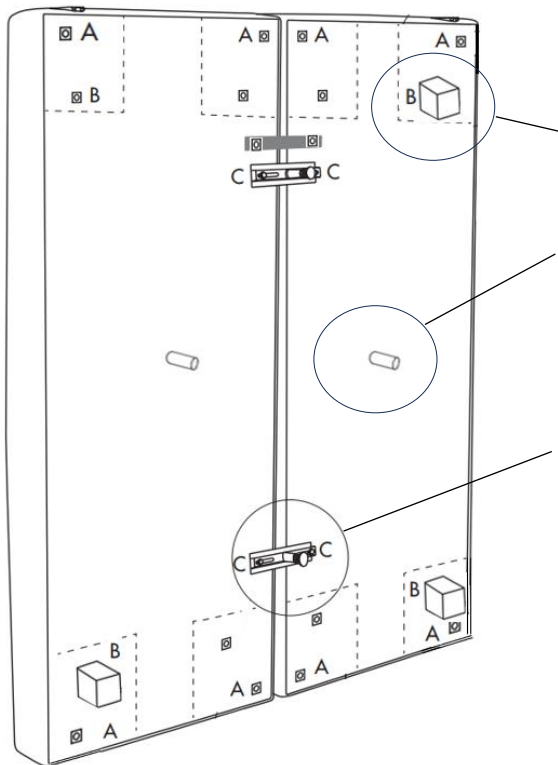

- 1.3.1 Stellen Sie die Boxsprings mit der Matratzenseite an die Wand.
Achtung: Achten Sie dabei darauf, dass sich die Seite mit den Kopfteilbeschlägen oben befindet, da sonst Kratzgefahr am Boden besteht.
- 1.3.2 Schrauben Sie die Vierkantfüße in die Position B.
- 1.3.3 Schrauben Sie die Mittelfüße je Box an.
- 1.3.4 Stellen Sie zunächst die Höhe der Verbindungsfüße ein, indem Sie sie mit der Höhe der Vierkantfüße abgleichen.
- 1.3.5 Schrauben Sie die Verbindungsfüße mit den mitgelieferten Schrauben in den vorgesehenen Bohrungen in Position C. Die Schrauben erst nur auf seiner Seite festziehen, dass der Winkel noch verschiebbar ist. Die andere Seite nur mässig festziehen. An der Fussende kann die andere Seite noch Montage des Kopfteils festgezogen werden.

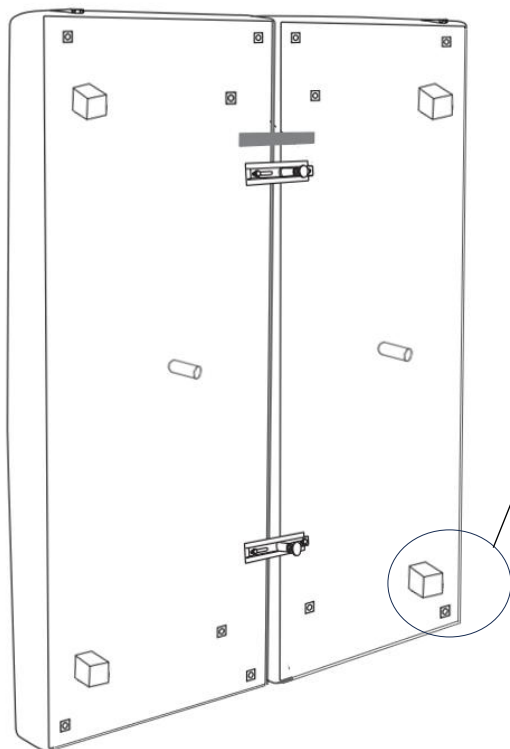

- 1.3.6 Abkippen der Box



Beim Abkippen darf die Box nicht über die Füße kippen. Bruchgefahr!

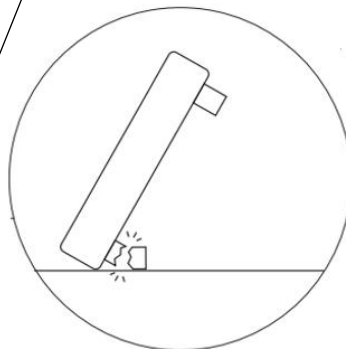

Montage bei niedriger Raumhöhe

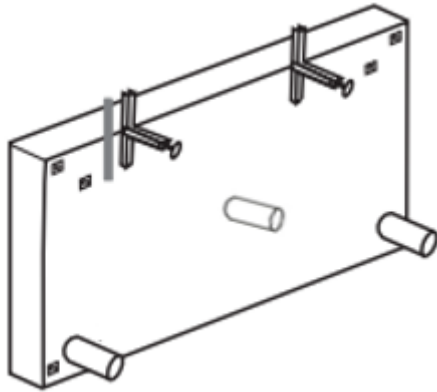

1.3.7 Box 1 entweder auf die Längsseite oder flach auf die Oberseite legen und die Position des Klettbandes beachten. Die Füße auf der dem Klettband gegenüberliegenden Seite montieren.

1.3.8 Die beiden Verbindungsfüsse auf die Höhe der Vierkantfüsse ausrichten und an Position C montieren. Die Schrauben nur soweit festziehen, dass der Winkel noch verschiebbar ist.

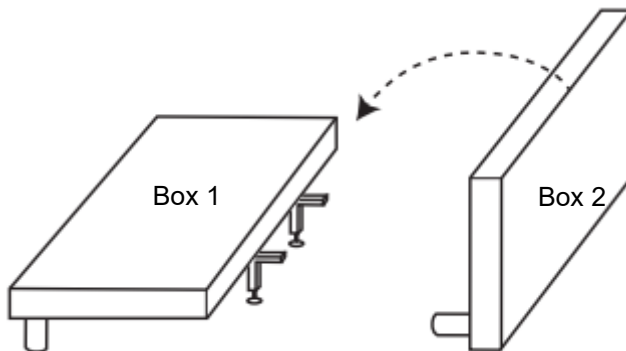

1.3.9 Anschliessend Box 1 aufstellen (steht jetzt selbständig).

1.3.10 An Box 2 ebenfalls die Vierkantfüsse auf der dem Klettband gegenüberliegenden Seite montieren analog 1.3.7. Anschliessend Box 2 neben Box 1 stellen und auf die freien Arme der Verbindungsfüsse legen.

1.3.11 Verbindungsfüsse mit Box 2 verschrauben.

Hinweis: Die beiden Boxen können jeweils stirnseitig leicht angehoben werden, vor allem bei niedrigen Fusshöhen.

Achtung: Fussseitig beide Schrauben fest anziehen. Kopfseitig die Schrauben nur einseitig festziehen. Die zweite Schraube soweit festziehen, dass die Boxen anschliessend noch auf die Kopfteilbeschläge ausgerichtet werden können.

1.4 Montage des Kopfteils

- 1.4.1 Heben Sie das Kopfteil zu zweit an. Beschlagteile der Box auf die Beschläge des Kopfteils ausrichten.

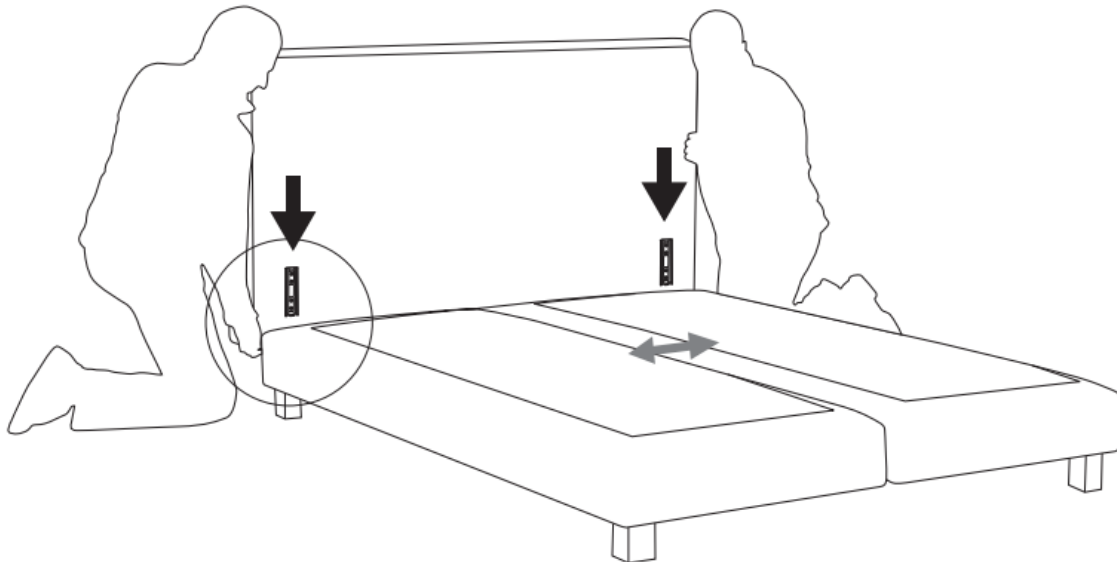

- 1.4.3 Schieben Sie die Schiebeelemente auf dem Kopfteil (A) in die Schiebeelemente der Box (B).

- 1.4.4 Fusseseitigen Verbindungsfuss festziehen.

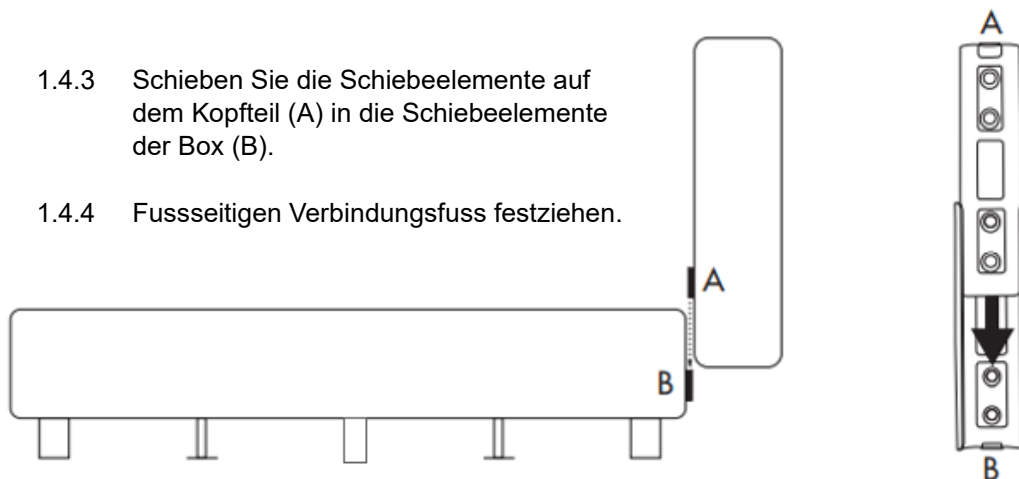

- 1.4.2 Beim Aufstellen des Bettes immer drauf achten, dass das ganze System spannungsfrei und waagrecht steht bzw. ausnivelliert ist.

excellence
by philrouge

pfister

Instructions de montage Sommier tapissier



Öffnen Sie die Verpackung nicht mit einem Teppichmesser, um Beschädigungen Ihres Polsterbettes zu vermeiden.

N'ouvrez pas l'emballage avec un cutter afin d'éviter toute détérioration de votre sommier tapissier.

To avoid damaging your upholstered bed, do not open the packaging with a box knife.



Nicht auf die Ecken stellen oder fallen lassen.

Ne pas poser sur les coins, ni laisser tomber.

Do not stand on the corners or allow to fall.



Achtung: Entstandene Beschädigungen durch Nichtbeachtung obiger Hinweise führen zum Verlust der Garantie.

Attention: les détériorations résultant du non-respect des instructions susmentionnées rendent la garantie caduque.

Please note: any damage resulting from non-compliance with the above instructions will lead to loss of warranty rights.

1. Structure

1.5 Disposition des pieds

À partir d'une largeur de lit de 120 cm, un pied d'appui supplémentaire est fourni et nécessaire au centre.

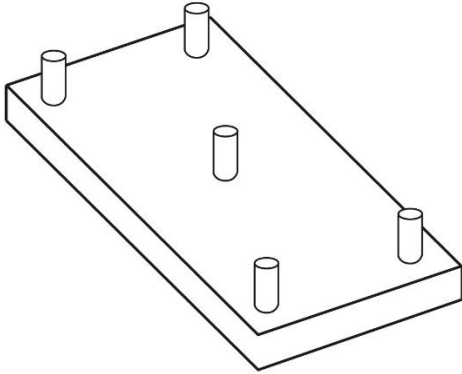

Lit simple à sommier tapissier (120 ou 140 cm)

Ensemble comprenant 4 pieds carrés et 1 pied central

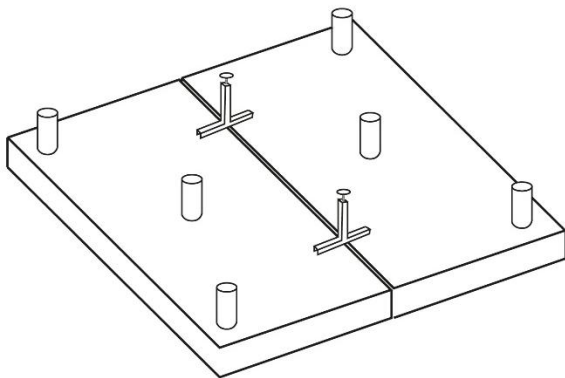

Lit double à sommier tapissier (160 / 180 / 200 cm)

Ensemble comprenant 4 pieds carrés, 2 pieds centraux et 2 pieds de raccordement (pieds en T)

1.6 Montage des pieds - lit simple

Des plaques de montage pour fixer les pieds du meuble se trouvent dans les coins inférieurs de la boîte.

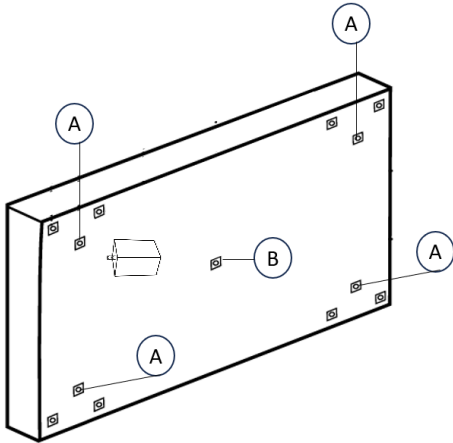

- Visser les 4 pieds carrés fournis avec les tiges filetées en position **A** et le pied central en position **B**.
- Placer la rondelle dentée en plastique entre les deux.
- Bien serrer les pieds à la main.
- Aligner les pieds carrés le long du bord extérieur.

1.7 Montage des pieds - lit double

Montage dans des pièces de grande hauteur

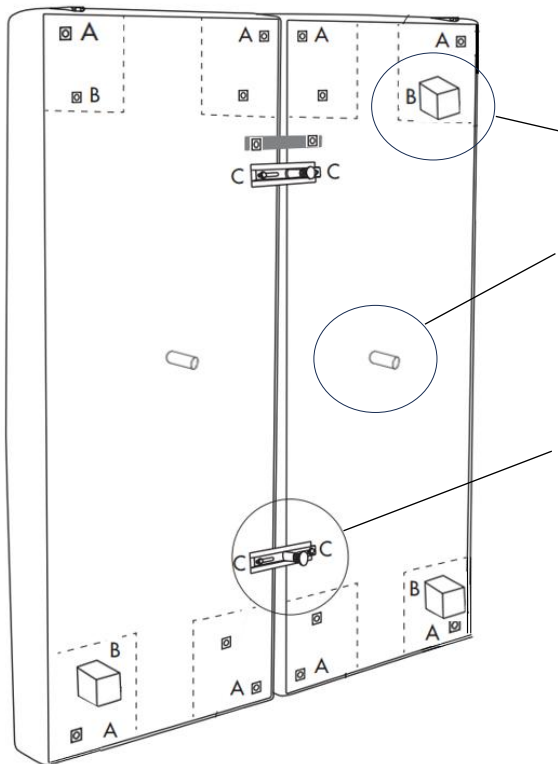

- 1.3.7 Placez les boxsprings avec le côté matelas contre le mur.
Attention : veillez à ce que le côté avec les ferrures de la tête de lit soit orienté vers le haut, sinon il existe un risque de rayures sur le sol.
- 1.3.8 Vissez les pieds carrés en position B.
- 1.3.9 Vissez les pieds centraux sur chaque caisson.
- 1.3.10 Commencez par régler la hauteur des pieds de raccordement en les alignant avec la hauteur des pieds carrés.
- 1.3.11 Vissez les pieds de raccordement à l'aide des vis fournies dans les trous prévus à cet effet en position C. Ne serrez les vis que d'un seul côté afin que l'angle puisse encore être déplacé. Ne serrez l'autre côté que modérément. À l'extrémité du pied, l'autre côté peut encore être serré lors du montage de la partie supérieure.

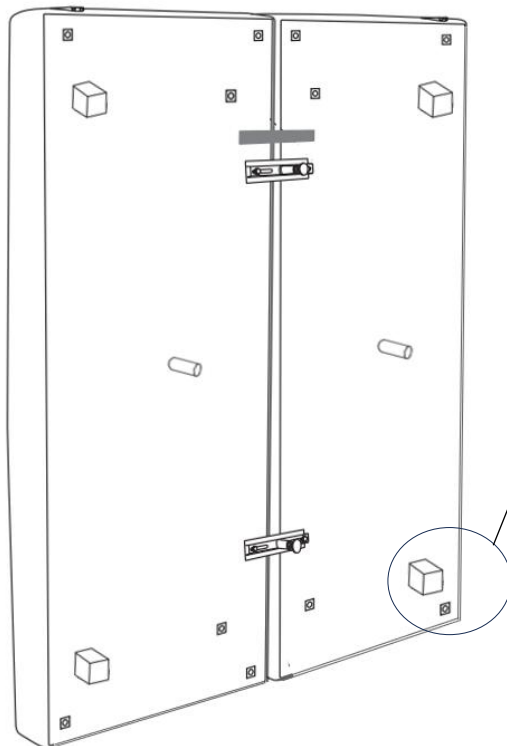

- 1.3.12 Basculement du box



Lors du basculement, le box ne doit pas basculer sur les pieds. Risque de casse !

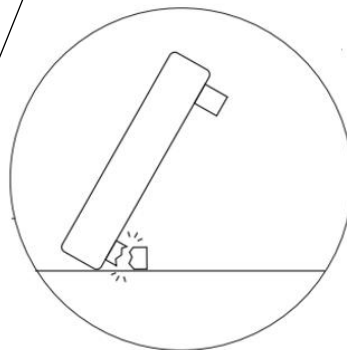

Montage dans des pièces à faible hauteur sous plafond

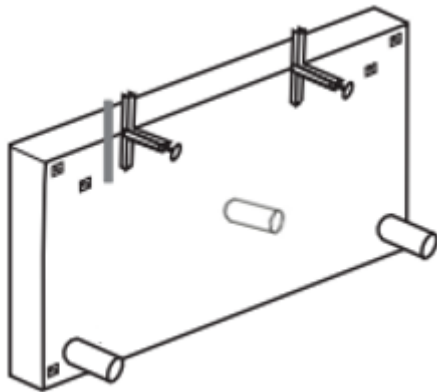

1.3.9 Placez le box 1 soit sur le côté long, soit à plat sur le dessus et notez la position de la bande Velcro. Montez les pieds du côté opposé à la bande Velcro.

1.3.10 Alignez les deux pieds de liaison à la hauteur des pieds carrés et montez-les en position C. Serrez les vis uniquement jusqu'à ce que l'angle puisse encore être déplacé.

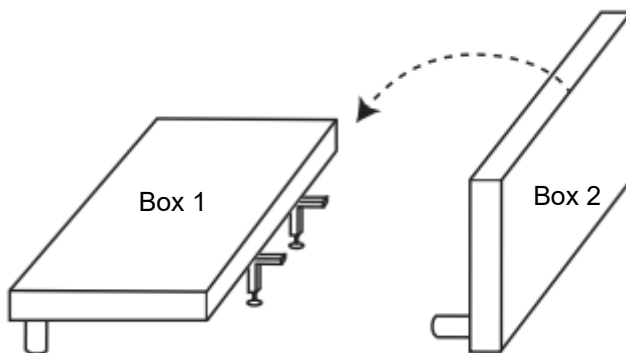

1.3.12 Ensuite, redressez le box 1 (il tient désormais debout de manière autonome).

1.3.13 Montez également les pieds carrés sur le box 2, du côté opposé à la bande velcro, conformément au point 1.3.7. Ensuite, placez le box 2 à côté du box 1 et posez-le sur les bras libres des pieds de liaison.

Attention : du côté des pieds, serrez fermement les deux vis. Du côté de la tête de lit, serrez les vis uniquement d'un côté. Serrez la deuxième vis juste assez pour pouvoir ensuite aligner les box avec les ferrures de la tête de lit.

1.3.14 Vissez les pieds de liaison au box 2.

Remarque : les deux box peuvent être légèrement soulevés côté tête/pied, notamment en cas de faible hauteur de pieds.

1.8 Montage de la partie supérieure

1.8.1 Soulevez la tête de lit à deux. Alignez les ferrures du box avec celles de la tête de lit.

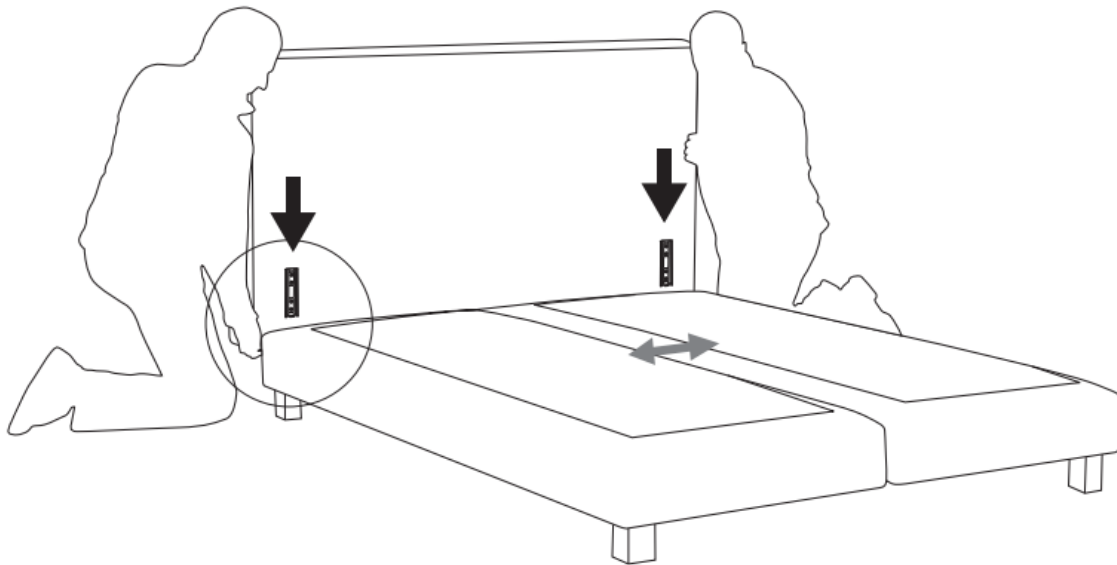

1.4.6 Faites glisser les éléments coulissants de la tête de lit (A) dans ceux du box (B).

1.4.7 Serrer le pied de raccordement côté pied.

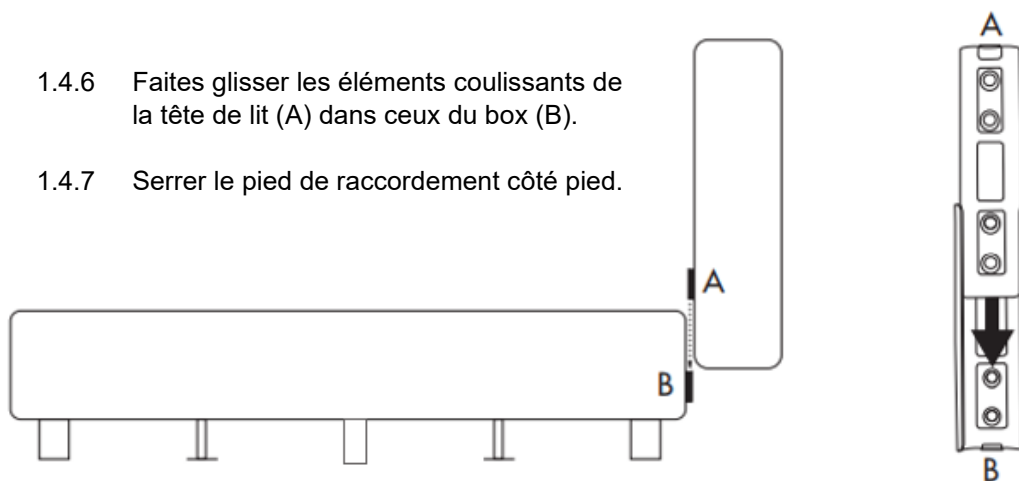

1.4.5 Lors de l'installation du lit, veillez toujours à ce que l'ensemble du système soit sans tension, à l'horizontale et bien nivelé.